

Ditjes en datjes.

Spel 19 van 19 maart 2018.
De bieding gaat:

N	O	Z	W
		Pas	1♠
Pas	2♦	Pas	2Sa
Pas	3Sa	Pas	Pas
Pas			

Jij mag uit van:

♠ Q96
♥ K5
♦ T963
♣ 862

Waarmee kom je uit?
Oplossing aan het eind.

Ben ik regelmatig tegengekomen:

Een paar speelt 5-kaart hoog. De een opent 1♠. Antwoord van partner is 2♥. Openaar biedt 2Sa. Iedereen past. 2Sa gaat 1 down. Openaar blijkt een 3-kaart ♥ te hebben en 3♥ maakt met gemak en 4♥ heeft goede kansen. Ik vraag: waarom bied je geen 3♥? Partner heeft er toch 5? "Nee, dat kan bij ons ook een 4-kaart zijn" is het antwoord. Leg ik uit: Partner heeft geen 3-kaart ♠ niet waar? Anders wordt er wel 2 of 3♠ geboden. Dus maximaal 2. Zijn er nog 11 kaarten over. Met een 4-kaart laag en een 4-kaart ♥ wordt eerst de lage 4-kaart geboden niet waar? Dus 2-kaart ♠ en in ♣ en ♦ maximaal een 3-kaart. 2+3+3=8. 13-8=5. Antwoorder heeft dus altijd minimaal een 5-kaart ♥ als hij of zij 2♥ antwoord op 1♠.

Vallen ze haast van de stoel van verbazing!

Wist je dat je een spiekbriefje op tafel mag hebben voor het geval de tegenpartij met een multi coloured 2♦ opent? Dit komt omdat 2♦ (multi) een bruine sticker conventie is (<http://www.bridgeservice.nl/spelregelwijzer/HOM%20en%20Bruine%20Stickerconventies%20Schema%202013%2011.pdf>).

Dus doe geen moeite om afspraken te maken hoe je moet bieden als de tegenpartij 2♦ opent, maar kijk gewoon op je spiekbriefje! Zoek op het internet, kijk in een boek of vraag het aan een expert. Kies een verdediging uit, print het uit en vouw het in je systeemkaart.

Je bent leider in 4♠ en hebt op tafel

♠ KT83
en in je hand
♠ AJ92
van troef.

In de overige kleuren heb je 3 vaste verliezers en je moet de troefkleur dus zonder verliezers binnen zien te brengen en het is zaak om de troefvrouw te vinden.

Is het een gok? Jazeker! Maar je kan je kansen verhogen door te beginnen met de boer uit de hand. Wordt die niet gedekt met de vrouw, dan neem je op tafel over met de heer en snijdt de andere kant op. Waarom?

Mensen zijn gewoontedieren. Al heel vroeg hebben ze geleerd om honneur op honneur te spelen. Vaak zit dat zo diep ingebakken dat het een soort automatisme is geworden. Ik kan je verzekeren dat je door deze speelwijze veel vaker de gezochte vrouw vindt.

TIP.

Als zij niet dekken, hebben ze hem niet.

Je bent leider en dit is een kleur waarin je 3 slagen moet halen voor contract.

Q942

A873

Eerst de aas en dan een kleintje naar de vrouw is de normale speelwijze. Maar wat nu als de rechtertegenstander, door dat deze b.v. 1Sa heeft geopend, heeft laten weten dat deze de overgrote meerderheid (alle?) van de punten heeft? De kans is dan groot dat hij of zij KJx heeft. De kans op 3 slagen is niet erg groot, maar er is een zitsel, en een speelwijze, die tot 3 slagen kan leiden: Speel een kleintje naar de 9. Je hoopt op deze verdeling:

T5 Q942
 KJ6
 A873

Als de rechtertegenstander heeft genomen met de boer, steek je in een andere kleur over naar tafel en speelt de vrouw voor! De tegenpartij is machteloos en jij maakt jouw 3 slagen! Deze speelfiguur wordt intra-snit genoemd.

Een goede speler:

- ... hoopt op een wonder als al het andere gefaald heeft.
- ... stelt de cruciale snit zo lang mogelijk uit en probeert ondertussen belangrijke informatie te verzamelen.
- ... is trots op een mooie speelwijze, ongeacht de score.
- ... wacht met winnen van een slag tot hij of zij enig inzicht heeft hoe het verder moet.
- ... gebruikt Blackwood als hij of zij weet dat er voldoende slagen en zijn en wil controleren of er ook voldoende azen zijn
- ... leert van zijn of haar fouten

Een slechte speler:

- ... hoopt op een wonder voordat hij of zij ook maar iets heeft geprobeerd.
 - ... gaat uit van het principe dat hoe sneller een snit wordt genomen, hoe sneller bekend is of die goed of fout zit.
 - ... scheidt op over een goed score, ongeacht hoe die tot stand kwam.
 - ... wint een slag en besluit dan pas hoe te vervolgen.
 - ... gebruikt Blackwood, terwijl hij of zij geen notie heeft of er daarbuiten voldoende slagen zijn voor slam
 - ... schuift fouten af op partner en is daar zo druk mee dat hij of zij er niets van leert.
-

Echt gebeurd!

Lang, lang geleden speelde ik het Dombo toernooi. De stop regel was nog niet heel erg lang van kracht.

We komen aan een tafel waar al twee lieve oude dametjes zitten.

Mijn partner opent 1♠ en rechts van mij zegt (toen waren er nog geen biddingboxen) "Stop, 2♥".

Wijsneus als ik ben vertel ik haar dat er in dit geval geen stop nodig is. "Jawel hoor" zegt ze. "Ik heb met mijn partner afgesproken dat eerst stop en dan een bod een opening belooft. En zonder stop is het gewoon een volgbod".

Waardeer ook je kleintjes als partner je daar zoekt.

Je hebt weer een de gebruikelijke rommel;

♠ J853
♥ 532
♦ 98642

♣ 2

De tegenstanders komen in 3SA vanuit noord en je hebt ongeveer niets. Bij de start probeer je partner te zoeken in b.v. ♥. Partner komt aan slag en switcht naar ♦K. Nu, met wat je ziet op tafel en in je hand, en "wetende" dat partner ook de Q moet hebben voor deze switch moet je wel heel blij worden met je bezit in de ♦. Dat kunnen 3 slagen gaan worden! Een enthousiast aan-sigitaal is aan de orde en de tegenpartij gaan nu soepel 2 down. Het hele spel:

♠ AQ74			
♥ QJ97			
♦ A5			
♣ QJ7			
♠ T2			♠ J853
♥ AT6			♥ 532
♦ KQ73			♦ 98642
♣ AT83			♣ 2
	♠ N		
	W ↑ O		
	♠ Z		
	♠ K96		
	♥ K84		
	♦ JT		
	♣ K9654		

Antwoord op de vraag in het begin: Waarmee kom je uit?

Ik kwam ♥K uit! Waarom? Dit was de verdeling:

Spel 19.

♠ Q96			
♥ K5			
♦ T963			
♣ 10862			
♠ K8732			♠ AJ
♥ 42			♥ 9763
♦ J7			♦ AKQ82
♣ AKJ5			♣ 93
	♠ N		
	W ↓ O		
	♠ Z		
	♠ T54		
	♥ AQJT8		
	♦ 54		
	♣ Q74		

N	O	Z	W
		Pas	1♠
Pas	2♦	Pas	2Sa
Pas	3Sa	Pas	Pas
Pas			

Een gelukkige gok? Nou nee. Mijn redenering:

♠ en ♦ vallen af (geboden kleuren).

West heeft geen 4-kaart ♥ gezien de bieding.

West kan nog wel een 4-kaart in ♣ hebben.

Oost kan wel een 4-kaart hebben, maar die niet bieden omdat partner de kleur niet heeft geboden.

Ik heb maar 5 punten. Partner kan wel 10 punten hebben.

Ik heb maar 2♥, partner heeft er minstens 4 en misschien wel 5 (OW hebben er samen max. 7)

Conclusie: Ik ga proberen partners lange kleur te ontwikkelen. En, zoals je ziet, met succes. Elke andere uitkomst is het makkelijk contract. Met een ♠ en een ♣-snit zijn het er zelf 13 slagen. Een verschil van maar liefst 5!

Tip: Heb je weinig punten, probeer dan een keertje niet jouw eigen lange kleur te ontwikkelen, maar probeer te beredeneren wat partners lange kleur is en val die aan.

[Typ hier]

Ditjes en datjes 2

Waar gebeurd.

Ik krijg iets als:

♠ Kx

♥ xxxx

♦ Axxx

♣ xxx

De bieding was ongeveer als volgt:

N	ik	Z	W
1♣	pas	1♥	pas
1♠	Pas	4Sa	Pas
5♦	Pas	6♠	Pas
Pas	Pas	Pas	

Ik denk ♦A te maken en ik zit met ♠K achter de ♠ bieder en heb goede hoop dat ze down gaan. Ik kom dus met ♦A uit in dit komt op tafel:

♠ Axxxx

♥ AKQxx

♦ Kx

♣ x

Teleurstellend! De ♠-aas zit achter mijn heer. ♦A houdt. SNEL! Wat speel je na? (antwoord aan het eind).

Vroeger,

Voordat er biddingboxen werden gebruikt, heb ik heel vaak het volgende geconstateerd:

Als er met 1 sans atout werd geopend, dan kon je er vergif op innemen dat er 16 goede of 17 punten zaten. Echter, als er 1 sans werd geopend, dan was dat maar 15 punten. Sommige paren hadden deze techniek nog verder verfijnd, door ook b.v. 1 klavertje te open. Dat was dan een minimale opening (toen wel nog altijd een 4-kaart). Maar opende men daarentegen 1 klaveren, dan was dat een heel wat betere hand. Ook pas met enige stemverheffing was een bod waar partner maar beter op kon passen, want de passer had echt helemaal niets. Een meer timide pas beloofde nog wel wat punten, maar was er geen opgelegd bod voorhanden. Een soort negatief doublet als het ware. En ook doublet, met luide stem en zelfverzekerd geboden moest door partner geïnterpreteerd worden als een strafdoublet, terwijl een doublet na lang twijfelen een optioneel karakter had.

Nooit wat van gezegd, want de paren die deze techniek toepasten haalden toch vrijwel nooit het aantal benodigde slagen. Maar ik was wel blij toen er de biddingboxen kwamen.

Humor?!

Ik speel tegen een echtpaar. De mannelijke helft heeft weinig goeds te melden over het spel en bieden van zijn wederhelft. Totdat hij een groot slam maakt. "Goed bod Susan!" zegt hij. Ik: "Susan? Ik dacht dat ze Sukkel heette."

Ook van lang geleden.

Recht van mij wordt 2♠ geopend. Toen, bij de meeste bridgers, een sterke hand met 8 of 9 slagen in de geopende kleur. Ik had mijn gebruikelijk ramphand en paste. Links van mij werd erg enthousiast en vroeg direct azen, waarna de bieding in 7Sa tot stilstand kwam. Ik meen dat het contract 5 down ging. De verdeling was ongeveer als volgt:

♠ AKQJT9xxx

♥ xx

♦ xx

♣ x

♠

[Typ hier]

- ♥ AKJx
- ♦ AQJxx
- ♣ AKxx

De openingshand heeft inderdaad 8 slagen met ♠ als troef. Arme partner! Opent je maatje met een sterke 2, heb je maar liefst 22 punten en wil je het onderste uit de kan, ga je ik weet niet hoeveel down! (7♠ was overigens koud).

Welke hoort er niet bij?

[Alcatraz Coup](#)
[Bath Coup](#)
[Biltcliffe Coup](#)
[Briar Patch Coup](#)
[Cambriolage Coup](#)
[Crocodile Coup](#)
[Dentist's Coup](#)
[Deschappelles Coup](#)
[Devil's Coup](#)
[Elvis Coup](#)
[Emperor's Coup](#)

[Hanged Man Coup](#)
[Merrimac Coup](#)
[Morton's Fork Coup](#)
[Ostrich Coup*](#)
[Scissors coup](#)
[Senior Coup](#)
[Vienna Coup](#)
[Coup d'Etat](#)
[Coup de Theatre](#)
[Coup en Passant](#)
[Coup de Grâce](#)

* vele varianten o.a reduction coup, wrong stuff coup, compression coup, sacramento coup, backwards sacramento coup, sadist coup, masochist coup, Rubin coup, eclipse coup, pinochle coup, cop-out coup, Barbara coup, know-it-all coup, Evans coup, atheist coup, Christmas coup, reverse Christmas coup, biu's coup, hesitation coup, sominex coup, intimidation coup.

De kortste weg naar 7Sa?

Nog een waar gebeurd verhaal.

Ik krijg in handen:

AQJ
AQx
KQJT9
AJ

24 punten!! Bij ons zit dit in de 2♣-opening en ik open daar dan ook mee. Onze antwoorden op 2♣ geven controles aan (A=2 en K=1) en zijn als volgt:

2♦=0 of 1 controle (dus maximaal 1 heer), minder dan 8 punten

2♥=2 controles (1 aas of 2 heren)

2♠=3 controles (3 heren of 1 aas en 1 heer)

2Sa=8-9 punten met maximaal 1 heer

3♣=4 controles (2 azen of 4 heren of 1 aas en 2 heren)

3♦=5 controles (2 azen en 1 heer of 1 aas en 3 heren)

Etc.

Ik moest mij eventjes aan de tafel vasthouden toen partner 3♦ op tafel legde 5 controles!! Hij had dus ♠K, ♥K, ♦A en ♣K. Met een dramatisch gebaar legde ik 7Sa op tafel en kon claimen na de uitkomst.

Het was 4-tallen en de tegenstanders aan de andere tafel kwamen er niet uit omdat de partner van de openaar op een gegeven moment azen ging vragen en het bezit van al de vrouwen onontdekt bleef.

(6Sa+1). De hele biedserie:

2♣-p-3♦-p

7Sa-p-p-p.

Fobie?

Heel veel bridgers hebben een soort angst als ze de 1♣-opening vanaf een 2-kaart spelen. Op een of andere manier denken ze dat, als er 1♣ wordt geopend, dat het dan ook zeker een 2-kaart is. Maar is dat ook zo? Wat cijfertjes:

[Typ hier]

Als er 1♣ (vanaf 2-kaart) wordt geopend dan heeft de openaar in
5% van de gevallen 2-kaart ♣
20% van de gevallen een 3-kaart ♣
25% van de gevallen een 4-kaart ♣
50% de gevallen 5+ kaart ♣
(alles afgerond)

In 75% van de gevallen is de ♣-opening dus een 4-kaart of langer. Geen reden om moeilijk te gaan doen dus. Pas met niks en biedt met gewoon 2♣ met een (nou vooruit) 5-kaart mee. Met een 4-kaart ♣ mee is het hoe dan ook aan te bevelen om 1Sa te bieden. Minder slagen en het scoort beter.

Bluf.

Zit je weer eens in 3Sa waar een kleur helemaal open ligt (Jxx op tafel tegenover 2 kleintjes in de hand bijvoorbeeld) en je moet, om 9 slagen te halen, er nog een aas in een ander kleur uitwerken, probeer dan een om eerst die "leke" kleur aan te spelen (kleintje richting boer). Je zal verbaasd zijn over het resultaat. Beide tegenstanders zullen vaak denken dat dit je werkkleur is, en in het verdere verloop van het spel wel uitkijken om die kleur aan te vallen.

Zo vroeg mogelijk.

Je hebt in jouw hand een singleton in een kleur. Op tafel ligt K?(?)(?) van die kleur. Speel zo vroeg mogelijk in het spel de singleton naar de heer. De tegenpartij heeft dan nog geen tijd gehad om met signalen elkaar te informeren over het zitsel in die kleur en als de aas voor de heer zit, zal die vaak worden gedoken.

Breng ze in verleiding.

Je krijgt:

♠ -

♥ AKQJ

♦ AQT865432

♣ -

Open mancheforcing (b.v. 2♣) en zorg dat in het verder biedverloop je met zo minimaal mogelijke stapjes (daardoor schijnbaar aarzelend) steeds weer een forcing bod doet. Het verschil tussen gewoon je eindcontract van 6♦ halen (+1 in dit geval) of datzelfde gedoubleerd mogen maken.

Kaarten en kaartcombinaties met een eigen naam.

♦7

De ♦7 wordt ook wel de bierkaart genoemd. Het gebruik is over komen waaien uit Scandinavië. Wanneer de leider kans ziet om de laatste slag te maken met ♦7 moet zijn partner hem op een biertje trakteren. Om die reden geldt ♦7 tegenwoordig als de bierkaart. Steeds meer spelers koesteren deze kaart louter "voor het geval dat".

♦9

The curse of Scotland.

De ♦9 staat als sinds begin 1700 bekend als the Curse of Scotland. De reden is niet duidelijk, maar er zijn meerdere verklaringen:

<https://i-p-c-s.org/faq/curse.php>

Yarborough:

Een hand met als hoogste kaart een 9.

De Earl of Yarborough had een doorlopende weddenschap tijdens het spelen van Whist (een voorloper van Bridge). Hij betaalde iedereen 1000 pond als ze hand kregen met als hoogste kaart een 9. Maar voor iedere andere hand die men kreeg moest men 1 pond aan hem betalen. De kans op een Yarborough is ongeveer 1 op 1400, dus de Earl moet aardig hebben verdiend met deze weddenschap.

Stuk

[Typ hier]

De heer en de vrouw in een kleur

Stuk sec

De heer en de vrouw als doubleton.

Het hoofdbestuur.

AKQJ in één kleur

Harem (hoerenkast).

4 vrouwen in een hand.

Prentenkabinet.

Hand met veel plaatjes. Ook wel postzegelverzameling.

Fietsenrek

Een kleur met minstens 2 vorken. Dus AQT of KJ9 o.i.d.

Eau de cologne hand.

een 4711 verdeling (strikt genomen 4♠, 7♥, 1♦ en 1♣). Ook wel "een kaart met een luchtje".

Tramkaartjes.

Weinig tot geen punten.

Vraag het dan ook niet!

Ik 1♠. Maatje 2♣. Vraagt de volgende speler wat dat betekent (meestal heeft deze dan veel ♣). Ik antwoord dat het bod de kleur belooft onder de kleur boven de kleur die hij bood.

Maatje komt uit met een aas tegen een troefcontract. Waarmee komen jullie uit van AK in een kleur vraagt de leider mij. Ik antwoord: Ik weet het niet, maar ik heb de heer niet. Als jij hem ook niet hebt, dan zal mijn partner hem wel hebben.

Antwoord.

Spel 1.

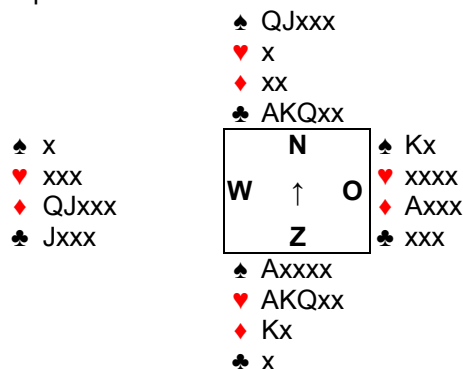

N	O	Z	W
1♣	pas	1♥	pas
1♠	pas	4Sa	pas
5♦*	pas	6♠	pas
Pas	pas		
5♦=1 aas			

Ik kwam met ♦A uit, zag wat er op tafel kwam en speelde in een fractie van een seconde een kleine ♠ na! De leider dacht er flink over na, maar besloot dat ik niet zo gek kon zijn om onder de heer vandaan te spelen en sloeg het aas. Helaas voor hem was ik wel zo gek. Uiteraard moet je dit niet doen na oeverloos gepeins nadat je slag 1 hebt gewonnen. En, ook belangrijk: Probeer zo dom mogelijk te kijken terwijl je het doet.

Dit is het laatste stukje van seizoen 2019-2020 (ook wel bekend onder "het Corona seizoen"). Hopelijk vanaf september weer gewoon bridgen (alhoewel ik daar een hard hoofd in heb) en dus iedere week een spel van de week. Als iemand, in de tussentijd, vragen/suggesties heeft over een bepaalde conventies/afspraken/speelwijzen, dan zullen we ons best doen om die alsnog te beantwoorden.