

Kansen verzilveren.

Spel 24.

| | | | | |
|----------|---|--------|--|--------|
| | ♠ | | | |
| | ♥ | AJ43 | | |
| | ♦ | AT6543 | | |
| | ♣ | J96 | | |
| ♠ KQT952 | | N | | ♠ A73 |
| ♥ 6 | | W ← O | | ♥ 987 |
| ♦ Q92 | | Z | | ♦ J87 |
| ♣ K42 | | | | ♣ AT75 |
| | ♠ | J864 | | |
| | ♥ | KQT52 | | |
| | ♦ | K | | |
| | ♣ | Q83 | | |

De bieding zal vaak beginnen met een multi 2♦-opening of een zwakke 2 in ♠ bij west. Hoe dan ook, je komt (als het goed is) als zuid in 4♥ terecht. Dat is dan ook heel regelmatig gebeurd. Frappant is echter dat vrijwel geen speler het maximum uit het spel haalt.

De uitkomst is ongetwijfeld de ♠K. Je telt, zoals het hoort, de verliezers: 4 in ♠, geen in ♥, geen in ♦ en 3 in ♣. Dat zijn er 4 teveel. Eentje kan worden weggewerkt op de ♦A, en dan hou je er nog steeds 3 te veel over. Een tweede verliezer kan je direct op tafel troeven, zodat je er nog maar 2 losers te veel over houdt. Die zijn natuurlijk makkelijk te troeven op tafel. Aan het werk dus.

Je troeft de ♠K op tafel, en speelt direct een kleine ♦ naar de ♦K in je hand. Nu weer een ♠ op tafel getroefd. Je neemt ♦A mee (♠ in de hand weg), en troeft een kleine ♦ in de hand. Je houdt wel van een avontuurtje, en doet dat met een kleintje. De ♦ blijken gelukkig 3-3 te zitten, dus ben je goedkoop in de hand, en kan je nog een ♠ op tafel troeven. Zo gezegd zo gedaan. Je bent nu weer op tafel, en het zou toch leuk zijn als je ook de laatste ♠ nog kan troeven. Zitten de ♥ dan ook nog een 2-2, dan heb je 11 slagen! Je speelt een ♦ van tafel, die je moet troeven met de 10, anders wordt je over getroefd. De laatste ♠ wordt met de ♥A getroefd. Dat is allemaal prima gegaan. Nu er maar eens van slag met ♣, en hopen dat je de derde ♣ klein kan troeven, en de troeven daarna 2-2 zitten voor 11 slagen. Helaas zitten de troeven 3-1 en moet je nog een troef verliezen. Maar je hebt wel 10 slagen. Maar wacht een eventjes

De ♦ zaten toch 3-3? Ook zonde van al die vrije ♦! Had het misschien beter gekund? Eventjes terug naar slag 1.

De uitkomst was dus ♠K, die je troeft op tafel. Je was je verliezers aan het tellen. Dat waren er veel te veel. Maar sta nu eens (in gedachte) op uit je stoel en ga op de noord-plaats zitten. Tel vanuit noord nog een keertje de losers. Dan kom je uit op: Geen ♠-losers, geen ♥-losers, 1, of 2 ♦-losers, afhankelijk van het zitsel (de kans dat de ♦ 5-1 of 6-0 zitten is haast te verwaarlozen), en 3 ♣ losers. Dus 4 of 5 losers in totaal. Al veel beter dan het van uit de zuid-positie te tellen. En wat als je nou de ♦ hoog kan krijgen door er 1 of 2 in de hand te troeven? Dan kan je op de rest flink wat zwarte kaarten kwijt! Zitten de ♦ 3-3, en de ♥ 2-2, dan maak je 12 slagen nu je ontsnapt bent aan een ♣-start. Tel maar mee: 2 troeven om de uitstaande troeven te trekken. 2 hoge ♦ (een ♠ weg uit de hand) en een ♦-introever waarmee je de overige 3♦ hoog maakt. Hierop kan je alle ♣ kwijt! Je kan nog 1 ♠ op tafel troeven, en je enige verlies is een ♠. 12 slagen!! Helaas zitten de troeven 3-1 tegen zodat je met dit plan niet verder komt dan 11 slagen, maar dat is er altijd nog eentje meer dan de 10 die je met het initiële plan zou hebben gemaakt.

Dit (in gedachte) plaatsnemen in de stoel van de dummy heeft een naam. Het wordt een dummy-reverse genoemd. De naam spreekt voor zichzelf: Je draait als het ware de handen van de dummy en de leider om, waardoor je meer slagen maakt dan als je dat niet zou doen.

Bridge, en zeker parenbridge is vaak een kwestie van kleine kansjes verzilveren. Hier doet zo'n kans zich voor, en als jij degene bent die, als een van de weinige, op dit spel zijn kansen pakt, ben je haast verzekerd van een hele goede score.

Vierde kleur?

Spel 20.

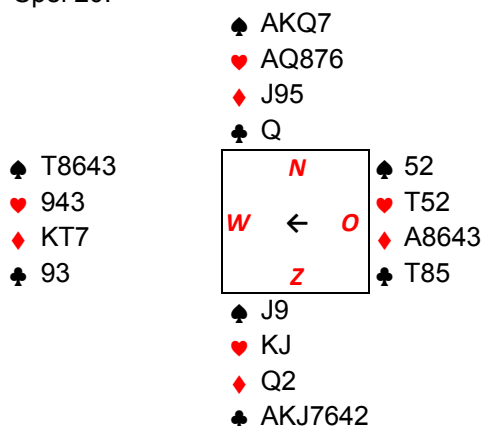

33 punten samen, maar het is geen slam omdat je 2 topslagen in ♦ mist. Maar dat veel paren niet in het best betaalde contract (3Sa) komen is wel een beetje zorgelijk.

Toen we net met briden begonnen ging de bieding ongeveer als volgt:

| | | | |
|-----|-----|-----|-----|
| Pas | 1♥ | Pas | 2♣ |
| Pas | 2♠ | Pas | 3♣ |
| Pas | 3Sa | Pas | Pas |
| Pas | | | |

Noord begint met zijn langste kleur (♥), en zuid antwoord op 2-niveau (2♣). Dat geeft 10 of meer punten aan, en geeft noord de gelegenheid om reverse 2♠ te bieden (16+). Dat laatste (het reverse-bod) natuurlijk als je dat toen al speelde. Zuid herhaalt zijn lange ♣, en noord, niet gehinderd door het ontbreken van een ♦-stop, want daar maakten we ons toentertijd niet druk om, biedt 3Sa. Iedereen is tevreden, en je haalt 11 slagen in sans. Het best mogelijke resultaat met deze kaarten.

Later in onze bridge carrière, met heel wat meer bridge bagage (=conventies) in ons arsenaal, zou de bieding als volgt kunnen zijn gegaan:

| | | | |
|-----|----|-----|----|
| Pas | 1♥ | Pas | 2♣ |
| Pas | 2♠ | pas | 3♣ |

Tot nu toe is er geen verschil met de bieding die we in het begin van onze bridgeloopbaan zouden hebben geboden. Maar we zijn ouder, maar vooral (vaak door schade en schande) wat wijzer geworden. Noord is bang voor zijn ♦. Geen probleem, want inmiddels hebben we die 4^{de}-kleur conventie geleerd. (voor wie het nog niet speelt: https://nl.wikipedia.org/wiki/Vierde_kleur_forcerend_bod. Een aanrader!)

In dat geval biedt noord 3♦, met, in dit geval, als doel te onderzoeken of er een stop in ♦ aanwezig is. Zuid heeft die niet (♦Q2 kan je niet als stop zien), en moet in arren moede dan maar zijn ♣ nogmaals bieden, of zijn twee-kaart ♥ (die wel erg mooi is). Noord weet nu dat zuid geen ♦-stop heeft, en biedt dan maar 4♥ of 5♣. Zuid hoeft nu geen verdere ambities te hebben, omdat noord al aangegeven heeft dat de ♦ lek zijn (door het vragen naar een ♦-stop), dus een slam is niet mogelijk.

Dus:

| | | | |
|-----|-------|-----|-------|
| Pas | 1♥ | Pas | 2♣ |
| Pas | 2♠ | pas | 3♣ |
| Pas | 3♦ | Pas | 3♥/4♣ |
| Pas | 4♥/5♣ | | |

Een aardige bidserie naar een altijd maakbare manche.

Maar het is paren (in viertallen is de 10 (of 60) extra punten die een sans-contract opleveren niet echt belangrijk), en in paren kan het gaan om een top of een midden-score. Niks aan te doen denken NZ, want er was nu eenmaal geen ♦-stop, dus 3Sa kan in gevaar zijn.

Nog later in de bridge carrière van noord zuid, gaat de bieding echter als volgt:

| | | | |
|-----|-----|-----|-----|
| Pas | 1♥ | Pas | 2♣ |
| Pas | 2♠ | pas | 3♣ |
| Pas | 3♦ | Pas | 3♥ |
| Pas | 3Sa | Pas | Pas |

Pas

Wat is hier nu weer aan de hand? Is noord helemaal gek geworden? Eerst vragen naar een ♦-stop. Die is er niet, en dan toch 3Sa bieden? Je zal maar zo'n partner hebben! Maar het valt mee. Noord (hij heeft nog meer biedkennis opgedaan) vraagt hier, met 3♦ inderdaad naar een ♦-stop, en zuid ontkent die te hebben. Maar omdat noord nu toch 3Sa biedt, geeft hij aan dat hij in het bezit is van een halve stop in ♦. Meestal bestaat deze uit Jxx(x) of Qx(x). Op zich is dit geen stop natuurlijk (vandaar een halve stop ☺). Maar noord is op jacht naar een topscore en probeert alsnog in 3Sa te komen. Hij/zij vraagt aan zuid of hij iets heeft als Qx(x) of Jxx in de ♦. Als dat zo is, is het voor OW niet mogelijk de ♦ aan te vallen, zonder dat er een ♦-slag voor OW ontstaat. Samen hebben NZ in dat geval een ♦-stop. In dit voorbeeld heeft zuid ♦Q2, en kan dus met een gerust hart passen. Net als in het vorige biedverloop hoeft zuid geen pogingen te doen om verder te komen (slam), omdat de ♦ weliswaar niet lek zijn, maar dat er wel 2 verliezers in die kleur zijn (noord heeft geen 3Sa geboden). NZ bereiken nu, na vele jaren, weer het optimale contract, dat ze ook zouden hebben geboden toen ze net waren begonnen met bridge. Met dat verschil, dat als zuid in plaats van ♦Qx twee kleintjes zou hebben gehad, dat de beginnende NZ down zou zijn gegaan, en de gevorderde NZ in het laatste voorbeeld, dan niet in 3Sa zouden hebben gezeten.

De kracht van een onevenwichtige hand (unusual 2SA)

Spel 7.

| | | | |
|----------|---------|--------|--|
| | ♠ QJ62 | | |
| | ♥ 73 | | |
| | ♦ A8763 | | |
| | ♣ J2 | | |
| ♠ | N | ♠ A985 | |
| ♥ AKQJ98 | W ↓ O | ♥ T542 | |
| ♦ 9542 | Z | ♦ QJ | |
| ♣ AQ6 | ♠ KT743 | ♣ T95 | |
| | ♥ 6 | | |
| | ♦ KT | | |
| | ♣ K8743 | | |

Op spel 7 hadden de aanhangers van wat meer exotische conventies, er vanuit gaande dat ze geen Muiderberg spelen, want dan is de uitnemer makkelijk te vinden, de kans om te schitteren. Dat de Muiderberg conventie hier even goed werkt is natuurlijk toeval. Als bijvoorbeeld een volgende keer west, en niet zuid moet openen, heb je al helemaal niks aan de Muiderberg, maar werkt de hieronder beschreven afspraak nog steeds even goed.

Zonder dat NZ gebruik maken van een goede afspraak voor, min of meer, extreem verdeelde handen, zal de bieding op dit spel waarschijnlijk als volgt verlopen:

| | | | |
|-----|-----|-----|----|
| N | O | Z | W |
| | | Pas | 1♥ |
| Pas | 2♥ | Pas | 4♥ |
| Pas | Pas | Pas | |

11 slagen zijn voor OW voor het neerleggen. Je verliest dan maar 2♦-slagen. Niks aan te doen zullen NZ zeggen. Weliswaar kunnen ze achteraf zien dat 4♠ maar 1 down gaat, maar dat kunnen ze, met hun biedsysteem, niet bieden.

Maar dat is maar schijn. Als je overtuigd bent van de kracht van een (min of meer) extreem verdeelde hand, en gelooft in de oude bridgewijsheid "zij een fit, wij ook een fit", zou je kunnen overwegen om een conventie te gaan spelen waarmee je snel een kaart met een 2-kleuren spel in beeld kan brengen nadat de tegenpartij heeft geopend. Er zijn diverse conventies op de markt waarmee je dit kan doen. Om er een paar te noemen:

- Michaels cuebod (<http://www.pecona.nl/conventies/michaels.htm>)
- Ghestem (<http://www.pecona.nl/conventies/gesthem.htm>)
- Unusual sans (<http://www.pecona.nl/conventies/unusualsa.htm>)

Deze conventies worden doorgaans gebruikt direct achter de openaar, en zijn dan redelijk accuraat in het aangeven om welke kleuren het gaat. Bij het Michaels cuebod is er altijd minstens één kleur bekend. Bij Ghestem zijn alle twee de kleuren bekend. Unusual sans wordt vaak gebruikt voor alleen de lage kleuren.

Maar de situatie in bovenstaande hand is natuurlijk heel anders. Hier heeft zuid de 5-5 verdeling en zit, als hij in eerste instantie past, in de vierde hand. OW hebben al duidelijk gemaakt dat ze een fit hebben (♥) en samen in ieder geval minstens rond de 20 punten. Als je dan toch wat wil met de zuid-hand, dan is een uitgebreidere vorm van Unusual sans de oplossing. Biedt in dit geval 2Sa. Dat is niet om te spelen natuurlijk (OW hebben al ca. 20 punten aangegeven, dus als je 2Sa biedt als "echt" heb je grote kans dat je jezelf nu down biedt). Je geeft hiermee een 5-5 verdeling of beter aan met 2 van de 3 niet geboden kleuren. Doe je dat in dit geval, dan zijn OW nu beroofd van een goede score. Ook al biedt west nog 4♥, dan heeft noord een makkelijk 4♣-bod. Is dat niet gevaarlijk? Helemaal niet. Noord weet dat zuid een of andere 5-5 verdeling (of beter) heeft, en als zuid niet de ♠ heeft, dan heeft hij/zij kennelijk een ♣/♦-spel. Zuid biedt dan in dat geval op 4♣ van noord 5♣, waarna noord converteert naar 5♦. In dit geval is 4♣ echter recht in de emmer. OW doen er goed aan om nog 5♥ (650) te bieden, maar NZ kunnen dat uitnemen met 5♠, en dat kost, mits gedoubleerd, maar 500. Dat

zou hier 83,33% voor NZ hebben opgeleverd. Heel wat beter dan de 25% die je krijgt als je 4 (of 5)♥ hebt laten spelen door OW.

Toegegeven: Het gebruik van een dergelijke conventie (zeker kwetsbaar zoals hier) kan gevaarlijk zijn. Maar aan de andere kant; niet geschoten is altijd mis!

Kleine kansjes, grote winst.

Spel 18.

| | | |
|----------|---------|---------|
| | ♠ AT954 | |
| | ♥ KQ432 | |
| | ♦ 2 | |
| | ♣ Q3 | |
| ♠ Q | N | ♠ KJ32 |
| ♥ 97 | W → O | ♥ J8 |
| ♦ AKQ875 | Z | ♦ JT943 |
| ♣ JT72 | | ♣ 84 |
| | ♠ 876 | |
| | ♥ AT65 | |
| | ♦ 6 | |
| | ♣ AK965 | |

Spel 18 van 24 april 2017.

Ik kan mij voorstellen dat er zeer veel verschillende bied-verlopen zijn geweest. Het eindresultaat kan variëren, maar het meest normaal is een of ander ♦-contract voor OW, waarin 8 slagen zijn te halen, tot de manche, en zelfs 5♥ voor NZ.

Spelen OW in een ♦-contract, dan is er geen verhaal, want meer of minder dan 8 slagen zijn er niet. We gaan er hier dan ook maar vanuit, dat NZ een 5♦-bod van OW hebben uitgenomen met 5♥. Of dat nou zo verstandig is laat ik eventjes in het midden (maar ik denk eigenlijk dat het niet slim is ☺). Een mogelijk biedverloop is het volgende:

| | | | |
|------|-----|----|-----|
| N | O | Z | W |
| | Pas | 1♣ | 2♦* |
| Dbl* | 3♦ | 3♥ | 4♦ |
| 4♥ | 5♦ | 5♥ | Pas |
| Pas | Pas | | |

2♦=6+-kaart ♦ en een opening
Dbl=beide hoge kleuren.

West zal wel uitkomen met een hoge ♦, en als hij/zij de dummy ziet (singleton ♦!), zal er worden geswitcht. ♣J of een ♥ lijkt het meest logische. Zuid ziet geen ♦-verliezers (meer) en ook geen ♣-verliezers. Zijn/haar enige zorg zijn de ♠. Daarin heb je 2 verliezers. Samen met de in de eerste slag verloren ♦ is dat er eentje teveel. Je hoopt natuurlijk dat de ♣ lopen, want dan zijn er 11 slagen. Maar na troeftrekken en 3x ♣ blijkt deze laatste kleur 4-2 te zitten. Je troeft een ♣ op tafel, waarmee je de laatste ♣ in de hand hoog maakt, maar daar heb je niet veel aan, want hierop kan maar 1♠ weg uit noord, zodat je nog steeds met 2♠ verliezers zit. Je steekt (met troef, er is geen andere mogelijkheid) over naar de hand en speelt de laatste ♣, waarop in noord een ♠ verdwijnt. De situatie is nu als volgt:

Spel 18.

| | | |
|-------|-------|-------|
| | ♠ AT9 | |
| | ♥ 3 | |
| | ♦ | |
| | ♣ | |
| ♠ Q | N | ♠ KJ3 |
| ♥ | W → O | ♥ |
| ♦ KQ8 | Z | ♦ T |
| ♣ | | ♣ |
| | ♠ 876 | |
| | ♥ T | |
| | ♦ | |
| | ♣ | |

Je hebt nu niet veel meer mogelijkheden dan een ♠ te spelen. West speelt (gedwongen) de ♠Q. En nu komt het er op aan! Als nu je schouders ophaalt, en de ♠A speelt (in de vage hoop dat OW "verkeerd" hebben weggegooid en de ♠ nu nog 2-2 zitten), dan weet je zeker dat je down bent, want de resterende ♠-verliezers kunnen nergens heen. Maar (let op de titel van dit stukje ☺), wat nou als je de ♠ duikt? Een beetje tellen met zuid-kaart en je speelt zowat met glazen kaarten; west heeft 6♦ (wegens het 2♦ bod), 4♣, heeft bekend op 2x troeftrekken, en heeft dus maar 1♠ gehad! West heeft alleen nog maar ♦, en moet in de dubbele renonce spelen! Uit een hand gaat dan een ♠ weg, en de andere hand troeft de gespeelde ♦ in. Contract!

Maar wat nou als west dit allemaal voorziet, en op de laatste ♣ zijn ♠Q weggooit? Kan hij/zij niet worden ingegooid, en dus ook niet worden gedwongen om in de dubbele renonce te spelen. Petje af voor west, maar het gaat OW niet helpen. De situatie is dan als volgt:

Spel 18.

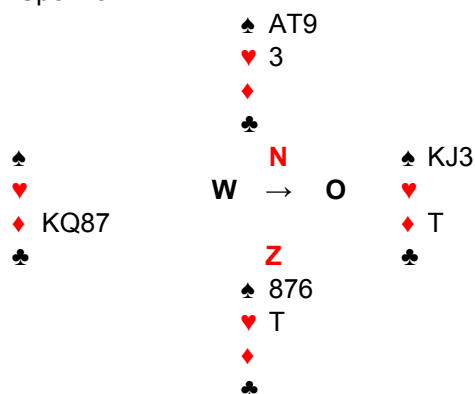

Zuid kan wederom niks anders doen dan een ♠ spelen, maar heeft nu een veel makkelijker opdracht; gewoon klein leggen in dummy. Oost komt aan slag, en moet of ♦ spelen (weer in de dubbele renonce wat een slag oplevert zoals we hierboven hebben gezien!) of ♠ in de vork. In beide gevallen is het weer contract.

En dan is er natuurlijk een laatste variant. West speelt ♠Q na nadat zijn/haar ♦-aas de eerste slag mocht maken. Je neemt de aas (in de hoop dat alle ♣ goed zijn) en trekt in 2x de troeven. Hoopvol begin je aan de ♣. Maar helaas; op de derde ♣ bekent oost niet meer. Dit is de situatie met zuid aan slag:

Spel 18.

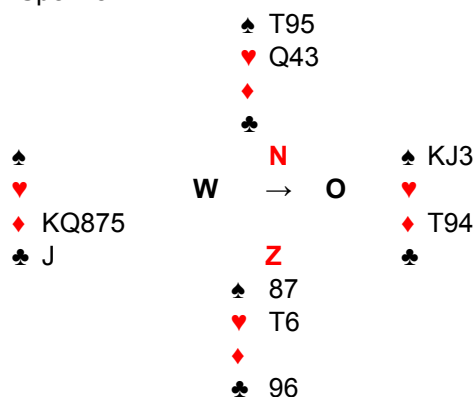

Zuid speelt nog een ♣. Maar in plaats van dat hij/zij deze introeft wordt er een ♠ in noord weggegooid. Waarom? Zoals hierboven als is beschreven: tellen! Je weet dat west alleen nog maar ♦ heeft. Arme west moet ♦ naspelen. Wederom gooit zuid een ♠ van tafel weg en troeft in de hand. Op de 13^{de} ♣ gaat de laatste ♠ weg in de dummy, en het contract is weer gemaakt.

Zo zie je maar weer. Geef nooit op, want af en toe komen er kleine kansjes voor. En als je die dan aangrijpt, zal vaak de beloning groot zijn.

Maak een speelplan.

Spel 11.

| | | | |
|--------|--------|---------|--|
| | ♠ QJT7 | | |
| | ♥ AK | | |
| | ♦ T84 | | |
| | ♣ KT65 | | |
| ♠ K654 | | ♠ A3 | |
| ♥ J94 | | ♥ T8652 | |
| ♦ 52 | | ♦ AK96 | |
| ♣ QJ87 | | ♣ A9 | |
| | | | |
| | ♠ 982 | | |
| | ♥ Q73 | | |
| | ♦ QJ73 | | |
| | ♣ 432 | | |

Meest waarschijnlijke contract is een deelscore in ♥ voor OW. Elke start behalve een ♥-start vanuit zuid geeft oost de gelegenheid 10 slagen te halen. Aan de frequentiestaten te zien is dat echter maar weinig spelers ook gelukt. En toch is het niet zo moeilijk. Je moet gewoon 2 ♦ troeven in west (aan de korte kant). Daarmee komt het aantal slagen op 10; 2♠, 2♥, 2♦, 2♣ (inclusief de snit op ♣K) en dus 2♦ introevers. Weliswaar kan noord de 4^{de} ♦ overtroeven, maar dat is van een vaste troefslag, dus dat kost helemaal niks.

Aan de andere kant hebben alle oosten wel één ♦ op tafel getroefd, want niemand maakt minder dan 9 slagen. Dus wat is hier nu aan de hand. Komen de oost-spelers pas na 1 of 2x troef te hebben getrokken tot de conclusie dat introeven van de verliezende ♦ een goed idee is?

Conclusie: Maak een speelplan voor je begint. Tel de winners, maar ook de verliezers. Op dit spel kom je dan al gauw tot de conclusie dat je in de zijkleuren 6 winners hebt. Als de ♥ niet 4-1 of slechter zitten, dan maak je twee ♥ slagen. Samen 8. Aan de troef verliezers valt niet te ontkomen, maar aan de ♦ verliezers kan je wat doen. Doe dat dan ook!

Afspeel capaciteiten op onze club: Een zorgenkindje?

Spel 14.

| | | |
|---------|---------|---------|
| | ♠ 8742 | |
| | ♥ T8754 | |
| | ♦ Q62 | |
| | ♣ K | |
| ♠ AKT6 | | ♠ QJ953 |
| ♥ Q62 | | ♥ J9854 |
| ♦ A | | ♦ AQ6 |
| ♣ J9842 | | |
| | | |
| | ♠ | |
| | ♥ AKJ93 | |
| | ♦ KT73 | |
| | ♣ T753 | |

Dit spel is een illustratie dat de afspeelcapaciteiten op de club niet helemaal is wat het zou moeten zijn!

Laten we aannemen dat NZ in de bieding OW de gelegenheid geven om 4 of 5♠ te spelen. Weliswaar gaat 6♥ in NZ maar 2 down, maar dit stukje gaat eventjes niet over het bieden.

Zuid zal wel starten met ♥A. Deze slag kan direct door oost worden ingetroefd. Als oost nu een hoge troef trekt, komt hij of zij tot de conclusie dat de troeven 4-0 tegen zitten. Dat brengt het contract op zich niet in gevaar, maar het is parenbridge, dus upslagen zijn ook vreselijk belangrijk. Het beste lijkt om wat ♦ te troeven in de dummy of ♥ in de hand en het en passant ontwikkelen van de ♣-kleur. Dus overgestoken naar ♦-aas op tafel. Nu moet je weer terug naar de hand. Dat kan met een ingetroefde ♥, maar je bent nu toch op tafel en de ♣-snit zal je op een gegeven moment toch willen nemen, dus waarom dan niet direct? Als zuid onverhoopt de ♣K heeft, kan deze de troeven toch niet inkorten door troef na te spelen, want zuid heeft helemaal geen troeven. Dus kleine ♣ uit west. Niet de boer natuurlijk, want je mist de 10, dus dat is een hele slechte speelwijze. En wel hierom:

De ♣ kunnen 5-0, 4-1 of 3-2 tegen zitten. Met de heer in zuid mis je altijd 1♣ slag, dus als ras-optimisten die bridgers nou eenmaal zijn, gaan we daar niet van uit. Als noord een 4- of 5-kaart ♣ met de koning heeft, zijn er nooit 5♣-slagen. Ook hier gaan we dus weer van een vrolijke kijk op de zaak uit, en geven noord (in eerste instantie) een 2- of een 3-kaart met de koning. Duidelijk mag zijn dat, indien noord een 2-kaart met de koning heeft (en zuid bijvoorbeeld 3x de 10), dat een kleine klaveren hier de voorkeur heeft. Heeft noord KTx in ♣, dan kunnen die er allemaal uitgesneden worden als je begint met de ♣J (of de 9). Maar de kans dat dit zo zit is aanzienlijk kleiner dan dat noord K sec, Kx of Kxx heeft. De eerst keer ♣ kan dan net zo goed een kleintje richting AQ zijn, en kan je daarna nog beslissen (gokken) of zuid de 10 in tweeën of in drieën heeft gehad (helderziendheid helpt ook ☺). In dit geval blijkt het voordeel van deze speelwijze, want je hebt geluk. De ♣K verschijnt direct bij noord. Die moet dus haast wel sec hebben gezeten, wat zuid een 4-kaart met de 10 geeft. Door dus niet met de ♣J te beginnen, kan je deze er nu ook uit snijden. Nu heb je ineens al 11 slagen; 4♠, 1♥-introevert, 1♦ en 5♣ slagen. Met nog een ♥ introever in de hand komt je dan op 12 slagen. Geen probleem natuurlijk. Je steekt met troef over naar de tafel, troeft een ♥ in de hand, en trekt alle troeven. Daarna naar ♣Q in je hand en de snit op de ♣10 in zuid. Voilà; 12 makkelijke slagen. Er zijn nog diverse andere speelwijzen die allemaal naar 12 slagen voor OW leiden, maar het voert te ver om die hier allemaal te bespreken. De voorgestelde speelwijze is een van de makkelijkste.

Makkelijk? Nou dat blijkt niet uit de frequentiestaten. In de A-, de B- en de C-poule wordt het spel 16 van de 20 keer gespeeld in ♠. Daarvan wordt er maar 3x 11 slagen gemaakt (1x in de A-poule en 2x in de B-poule ☺). De rest maakt dus maar 10 slagen of minder (ook dat nog ☺). Maar dus nergens 12 slagen! Dat moet toch beter kunnen. Volgende keer als deze layout zich in een kleur voordoet maar niet met de boer beginnen! Heb je in ieder geval al 11 slagen.

Nog een pluim voor de 2 paren (1x in de A-poule en 1x in de C-poule) die 4♠ uitnemen met 5♥. Dat gaat maar 1 down en hoort altijd een zeer behoorlijke score op te leveren.

Afspelen op herhaling, bezint eer ge begint.

Spel 16.

| | | |
|--------|---------|---------|
| ♠ J96 | ♠ T74 | ♠ K832 |
| ♥ T83 | ♥ KQJ96 | ♥ 4 |
| ♦ K95 | ♦ T4 | ♦ QJ2 |
| ♣ Q542 | ♣ AT3 | ♣ K9876 |

| | | |
|---------|-------|---------|
| ♠ AQ5 | N | ♠ K832 |
| ♥ A75 | W ← O | ♥ 4 |
| ♦ A8763 | Z | ♦ QJ2 |
| ♣ J | | ♣ K9876 |

| N | O | Z | W |
|-----|-----|----|-----|
| | | | Pas |
| Pas | Pas | 1♦ | Pas |
| 1♥ | Pas | 2♥ | Pas |
| 3♥ | Pas | 4♥ | Pas |
| Pas | Pas | | |

De biedserie is een beetje bij benadering zoals het vaak gegaan zal zijn, daar zijn natuurlijk varianten op denkbaar. Alleen even het meest lastige tegenspel gebruikt wat oost en west kunnen opbrengen en dan afspel daarop gebaseerd. Indien anders tegengespeeld dan gaat het alleen nog makkelijker worden.

De start is ♠2. Nu mag Noord in de denktank voor het afspel, waar moeten slagen vandaan gaan komen in dit spel. Eerst maar even de verliezers geteld. Dat zijn er in de noord-hand vijf (2 in ♠, 1 in ♦ en 2 in ♣). Dat zijn er twee teveel als je 4♥ moet maken. Maar je ziet mogelijkheden om twee ♣ op tafel te troeven. Je ziet ook de mogelijkheid op twee ♠-slagen als ♠-Heer goed zit. En er zijn mogelijkheden om maximaal twee ♦ vrij te maken door er eentje af te geven en eentje in te troeven maar dat moet misschien wel snel omdat de ♦ slechter tegen kunnen zitten dan 3/3. Om communicatie met de tafel voldoende te houden moet die snit in de ♠ nu maar meteen goed zitten. Dat lukt en nu zijn er al 9 slagen met veel zicht op meer slagen maar denk er wel steeds aan de communicatie met de tafel mogelijk te houden voor een optimaal resultaat.

| | | | | | | | | | | | | | | |
|---|----|----|----|----|----|----|----|----|----|----|----|---|----|---|
| 1 | ♠2 | ♠Q | ♠6 | ♠4 | 6 | ♠3 | ♠A | ♠9 | ♠7 | 11 | ♦8 | — | ♣T | — |
| 2 | ♣J | ♣2 | ♣A | ♣6 | 7 | ♦6 | ♦K | ♥6 | ♦Q | 12 | ♦7 | — | ♠T | — |
| 3 | ♣3 | ♣7 | ♥2 | ♣4 | 8 | ♥K | ♥4 | ♥5 | ♥3 | 13 | ♠5 | — | ♥J | — |
| 4 | ♦A | ♦5 | ♦4 | ♦2 | 9 | ♥Q | — | ♥7 | ♥8 | | | | | |
| 5 | ♦3 | ♦9 | ♦T | ♦J | 10 | ♥9 | — | ♥A | ♥T | | | | | |

12 eenvoudige slagen gehaald dat moet welhaast bij de top horen. De enige slag voor oost en west staat gemarkeerd met de pijl. Daar waar het niet meer uitmaakt wat oost en west bijgooien is de “—” gebruikt.

De moraal: let op de communicatie zodat je alle plannen kunt uitvoeren. Soms moet je daarvoor wel een actie wat langer uitstellen (zoals hier troeftrekken).

Vertel meer met minder; het cue-bod (en tevens RKC).

Spel 22.

| | | | | | | |
|---------|---|---------|---|-----|---|--|
| ♠ KJ95 | ♠ 86 | ♠ AQT3 | | | | |
| ♥ AT3 | ♥ Q974 | ♥ 8 | | | | |
| ♦ KQ642 | ♦ AT7 | ♦ J95 | | | | |
| ♣ A | ♣ Q975 | ♣ JT842 | | | | |
| | <table style="border-collapse: collapse; margin: auto;"> <tr> <td style="padding: 2px 10px;">N</td> <td style="padding: 2px 10px;">O</td> </tr> <tr> <td style="padding: 2px 10px;">W →</td> <td style="padding: 2px 10px;">Z</td> </tr> </table> | N | O | W → | Z | |
| N | O | | | | | |
| W → | Z | | | | | |
| | ♠ 742 | | | | | |
| | ♥ KJ652 | | | | | |
| | ♦ 83 | | | | | |
| | ♣ K63 | | | | | |

Op spel 22 zijn er in een ♠-contract 12 makkelijke slagen. Maar geen enkel paar heeft het slam geboden. Niet in de A-poule, niet in de B-poule en niet in de C-poule. Is het dan zo moeilijk om het slam te bieden? Op zich, zonder hulpmiddelen zal het niet meevallen. De bieding zal wel beginnen met:

| | | | |
|-----|-----|-----|----|
| N | O | Z | W |
| | Pas | Pas | 1♦ |
| Pas | 1♠ | pas | ?? |

Als je nu geen verdere afspraken hebt, zal west hier wel 4♠ bieden (en niet 3♠, zoals in de B- en de C-poule een paar keer gebeurt is). Niet onlogisch, want west heeft aardig wat verliezers. Maar ook als west onverhoopt maar 3♠ biedt, dan heeft oost nog wel een vierde in huis.

Wat zegt zo'n 4♠ bod nou eigenlijk? Nou gewoon; ik heb (denk ik ☺) genoeg voor de manche tegenover een minimum hand aan de overkant. Niks mis mee dus. Oost heeft wel ietsjes meer (2 boeren), maar dat lijkt toch niet genoeg voor verdere actie. Pas bij oost dus en einde biedserie.

Na het spelen vragen OW zich af waarom ze niet in staat waren de 12 slagen ook te bieden (3♠-slagen om troef te trekken, 4♦-slagen 1♣- en 1♥-slag, 2♥-introevers bij oost en nog 1♣-introever bij west). Waarschijnlijk komen ze tot de conclusie dat de singleton ♥ in oost en de singleton ♣ in west wel heel belangrijk zijn om het contract te maken. Maar ja, hoe kom je daar achter? De schouder worden opgehaald, en met een "gewoon mazzel" wordt er aan het volgende spel begonnen.

Maar is dat wel zo? Niet als je een eenvoudige, maar zeer doeltreffend afspraak hebt gemaakt als OW zijnde. Namelijk een cue-bid (ook wel controle bod genoemd) en een betere vorm van azen-vragen. Hoe werkt dat en wat houdt dat dan wel in?

Nadat het paar een fit heeft gevonden, is de afspraak dat een onnodige sprong in een nieuwe kleur een controle (aas of renonce als je alleen eerste controles wilt aangeven of een heer of een singleton als je ook tweede ronde controles aangeeft). Het heeft daarbij natuurlijk ook de boodschap in zich, die een direct 4♠-bod ook heeft; "ik heb genoeg voor de manche in de gevonden fit". Ook inviteert het partner om in zijn hand op zoek te gaan naar controles en, indien aanwezig, die te bieden onder het manche-niveau. Hoe werkt dat op dit spel?

| | | | |
|-----|-----|-----|------|
| N | O | Z | W |
| | Pas | Pas | 1♦ |
| Pas | 1♠ | Pas | 4♠* |
| Pas | 4♥* | Pas | 4Sa* |
| Pas | 5♦* | Pas | 5♥* |
| Pas | 6♠* | Pas | Pas |
| Pas | | | |

4♠=cue-bod (eerste of tweede controle ♠). 4♠ is hier een onnodig sprong bod (3♠ zou een sterke hand met 5+♦ en 4+♠ hebben aangegeven).

4♥=cue-bod (eerste of tweede controle ♥)

4Sa=azen vragen

5♦=1 aas (er zijn ook paren die hiervoor 5♣ als antwoord gebruiken)
5♥=heb je troefvrouw?
6♠=ja die heb ik!

Waarom gaat west, na het 4♥-bod van oost nu ineens azen vragen?

Oost geeft een eerste of tweede controle in ♥ aan (west heeft de aas). Dat moet dus de ♥K of een singleton of een renonce zijn. West ziet nu dat hij/zij geen snelle verliezers in ♣ en ♥ heeft. Van belang is nu natuurlijk de troef kleur. Deze moet dicht zijn, want je hebt een vaste ♦-verliezer. Dit kan je precies uitzoeken met een betere vorm van azen vragen. R(oman) K(eycard) B(lackwood). Kortweg RKC. Voor een uitgebreide uitleg hierover klik je op het linkje onderaan deze pagina.

Het slam is nu dus niet een complete gok. Het enige zorgenkindje is de ♦-kleur. Maar daar is veel in mogelijk: Oost kan er kort in zijn, en je kan de kleur vrij-troeven. Of de aas zit bij zuid, en door 2x richting KQ te spelen heb je maar 1 verliezer in deze kleur. Of west kan (zoals hier) de ♦J hebben. Alles bij elkaar een redelijk slam om te bieden.

Maar vindt je dit allemaal maar een gedoe, of een te grote aanslag op je geheugen, dan speel je deze conventies gewoon niet. Want het maken van 12 slagen (en het bieden van de manche natuurlijk) levert al ruimschoots meer op dan het gemiddelde.

ⁱ Hier wordt een verbeterde vorm van azen-vragen gebruikt. Meer hierover kan je vinden op <http://www.pecona.nl/conventies/rkc.htm>

Hard werken wordt beloond.

Spel 14.

| | | |
|---------|---------|---------|
| ♠ A73 | ♠ QT962 | ♠ J854 |
| ♥ KQJ2 | ♥ AT98 | ♥ 54 |
| ♦ AK762 | ♦ QT3 | ♦ 85 |
| ♣ J | ♣ 2 | ♣ AQT64 |

| | | |
|----------|-------|---------|
| ♠ AQT64 | ♠ N | ♠ J854 |
| ♥ 763 | W → O | ♥ 54 |
| ♦ J94 | Z | ♦ 85 |
| ♣ K98753 | ♣ 2 | ♣ AQT64 |

| N | O | Z | W |
|-----|-----|-----|-----|
| | Pas | Pas | 1♦ |
| Pas | 1♠ | Pas | 2♥ |
| Pas | 2Sa | Pas | 3Sa |
| Pas | Pas | Pas | |

Zuid mag hier starten en het maakt niet heel erg veel uit met welke kaart want er is er slechts eentje echt fout (♠K). De start waar het meest voor wordt gekozen is een kleine klaver dus gebruiken we hier maar ♣5.

Nu mag oost de denktank in en een speelplan gaan maken. Je telt maar 4 echte topslagen (♠A, ♦A,H en ♣A) dus tijd om de mouwen op te stropen en aan het werk te gaan. In de ♥ zijn er opties voor 2 à 3 extra slagen en in de ♦ ook nog 1 à 2. Samen is dat 8 à 10 slagen dus nog steeds erg krap, er zal ook nog een extra slagje uit de ♣ of ♠ moeten komen als alles wat tegenzit.

De ♣J blijkt te houden dus is al meteen eentje extra in je telling (nu 5 slagen). Alle controles zijn nog aanwezig dus een optie is om meteen nu een slag in de ♦ af te geven zodat als die later rond blijken te zitten je alweer twee slagen aan je conto kunt toevoegen. Noord blijkt die slag te nemen want die ziet een beter aanvalsplan in de ♠ en komt dus met een kleine ♠ terug die via de ♠K voor je ♠A is. Nu is het wel ook meteen tijd om de ♦ te testen dus speel je ♦A en ♦K waarop tot je vreugde bekend wordt. Dat levert meteen twee extra slagen in de ♦ op (nu 7 slagen). Tijd om de tegenstander te hulp te roepen door met ♥H van slag te gaan. Noord blijkt die te nemen met het A en incasseert nu ook ♠Q en gaat met ♠ van slag voor je ♠J (dat is slag 8).

Overgebleven is nu:

Spel 14.

| | | |
|------|-------|---|
| ♠ 9 | ♠ N | ♠ |
| ♥ T9 | W → O | ♥ |
| ♦ | Z | ♦ |
| ♣ | ♣ AQT | ♣ |

| | | |
|-------|------|---|
| ♠ | ♠ 9 | ♠ |
| ♥ QJ2 | ♥ 7 | ♥ |
| ♦ | ♦ | ♦ |
| ♣ | ♣ K9 | ♣ |

En je bent in oost aan slag dus je incasseert ♠A en gaat met ♠T van slag voor zuid (dat is de vierde slag die je afgeeft) die je de laatste slag komt brengen in west (slag nummer 9).

Contract!

Ik zou zeggen trakteer jezelf want missie volbracht. Er zijn nog wel iets andere routes denkbaar maar dat komt op wisselen van slagen neer.