

De kracht van een preëemptieve opening.

Spel 3.

♠ K54	♠ AT98632	♠ QJ
♥ QJT73	♥ 952	♥ A4
♦ 843	♦ Q9	♦ AJ76
♣ A9	♣ 7	♣ KQJT3

♠ 7	<table border="1" style="border-collapse: collapse; width: 80px; height: 80px; margin: auto;"> <tr> <td style="padding: 5px; text-align: center;">W</td> <td style="padding: 5px; text-align: center;">N</td> <td style="padding: 5px; text-align: center;">O</td> </tr> <tr> <td style="padding: 5px; text-align: center;">↓</td> <td style="padding: 5px; text-align: center;">Z</td> <td style="padding: 5px; text-align: center;">↓</td> </tr> </table>	W	N	O	↓	Z	↓	♠ 7
W	N	O						
↓	Z	↓						
♥ K86		♥ K86						
♦ KT52		♦ KT52						
♣ 86542		♣ 86542						

Als je de OW-handen bekijkt, is het duidelijk dat 3Sa het contract is waar je in wil zitten. Je maakt dan minstens 10 slagen. En daar moeten NZ nog goed voor tegenspelen. Er ligt maar zo een 11^{de} slag op OW te wachten.

Maar wat als de bieding als volgt gaat:

N	O	Z	W
3♠	???	Pas	Pas

Oost heeft het moeilijk met deze 18-punts hand. Een doublet is uit den boze. Zijn/haar ♥-bezit is volkomen ongeschikt voor een doublet.

Wat dan wel?

4♣ zou nog net kunnen. Maar dan zal west daar wel een 5^{de} aan plakken, of west biedt 4♥. Zowel 5♣ als 4♥ gaan als vanzelf down (bij goed tegenspel van NZ gaat 5♣ 2 down en 4♥ maar liefst 3 down!).

Erg frustrerend voor OW. Ze hebben maar liefst 28 punten samen, en ze kunnen door dat vervelende 3♠ niet meer fatsoenlijk in de juiste manche terecht komen! Is daar dan niets aan te doen? Nee, eigenlijk niet! Je enige kans op dit spel is dat Noord niet, of niet hoog genoeg opent:

N	O	Z	W
2♦/♠*	3♣	Pas	3♥
Pas	3♠*	Pas	3Sa
Pas	Pas	Pas	

2♦=Multi (maar daar hoor je eigenlijk een 6-kaart en geen 7-kaart voor te hebben)

2♠=preëemptief (maar niet hoog genoeg; Hollandse zuinigheid!)

3♠=vraagt stop.

Of

N	O	Z	W
Pas	1♣	Pas	Pas
Pas	2♦*	Pas	1♥
Pas	Pas	Pas	3Sa

2♦=reverse

Uit dit spel blijkt maar weer eens de kracht van een goed getimed hoog preëemptief bod. De omstandigheden zijn hier dan ook meer dan ideaal: 3^{de} hand, niet kwetsbaar tegen kwetsbaar. Waarom zijn dit nu juist de ideale omstandigheden voor een (hoog) preëemptief bod? Open je preëemptief in de eerste of de tweede hand, dan is de kans veel groter dat je een preëempt tegen je partner doet. In de eerste hand zijn er nog 3, qua kracht, onbekende handen over, en in de tweede

hand zijn het er zelfs maar 2. In het eerste geval dus 33,33% kans dat partner de sterkste hand van de tafel heeft, en in het tweede geval is dat maar liefst 50%! In de derde hand daar en tegen heeft partner (en de rechter stegenstander) al gepast. De kans dat de hand aan de tegenstanders behoort is dus dramatisch gestegen (links van je heeft ongetwijfeld de sterkste hand van de tafel). En de kwetsbaarheid speelt natuurlijk een grote rol. Als de hand inderdaad aan de tegenpartij behoort, is de kans groot dat ze (kwetsbaar) 600 of meer kunnen scoren. Jij bent niet kwetsbaar, dus mag je, als de tegenpartij je al kan doubleren, maar liefst 3 down (-500) om betere te scoren. In alle andere gevallen (niet kwetsbaar tegen niet kwetsbaar, kwetsbaar tegen kwetsbaar en kwetsbaar tegen niet kwetsbaar) ligt dat natuurlijk anders. Om dan nog positief te scoren tegen een manche van de tegenpartij mag je niet meer dan 2 down (en in het laatste geval mag je maar 1 down!).

Op dit spel zijn alle omstandigheden dus op zijn gunstigst; derde hand, niet kwetsbaar tegen kwetsbaar en een redelijke 7-kaart.

Wat wil je nog meer?

Waarom je ook 1 sans atout moet openen met een 5-kaart hoog.

Spel 9.

♠ 8532	♥ J53	♦ A52	♣ Q82	♠ AQT7	♥ Q9	♦ 9763	♣ K43	♠ 96	♥ K62	♦ KT8	♣ JT975
				<table style="border-collapse: collapse; margin: auto;"> <tr><td style="padding: 2px 10px;">N</td></tr> <tr><td style="padding: 2px 10px;">W ↑ O</td></tr> <tr><td style="padding: 2px 10px;">Z</td></tr> </table>	N	W ↑ O	Z				
N											
W ↑ O											
Z											
				♠ KJ4	♥ AT874	♦ QJ4	♣ A6				

Spel 9 van afgelopen maandag. In de frequentiestaten is na te gaan dat van de 19 keer dat het spel is gespeeld, er maar iets meer dan de helft van het aantal keren (11) in 3Sa wordt gespeeld (en ik zeg maar niks over of het wel of niet wordt gehaald, dat is een ander verhaal ☺).

Hoe is dat nou weer mogelijk vraag moet men zich afvragen; zowel noord als zuid hebben toch een sans atout verdeling, en de gezamenlijke punten (26) moeten toch ook voldoende zijn om de manche te bieden:

N	O	Z	W
Pas	Pas	1Sa	Pas
2♣*	Pas	2♥	Pas
3Sa	Pas	Pas	Pas
2♣=Stayman			

Of:

N	O	Z	W
Pas	Pas	1Sa	Pas
3♣*	Pas	3♥*	Pas
3Sa	Pas	Pas	Pas

3♣=Niemeijer/puppet Stayman (als je een hoge 5-kaart toestaat in de sans atout opening is het verstandig om dit te spelen, maar dan alleen met een mancheforcing antwoordende hand zoals in dit voorbeeld).

Maar hoe gaat de bieding als men zich als paar de restrictie heeft opgelegd dat een sans-opening geen 5-kaart hoog mag bevatten?

N	O	Z	W
Pas	Pas	1♥	Pas
1♠	Pas	??	

Wat nu? Noord geeft 6 of meer punten aan en een 4+kaart in ♠ (het kan dus makkelijk 4♠ zijn als er in noord een 5-kaart zit). Je hebt als zuid een aardige kaart met 15 punten, maar als noord minder dan 10 punten heeft is 1 sans atout hoog genoeg. 1 sans atout bieden dan maar? Maar wat als noord 10 punten heeft, dan is het maar zo 3 sans atout.

2 sans atout bieden dan? Dat kan natuurlijk niet! Dat geeft 18-19 punten aan, en noord zal 3 sans atout bieden met 7 of meer punten.

2♠ dan? Dat is op een 3-kaartje, en dat loopt vaak niet goed af. Sterker nog, je geeft een totaal verkeerd beeld van je hand: een 45?? verdeling met 12 tot 14 punten.

De meer inventieve spelers bieden nu dan ook 2♦. Een improvisatie bodje. Je brengt dan in ieder geval (als je al geen 5-kaart hoog speelt) de 5-kaart ♥ in beeld. Gevaar van dit bod is natuurlijk dat noord past met een minimum handje en bijvoorbeeld een 4144 verdeling. Dat wil je eigenlijk helemaal niet. Of wat als noord (in dit voorbeeld zou het maar zo kunnen!) de ♦ steunt? Dan heb je

gelukkig altijd nog de “dan maar conventie” en biedt je 3 sans atout. Alles is dan met veel kunst en vliegwerk (en de nodige risico's) op zijn pootjes terecht gekomen.

Maar het mag duidelijk zijn, dat 1 sans atout openen met deze zuid-hand (en zeker als je ook nog de Niemeijer/puppet Stayman conventie op 1Sa speelt) alles veel makkelijker maakt. Dan komt zelfs de eventuele 5-3 ♠-fit ook nog boven water.

Advies deze week: Open 1Sa, ook als je hand een 5-kaart hoog bevat. En dat al helemaal als de 5-kaart van magere kwaliteit is (zoals hier).

Een wijdverbreid misverstand: Het vierdehandsje.

Spel 22.

♠ A76			
♥ J72			
♦ K976			
♣ A53			
♠ KJT4	N	♠ Q92	
♥ A6	W → O	♥ KT84	
♦ J842	Z	♦ AQT3	
♣ Q76		♣ 82	
		♠ 853	
		♥ Q953	
		♦ 5	
		♣ KJT94	

Wat me in mijn lange bridge carrière vaak opvalt is het fenomeen “het vierdehandsje”. Ik weet niet precies waar dit vandaan komt, maar denk dat het iets te maken heeft met een zogenaamd derdehandsje (een zwakker dan normaal bod in de derde hand). Misschien is dit derdehandsje door geëvolueerd naar iets nieuws, en wel het vierdehandsje.

Maar, een derde handjes is een volkomen legitiem, en vaak goed werkend biedinstrument. Je partner heeft al voorgespeeld, en als je nu wat minder dan een opening hebt, kan dat niet veel kwaad. Je zult niet gauw veel te hoog komen. En je hebt het tempo in de bieding. En ook niet onbelangrijk: je geeft jouw partner (hopelijk) een goede aanwijzing over een eventuele uitkomst als er moet worden tegengespeeld. Vrijwel iedereen doet het, en het werkt doorgaans vrij goed. Maar dan.....:

Het vierdehandsje (die naar mijn mening helemaal niet bestaat).

Daar er al 3x is gepast, en je, zoals in spel 22 van afgelopen maandag, maar 12 punten hebt, is de kans groot, dat het spel ongeveer 20-20 qua punten zit. Ook de verdelingen zullen wel redelijk vlak zijn, want er is door niemand een multi, Muiderberg of wat voor een zwakke opening dan ook geboden. Je hoopt dan ook dat er een contractje voor jullie inzigt, en opent met 1♦. De bieding kan als volgt gaan:

N	O	Z	W
	Pas	Pas	Pas
1♦*	Pas	1♥	Pas
1Sa	Pas	Pas	Pas

1♦*=het vierdehandsje

Dit contract mag je waarschijnlijk spelen, en als je het heel goed doet, en de ♣Q aan de goede kant zoekt maak je 5 slagen (3♣, 1♠ en 1 slag in een rode kleur, afhankelijk van hoe er wordt tegengespeeld). Maar voor hetzelfde geld zoek je de ♣Q aan de verkeerde kant, en ben je 3 down.

Of:

N	O	Z	W
	Pas	Pas	Pas
1♦*	Pas	1♥	Pas
Pas	...		

Passen op 1♥ van partner is ongetwijfeld het beste. Je zit dan in een contract (hopelijk in een 5-3 fit, maar een 4-3 fit is minstens net zo waarschijnlijk) dat “maar” 1 down gaat (maar ja; -50 is natuurlijk, zeker in paren, veel slechter dan 0, die je met pas in de vierde hand zou scoren). Maar vaak is een pas in een dergelijke situatie het signaal voor de tegenstander om nog “iets” te doen. In dit geval kan oost, in de uitpas positie, een heropenings doublet geven, of zelfs 1Sa bieden. Als het contact 1Sa wordt, dan maken OW dit precies (+90) bij perfect tegenspel van NZ, maar komen ze in 2♣ of 2/3♦, dan scoren ze +110. En dat allemaal dankzij het (niet bestaande) vierdehandsje van noord.

Ik heb zelf al meerdere malen meegemaakt, dat er na zo'n vierdehandsje, een manche door de tegenpartij wordt bereikt, die er gewoon inzigt!

Mijn advies is dan ook: pas eens wat vaker in de vierde hand met een kaart die niet aan de openingsvoorwaarden voldoet. Er zal best wel eens een incidenteel succesje mee worden geboekt als je wel opent, maar ik denk dat het vaker tegen je werkt. Dus op langere termijn zal passen meer opleveren.

De dubbele fit (en herwaarderen).

Spel 6.

♠ K983	♠ 76	♠ AQT4
♥ T942	♥ AKJ65	♥ 3
♦ A854	♦ KQ	♦ JT762
♣ 3	♣ J842	♣ AK9

♠ J52	N	♠ AQT4
♥ Q87	W → O	♥ 3
♦ 93	Z	♦ JT762
♣ QT765		♣ AK9

N	O	Z	W
Pas	1♦	Pas	1♥
Pas	1♠	Pas	2♠
Pas	Pas	Pas	

Zo ging de bieding bij onze tegenstanders aan tafel. Qua punten lijkt dat wel aardig; oost heeft er 14 en west heeft er maar 7. 21 samen, dus 2♠ lijkt hoog genoeg. Tot hun verbazing maakten ze 11 slagen. "Kunnen we niks aan doen met ons biedsysteem. Volgend spel". Maar is dat ook zo?

Nadat oost een onevenwichtige kaart met ♦ en ♠ heeft aangegeven, mag west zijn singleton ♣ best opwaarderen. Zijn 7 punten zijn er al gauw 9 waard als je de singleton voor 2 punten rekent. En de wetenschap dat er ook nog een fit in ♦ is, moet west doen besluiten om geen 2♠, maar 3♠ te bieden. Hierna heeft oost het vrij makkelijk; de 14 punten met een singleton is wel 16 punten waard, dus 4♠ is opgelegd.

Conclusie: Een dubbele fit is, bij herwaarderen van je kaart, vaak wel 1 of 2 punten extra waard.

Voor spelers die (N)LTC hanteren of daar graag meer over willen weten*.

Een nog betere waarderingsmethode is natuurlijk NLTC (New Losing Trick Count: https://en.wikipedia.org/wiki/Losing-Trick_Count)

West heeft $2♠ + 3♥ + 1\frac{1}{2}♦ + 1\frac{1}{2}♣ = 8$ losers. Het verwachte aantal losers bij oost (aannee bij een opening) opening) is $7\frac{1}{2}$. Samen dus $15\frac{1}{2}$.

NLTC gaat uit van een totaal aantal losers in 2 handen van 25. Dus $25 - 15\frac{1}{2} = 9\frac{1}{2}$, dus west mag al bijna 4♠ bieden.

Oost heeft $1♠ + 1\frac{1}{2}♥ + 3♦ + 1\frac{1}{2}♣ = 6$ losers. $1\frac{1}{2}$ minder dan west verwacht. Dus als west 3♠ biedt, is 4♠ opgelegd. Zelfs als west maar 2♠ biedt (een gross underbid), dan is 4♠ nog te verantwoorden.

**De overige lezers kunnen dit beter overslaan.*

Balancing (laat ze niet makkelijk op 2 niveau spelen).

Spel 17.

♠ K9753	♠ Q	♠ T84
♥ KT	♥ A984	♥ QJ53
♦ JT963	♦ 87	♦ AQ5
♣ A	♣ KQJ874	♣ T95

♠ AJ62	<table style="border-collapse: collapse; margin: auto;"> <tr> <td style="padding: 2px 5px;">N</td> <td style="padding: 2px 5px;">↑</td> <td style="padding: 2px 5px;">O</td> </tr> <tr> <td style="padding: 2px 5px;">W</td> <td style="padding: 2px 5px;">Z</td> <td style="padding: 2px 5px;"></td> </tr> </table>	N	↑	O	W	Z		♠ T84
N	↑	O						
W	Z							
♥ 762		♥ QJ53						
♦ K42		♦ AQ5						
♣ 632		♣ T95						

De bieding zal meestal als volgt beginnen:

N	O	Z	W
1♣	Pas	1♠	Pas
2♣	Pas	Pas	...

West zit nu in de zogenaamde uitpaspositie. Als hij of zij nu past is het bieden afgelopen en spelen NZ op hun gemakje 2♣. Dat zit er precies in (1♠, 1♥, 1♦ en 5♣ slagen).

Maar west heeft behoorlijk wat aanwijzingen om de bieding open te houden. De belangrijkste is natuurlijk dat de punten ongeveer 20/20 zullen zitten. Noord biedt zwak (12-14 (soms 15) punten) en zuid doet geen enkele poging meer. Met weinig ♣ en verder een verdeelde hand en puntje of 10-11 zal zuid toch wel 2♠a proberen. Het is dus niet onredelijk om zuid op een punt of 6-9 in te schatten. Het gezamenlijk puntenbezit van NZ zal dus ergens tussen de 18 en 23 zijn. Gemiddeld zitten de punten dus ongeveer 20-20 verdeeld. Oost moet dus aardig wat hebben.

West heeft hier dus de taak om nog iets te doen. Een (heropenings-) doublet door west kan natuurlijk helemaal niet; hij of zij heeft maar 2♥, en een doublet, zeker na dit biedverloop, suggereert toch echt wel een 4-kaart ♥. ♠ lijkt ook niet erg aantrekkelijk gezien het 1♠-bod van zuid. In dit geval werkt dat echter wonderwel; 3♠ zit er in voor OW. Blijft dus 2♦ over. En zie het resultaat als je dat biedt. Als verder niemand meer iets onderneemt, maak je 9 slagen (1♠, 3♥, 4♦ en 1♣). Maar zuid zal ongetwijfeld 3♣ bieden (NZ hebben een 9-kaart fit in die kleur). Dat kan niet gemaakt worden, en OW score nu +50 in plaats van -90. In parenbridge een wereld van verschil. Oost, blij verrast met het 2♦-bod van zijn of haar partner, kan natuurlijk nog 3♦ bieden. Dat pakt hier goed uit, maar vaker wel dan niet bied je jezelf dan down. Hier geldt dan ook het zogenaamde liftprincipe: Duw de tegenpartij eentje hoger, en pas daarna.

Advies: Probeer je in allerlei bochten te wringen om de tegenpartij niet op 2 niveau te laten spelen. Maar, als partner van diegene die een balancing bod doet, straf hem of haar niet door "er nog eentje bij te doen" tenzij je heel zeker weet dat je het gaat halen.

Een interessant spel

Spel 2.

	♠ AJT987		
	♥ T6		
	♦ A5		
	♣ A54		
♠ 53		♠ 6	
♥ AK75		♥ QJ98432	
♦ 642		♦ K	
♣ 9872		♣ KJT6	
	♠ KQ42		
	♥		
	♦ QJT9873		
	♣ Q3		

Een interessant spel. Hier kan veel op gebeuren, afhankelijk van hoe de bieding zal verlopen. Ik denk dat we er wel vanuit kunnen gaan dat iedere oost aftrapt met een 3♥-bod: 7-kaart en 6-10 punten.

Hierna is zuid aan de beurt. Hij of zij heeft geen opening, maar wel een 7-kaart en, niet onaantrekkelijk, een renonce in de ♥-kleur. Met verdelings-punten is de hand duidelijk wel een opening waard. Maar moet je dan ook maar al je geld op de ♦ zetten? Een oude bridge-wijsheid zegt: "preëmt nooit over een preëmt". En dat geldt natuurlijk dubbel als je ook nog een fraaie 4-kaart in de ander hoge kleur hebt. Dat zou een argument kunnen zijn om te passen, of misschien beter nog, te doubleren.

We zetten een aantal mogelijkheden eens op een rijtje:

- Zuid past – West past. Noord heeft een heel makkelijk 3♠ bod, en NZ zullen waarschijnlijk in 6♠ eindigen.
- Zuid past – West biedt 4♥. Nu wordt het al een stuk moeilijker voor noord. Kwetsbaar en een ♠-kleur die nogal veel weg heeft van een gatenkaas. Wie het weet mag het zeggen: Doubleren (voor straf of is dat op dit niveau nog informatief? 4♠ bieden?)
- Zuid past – West biedt 5♥. Dit ziet er raar uit, maar is volkomen in lijn met de "Law of Total Tricks"¹.

De Law of Total Tricks stelt dat het veilig is net zoveel slagen te bieden als het aantal troeven dat je samen hebt. En met veilig wordt bedoeld dat het aantal downslagen, en dus de gedoubleerde downslagen minder kosten dan de tegenpartij een manche te laten spelen. Hier klopt dat ook prima, omdat 5♥ maar 3 down gaat, en dat is "maar"-500.

Bieden voor Noord is nu vrijwel onmogelijk geworden, en doubleren is ook al lastig (zuid kan wel helemaal niks hebben!), alhoewel noord zou moeten weten dat west de preëmt van oost dubbeldik ophoogt en dus zeker ook zwak is.

- Zuid biedt 4♦ - west past. Afhankelijk van de afspraken van NZ kan nu 5♦ en 4♠ (6-kaart, opening en tolerantie voor de kleur van partner) het bod van noord zijn. Biedt noord 5♦, dan zal dat wel het contract worden. Biedt noord 4♠, dan hebben NZ een hele goede kans om slam te bieden.
- Zuid biedt 4♦ - west biedt 4♥. Zie boven.
- Zuid biedt 4♦ - West biedt 5♥. Noord heeft het moeilijk. Het is een beetje vervelend als noord slam in ♦ biedt en het contract zit er niet in.
- Zuid doubleert (belooft zeker een 4-kaart ♠) – West past. Nu geeft west wel erg veel ruimte aan NZ om 6♠ te bereiken.
- Zuid doubleert – West biedt 4♥. Zie boven.
- Zuid doubleert – West biedt 5♥. Noord heeft het ook nu moeilijk, maar niet zo moeilijk als na een pas of 4♦-bod van zuid. Er kan zeker nog wel een 5♠-bod vanaf. En wie weet wordt er nog 6♠ bereikt.

Er zijn ongetwijfeld nog veel meer mogelijkheden, maar voorlopig is dit genoeg om een aantal conclusies te trekken.

Ten eerste.

¹ https://en.wikipedia.org/wiki/Law_of_total_tricks

Uit de bovenstaande mogelijkheden blijkt wel dat west in ieder geval zijn of haar Zeeuwse mentaliteit (ons bin zunig) moet laten varen, en altijd, wat er ook door zuid wordt gedaan, moet bieden. Na een pas in zuid geeft 4♥ NZ al voldoende problemen, en na een doublet of een 4♦-bod is 5♥ het bod.

Ten tweede.

Passen door zuid lijkt niet goed. Maar ook een 4♦ bod (en het daaropvolgende (4)5♥ bod van west) geeft NZ teveel problemen om nog in de juiste kleur te komen. Laat staan op het juiste niveau. Zou noord, na het informatiedoublet, ♣ gaan bieden (wat te verwachten is), dan heb je als zuid altijd nog het 5♦-bod om de hand een beetje duidelijk te maken.

Noord heeft het op deze hand het moeilijkst: Na een ideaal begin van het bieden;

N	O	Z	W
	3♥	dbl	5♥

mag noord de kastanjes uit het vuur gaan halen. Wordt het 680? 500? 1430?

Een beetje sneu om in de frequentiestaat te zien dat er maar heel weinig in de 10-kaart ♠-fit wordt gespeeld. Hebben dan al de Zuidspelers de ♠ over het hoofd gezien?

Maak een speelplan (tel je slagen)!

Spel 19.

	♠ Q			
	♥ AT6543			
	♦ AK54			
	♣ AJ			
♠ AJT9654		N		♠ 82
♥ Q		↓		♥ 872
♦ Q7		W	O	♦ T98632
♣ Q85		Z		♣ T6
	♠ K73			
	♥ KJ9			
	♦ J			
	♣ K97432			

Tellen is voor de meeste mensen niet echt moeilijk. Vanaf kindsbeen wordt het je geleerd, en dus is het voor de meeste mensen een tweede natuur. Maar tellen tijdens een spelletje bridge is voor veel mensen heel wat anders. Kijk eens naar spel 19 van afgelopen maandag. Dit spel wordt 22 keer gespeeld. 20 keer is dat een ♥-contract. Of het nou 2♥, 3♥, 4♥, 5♥ of 6♥ is (allemaal echt gebeurd!) maakt hier eventjes niets uit.

West zal meestal na een pas van zuid beginnen met 1♠. NZ zullen daarna in een ♥-contract terecht komen. Oost zal, ook meestal, wel met ♠8 starten. De dummy gaat open en

STOP!!

Niet direct een kleintje spelen, maar eerst eventjes een speelplan maken. Je ziet als leider, dat je, indien de ♥ 2-2 zitten, of als de ♥Q singleton zit, 6♥ slagen gaat maken. Na de ♠-start heb je 1 ♠-slag. Samen met 2♦ en 2♣ slagen kom je dan op 11 slagen. Da's mooi natuurlijk als je maar 4♥ speelt. Maar het is parenbridge, dus upslagen zijn ook belangrijk. Is er kans op een slagje meer?

Dat kun je wel zeggen:

- Je kan de ♣-snit nemen. Dat werkt hier wel, maar is niet aan te raden omdat, als die mis zit je nog maar 11 slagen maakt).
- Je kan de ♣ ook hoog troeven. Ook dat werkt, maar dan moeten de troeven 2-2 zitten en de ♣ 3-2, omdat je anders geen entree meer hebt naar de tafel. En er is natuurlijk altijd een kans dat de ♣ 4-1 of slechter zitten. Dan heb je helemaal niet genoeg entrees in de dummy om van de vrije ♣ te genieten.
- Er is één heel makkelijke manier om aan een twaalfde slag te komen; een ♦-introevert op tafel!

Deze speelwijze steekt met kop en schouders boven elke andere mogelijkheid voor een twaalfde slag uit.

Dus eerst maar eens troeven trekken. Op de eerste troef moet west bekennen met zijn/haar singleton vrouw. De troeven zitten dus hoogst waarschijnlijk 3-1. Nog een troef trekken kan nog best, en inderdaad, de troeven zitten 3-1. Nu is het tijd om het plan om 12 slagen te halen ten uitvoer te brengen. Je speelt een hoge ♦, en troeft een ♦ op tafel. Op ♠K (als die al niet is weggespeeld door OW) is de parkeerplaats voor de tweede ♦. Je trekt de laatste troef en claimt 12 slagen. Niet moeilijk natuurlijk. Maar van de 20 keer dat het spel in ♥ is gespeeld, worden er maar 8 keer 12 slagen gemaakt. Er zijn zelfs leiders (2 stuks) die de 11 slagen van boven weten te comprimeren tot maar 10 slagen.

Al met al is dit spel een duidelijke aanwijzing dat het gros van onze leden zijn/haar slagen niet telt voordat er wordt afgespeeld. Ik ben bang dat de meeste leiders eerst als een wildeman de troeven trekken, en daarna eens gaan kijken hoe er meer slagen kunnen worden gemaakt. Dat is te laat, want de troeven zijn dan van tafel verdwenen (samen met de eventuele entrees die nodig zijn om iets met de ♣ te doen).

Maak dus een speelplan voordat je gaat afspelen. Niet alleen benadeel jij jezelf als je maar 11 slagen maakt maar, ook niet onbelangrijk, je benadeelt de OW-paren die tegen een NZ paar spelen, die wel een degelijk speelplan verzinnen. Zo is het in de A-poule voor OW wel erg zuur dat, als ze 12 slagen tegen krijgen, maar 8,33% scoren waar een score rond het midden eigenlijk niet meer dan normaal is.

Doubleer niet als je niet alle antwoorden kunt verdragen!

Spel 1.

♠ 9743				
♥ QJ6				
♦ T4				
♣ K543				
♠ AQ	N	♠ JT862		
♥ A9874	W ↑ O	♥ T32		
♦ A973	Z	♦ K2		
♣ Q&		♣ T82		
		♠ K5		
		♥ K5		
		♦ QJ865		
		♣ AJ96		

Het bieden zal vaak beginnen met:

Pas Pas 1♦

Nu ben je aan de beurt met al een stukje informatie. Namelijk dat zuid een opening heeft. Voor noord en oost blijft er dan samen zo'n 10-12 punten te verdelen als zuid een gewone (en geen sterke) opening heeft. Noord en oost zullen dan ieder zo 5-6 punten hebben gemiddeld. Je kunt kiezen voor een doublet maar dan is de kans wel heel groot dat je partner met een zwarte kleur op de proppen gaat komen wat moeilijk gaat worden in het biedvervolg. Beter is dus om gewoon met 1♥ te volgen nu de ♦ al voor je voeten weggemaaid zijn. De serie is nu:

Pas Pas 1♦ 1♥

Pas 2♥/Pas Pas/2♣ Pas

Pas (2♥ Pas Pas Pas).

In dit contract zijn 9 slagen te halen voor O/W.

Er is nog een alternatief: 1SA, als je een vijfkaart hoog in de SA-opening toestaat. Die bieding zal hier waarschijnlijk tot 2♠ als eindcontract voor O/W leiden waarin 8 slagen maakbaar zijn.

Stel je had gedoubleerd dan was de bieding bijvoorbeeld geworden:

Pas Pas 1♦ DBL

1♠ Pas 2♣ ???

Pas Pas Pas

Door dat doublet heb je in feite gewoon een biedronde verloren waarna je alsnog mag beslissen of je nog wat gaat doen of niet. Je hebt maar een heel matige ♥-kaart en nu heeft noord ook al laten weten 6+ aan punten te hebben (in sommige systemen zelfs 8+) dus je partner heeft er nu nog minder over.

Een doublet geeft een opening aan waarin je kort bent in de kleur die voor je geopend is en met lengte in de andere kleuren óf een bovenmatig sterke hand. Daar voldoet deze hand niet aan. Ideaal zou zijn voor een gewone opening een 5440 met 0♦. Dat ideaal krijgen we haast nooit maar een 4432 met een tweekaart ♦ is toch minimaal wat gewenst is voor een informatiedoublet.

Een moeilijke beslissing.

Spel 14.

♠ J4			
♥ K8543			
♦ 754			
♣ JT6			
♠ T8765	N	♠ AQ2	
♥ 2	W → O	♥ AJ97	
♦ AQ2	Z	♦ K96	
♣ K875		♣ AQ9	
		♠ K93	
		♥ QT6	
		♦ JT83	
		♣ 432	

Spel 14 van afgelopen maandag. De bieding zal vaak als volgt gaan:

N	O	Z	W
	2Sa	Pas	3♥
Pas	3♠	Pas	3Sa
Pas	4♠	Pas	Pas
Pas			

Ik had de oost-hand, en bij ons ging de biedserie zoals in het voorbeeld. Wat is hier dan precies het probleem?

Ga eens op de stoel van oost zitten en bedenk wat je moet doen nadat west 3Sa heeft geboden. Wat te doen? Passen op 3Sa? Je hebt tenslotte een perfecte sans-verdeling, en helemaal geen introefwaarden. 4♠ bieden? Je weet dat je partner in een kleur kort zal zijn (doubleton of korter). Ik speel al wat langer, en elke keer als en dergelijke biedserie voorkomt weet ik het niet. Dit keer koos ik voor 4♠. Maar is dat ook goed? Tijd voor een simulatie.

Met behulp van een software programma heb ik 100 handen gedeeld. De oost-hand exact zoals die in spel 14, en de west-hand een 5-kaart schoppen en 9 punten met verder elke willekeurige verdeling.

Uit het resultaat blijkt dat passen op 3Sa 78 van de 100 keer beter scoort dan 4♠ bieden.

Hierna nog een simulatie gedaan, maar nu met in de west hand ook een 4-kaart in een andere kleur. Nu was het nog maar 71 van de 100 keer beter om te passen op 3Sa.

Een derde simulatie (nu met een willekeurige singleton ergens in de west-hand) gaf aan dat het nu nog maar 54 van de 100 keer beter is om te passen op 3Sa.

Een laatste simulatie (nu wederom een singleton in de west-hand, maar die singleton mocht geen punten bevatten) gaf een voor mij heel verassend resultaat. Maar liefst 81 van de honderd keer was het beter om naar 4♠ te converteren! Ook bij deze hand blijkt dat te kloppen, want je maakt, met een ♥-start vanuit zuid, maar 11 slagen in sans atout en altijd 12 slagen in ♠.

Een test op zo'n kleine schaal ("maar" 100 spellen) is natuurlijk nog lang geen bewijs, maar geeft wel een aardige indicatie.

Leuk om te weten, maar wat heb je hier aan? Niet veel. Kennelijk is het west die moet beslissen of er in ♠ gespeeld moet worden of niet, maar deze heeft absoluut geen biedruimte om dat uit te zoeken. Wel denk ik dat, als de biedserie zoals boven gaat, west nog actie moet ondernemen. Je hebt, nadat oost een fit heeft aangegeven, wel overwaarde in de vorm van de singleton ♥. Iets als:

N	O	Z	W
---	---	---	---

	2Sa	Pas	3♥
Pas	3♠	Pas	3Sa
Pas	4♠	Pas	4Sa*
Pas	5♣/♦*	pas	5/6♠*
Pas	Pas	Pas	

5♣/♦= afhankelijk of je op 4Sa 0314 of 1430 speelt (in beide gevallen is het hier 3 azen)

5/6♠=Afhankelijk hoe vrolijk je de zaken bekijkt als west zijnde.

Helaas (voor mij) zal deze biedsituatie altijd wel een dilemma blijven ☹. Tenzij iemand een eenduidige oplossing weet lijkt het, zonder speciale biedafspraken, beter om te passen op 3Sa. Maar kom niet om verhaal te halen als het een keertje mis gaat ☺.

Slam bieden. Te moeilijk?

Spel 8.

♠ AQT	♠ 94	♠ KJ852
♥ J986	♥ QT542	♥ K3
♦ A	♦ 93	♦ KQJ62
♣ A9532	♣ Q864	♣ K

♠ 763	<table style="border-collapse: collapse; margin: 0 auto;"> <tr><td style="padding: 2px 10px;">N</td></tr> <tr><td style="padding: 2px 10px;">W ← O</td></tr> <tr><td style="padding: 2px 10px;">Z</td></tr> </table>	N	W ← O	Z	♠ K
N					
W ← O					
Z					
♥ A7					
♦ T8754					
♣ JT7					

Het slam bieden is altijd spannend. Maar het lijkt ook erg moeilijk. Afgelopen speelavond had de schudsoftware het op de heupen; maar liefst 5 van de 24 spellen waren goed voor een slam. Dat is een héél hoog aantal. Maar hoe verging het onze bridgers op deze spellen? Dat valt nogal tegen. Elk potentieel slam-spel is (gezien over de drie lijnen) 23 keer gespeeld. Dus $23 \times 5 = 115$ mogelijkheden om slam te bieden. Maar dat aantal is bij lange na niet gehaald

De volgende slams waren mogelijk:

- Spel 1; 6♠
- Spel 2; 6Sa
- Spel 8; 6♠
- Spel 12; 6♠
- Spel 21; 6♥

Er zijn wel meer slams geboden, maar dan in andere kleuren of sans atout, en die kunnen niet gemaakt worden (dat wil echter niet zeggen dat ze niet gemaakt zijn ☺).

Hoeveel keer zijn deze maakbare slams geboden en gemaakt?

Op spel 1 is 2x in de A-poule, 0x in de B-poule en 3x in de C-poule slam geboden en gemaakt

Op spel 2 is 3x in de A-poule, 6x in de B-poule en 1x in de C-poule slam geboden en gemaakt.

Op spel 8 is 0x in de A-poule, 1x in de B-poule en 0x in de C-poule slam geboden en gemaakt.

Op spel 12 is door niemand slam geboden.

Op spel 21 is 0x in de A-poule, 2x in de B-poule en 1x in de C-poule slam geboden en gemaakt.

Dat zijn enigszins ontluisterende cijfers. Van de potentiële 115 keer dat het mogelijk was slam te bieden, is dat in werkelijkheid maar 19 keer gebeurd. Een schamele 16,5%!

Is slam bieden dan zo belachelijk moeilijk? Laten we eens naar een mogelijke bieding kijken, op bijvoorbeeld, spel 8.

N	O	Z	W
			1♣
Pas	1♦*	Pas	1♥
Pas	1♠*	Pas	1Sa
Pas	3♠*	Pas	4♠*

1♦= Oost is ruimschoots sterk genoeg om een antwoordende reverse te geven op dit spel, en of je nu het JBF (Jan Boeren Fluitjes) systeem speelt of allerlei ingenieuze conventies als Walsh of T-Walsh, 1♦ met de oost-hand is het juiste bod.

1♠= Of je nu 1♠ als 4^{de} kleur speelt (niet aan te raden) of als echt, maakt ook hier niet uit. Het bod hoort forcing te zijn en om die reden is dit het juiste bod.

3♠=5-kaart ♠ en sterk en dus ook automatisch een 5-kaart of langer in ♦ (wegens het eerste antwoord van oost).

4♠=West heeft ietsjes overwaarde, maar niet zoveel dat deze azen kan vragen o.i.d.

Tot hier zou iedereen eigenlijk hetzelfde horen te bieden. Maar nu volgen er meerdere mogelijkheden.

N	O	Z	W
Pas	Pas	Pas	

Een beetje laf van oost. Als er aan overkant 3 azen zitten (en dat is maar 12 punten!) moet een slam in ♠ al kansen hebben. Maar helaas is 'Pas' de keuze van de meerderheid.

Oost moet dus eigenlijk nog wel een poging ondernemen. En wat is een betere manier dan Azenvragen?

RKC 0314 (<http://www.pecona.nl/conventies/rkc.htm>)

Eerst maar de antwoorden als OW RKC spelen en als antwoordschema 0314 gebruiken:

N	O	Z	W
Pas	4Sa*	Pas	5♣*
Pas	5♦*	Pas	5♠*
Pas	6♠	Pas	Pas
Pas			

4Sa=azen vragen. Oost heeft aardig wat over, en de wetenschap dat west een 3-kaart ♠ heeft (anders had west wel 3Sa geboden) geeft aanleiding om verder te onderzoeken wat er mogelijk is.

5♣= 3 (van de 5!) azen

5♦=vraagt troef vrouw

5♠=troef vrouw, maar geen heren.

RKC 1430

En nu dezelfde RKC, maar OW gebruiken hier het 1430 antwoordschema.

N	O	Z	W
Pas	4Sa*	Pas	5♦*
Pas	5♥*	Pas	5Sa*
Pas	6♠	Pas	Pas
Pas			

4Sa=azen vragen

5♦=0 of 3 (van de 5!)

5♥= vraagt troef vrouw

5Sa= troef vrouw, maar geen heren (zonder vrouw is het antwoord 5♠ waarop oost dan past).

Blackwood

En tot slot good old Blackwood:

N	O	Z	W
Pas	4Sa*	Pas	5♣*
Pas	5Sa*	Pas	6♣
Pas	6♠	Pas	Pas
Pas			

4Sa=azen vragen

5♣=3 azen

5Sa=heren vragen

6♣=geen heren

De laatste biedserie is meer een gok dan de voorgaande 2. Maar zoals men kan zien is het niet echt moeilijk om een slam te bieden. Ik vraag me dan ook af waarom dat dan niet gebeurt.

Long Suit Trial biedingen.

Spel 3.

♠ K4		♠ AT82			
♥ 873		♥ AQJ62			
♦ JT73		♦ A9			
♣ KT76		♣ J9			
♠ 653	<table style="margin: auto; border-collapse: collapse;"> <tr><td style="padding: 2px;">N</td></tr> <tr><td style="padding: 2px;">W ↓ O</td></tr> <tr><td style="padding: 2px;">Z</td></tr> </table>	N	W ↓ O	Z	♠ 653
N					
W ↓ O					
Z					
♥ T94		♥ T94			
♦ Q864		♦ Q864			
♣ AQ5		♣ AQ5			
♠ QJ97		♠ QJ97			
♥ K5		♥ K5			
♦ K52		♦ K52			
♣ 8432		♣ 8432			

Bieden van spellen valt vaak niet mee. Neem nou spel 3 van afgelopen maandag. Vaak zal de bieding als volgt gaan:

N	O	Z	W
Pas	Pas	Pas	Pas
Pas	1♥	Pas	2♥
Pas	3♥	Pas	4♥
Pas	Pas	Pas	Pas

Je hebt als oost zijnde een mooie hand, en je wil nog wel een poging doen. 3♥ geeft de hand mooi aan; overwaarde en met een geschikte kaart aan de overkant wil je de gok naar 4♥ wel wagen. De bal ligt dus bij west. Deze heeft niet zo'n mooie hand (een vlakke verdeling is in een troefcontract vrijwel nooit een goed bezit). Maar hij of zij heeft wel 8 punten. Maar liefst 2 meer dan het aangegeven minimum. We zijn geen watjes, dus de "dan maar" conventie van stal gehaald en 4♥ geboden.

4♥ is volkomen kansloos. Sterker nog; oost moet hard werken om niet meer dan 1 down te gaan. Na het spelen halen OW hun schouder op, en onder het mompelen van "all in the game" en "een down is goed bridge" gaat men verder met het volgende spel. Maar is dat wel zo? Is er geen manier om er achter te komen of de kaart van west goed aansluit bij die van oost?

In veel gevallen, en ook in dit geval, is die er wel. Als OW de zogenaamde Long Suit Trial (voluit Long Suit Trial Bids) zouden spelen, was de bieding anders gegaan, en het resultaat was veel beter geweest. Wat is dat, en hoe werk het?

Als er een fit is gevonden en je hebt wat overwaard, dan is een bod in een nieuwe kleur een mededeling over die bewuste kleur (ik heb 2 of 3 verliezers in deze kleur), en tevens een vraag over die bewuste kleur (hoe staat het met jouw verliezers in deze kleur?). Met spel 3 als voorbeeld:

N	O	Z	W
Pas	Pas	Pas	Pas
Pas	1♥	Pas	2♥
Pas	2♠*	Pas	??

De fit is gevonden, en oost wil nog wel een poging doen. Maar de aas en drie kleintjes baren oost (terecht!) zorgen. Het 2♠-bod is dan ook precies wat dit aangeeft: "Ik wil misschien wel verder, maar heb "veel" verliezers in ♠. Het vraagt aan west hoe deze tegen deze kleur aankijkt. In dit geval heeft west 3 kleine ♠, en dus ook redelijk veel verliezers en moet oost dan ook teleur stellen. Dat doe je door goedkoop 3♥ te bieden. Dit is dan ook meteen het einde van de bieding. Maar ruil nu eens een ♠ uit west om voor een willekeurige andere kaart. Dan heeft west nog maar 2 verliezers in ♠, en is er veel te zeggen om dan direct 4♥ te bieden. Met zo'n verdeling wordt 4♥ dan ook precies gemaakt.

De conventie heet Long Suit Trial. Long staat voor lang, maar de vraag kleur hoeft zeker niet uit minstens een 4-kaart te bestaan. Kortere (b.v. 3 waardeloze kleintjes) kan ook.

Samenvattend:

Na het vinden van een fit, vraagt een nieuwe kleur aan de partner om zijn hand te revalueren. De openaar geeft met dit bod aan dat er 2 of 3 verliezers in die kleur te hebben. De volgende regeltjes zijn voor de antwoordende partij hierbij een aardige houvast

1. Indien partner geen verliezers in de trial kleur heeft, dan biedt hij de manche.
2. Indien partner één verliezer in de trial kleur heeft, dan biedt hij de manche.
3. Indien partner twee verliezers in de trial kleur heeft **en** maximum waarden bezit, dan biedt hij de manche.
4. Indien partner twee verliezers in die kleur heeft **zonder** extra waarden, dan biedt hij de troefkleur op 3-niveau.
5. Indien partner drie verliezers in die kleur heeft **en** maximum waarden bezit, dan biedt hij een nieuwe kleur op 3-niveau onder de troefkleur.

Dit bod laatste bod staat bekend als de **Counter Trial**. De openaar kan dan alsnog afzwaaien op 3-niveau of evengoed de manche bieden indien deze nieuw geboden kleur hem goed uitkomt om een manche te maken.

De laatste regel zou ik als beginnende long-suit-trialer voorlopig eventjes in gedachte houden. Als je wat meer ervaring hebt met deze conventie is het een optie om die te gaan gebruiken.

Uiteraard is deze afspraak maar een hulpmiddel, en gaat lang niet altijd op. Maar ontegenzeggelijk geeft het gebruiken van deze conventie een paar meer houvast dan een simpel limietbodje (3♥ in dit geval). Het trial bod heeft dezelfde betekenis (limiet) maar met wat meer inhoud (de mededeling dat de geboden kleur een zorgenkindje is, en daarmee de vraag aan partner of hij daar iets aan kan doen). Ik zou zeggen probeer het eens. Je kan de afspraak altijd weer laten vervallen als die niet bevalt.

Bridgen of Boksen?

Spel 3.

♠ AK76432				
♥ K96				
♦ AK				
♣ 4				
♠ Q	N	♠ J8		
♥ QJ8754	W ↓ O	♥ T		
♦ J8542	Z	♦ 76		
♣ Q		♣ AKJT7632		
♠ T95				
♥ A32				
♦ QT93				
♣ 985				

Hoe de bieding gaat op dit spel is erg onvoorspelbaar, maar ik ga er van uit de NZ een ♠-contract (4♠, 5♠ of misschien zelfs wel 6♠) zullen spelen vanuit Noord. Oost moet uitkomen. De keuze van de uitkomst gaat hier tussen de singleton ♥ of een hoge ♣. Stel je komt als Oost uit met de ♣A (een zogenaamde kijk-aas). Dan zie je de tafel, en kan daarna altijd nog besluiten om naar ♥ te switchen. Iedereen kent, en door nu te tellen weet Oost dat zowel Noord als West geen ♣ meer bezitten. Ook ziet Oost de ♥-aas op tafel liggen, dus de kans dat een ♥-switch een introever gaat opleveren is vrijwel nihil. Dus een kleine ♦ dan maar? Zou kunnen, maar er is een andere kans:

Een ♣! Je weet inderdaad dat Noord deze kleur niet meer heeft, maar je weet ook dat West ze niet meer heeft. Het lijkt dus zinloos om ♣ na te spelen. Maar stel je bedenkt, als Oost zijnde, dat West de ♠Q zou kunnen hebben. Niet een erg grote kans, maar een kans is een kans. Dan zou ♣ na een troefpromotie kunnen opleveren. Om er nu zeker van te zijn dat partner gaat troeven, moet Oost zijn of haar partner een beetje helpen, en speelt Oost niet een hoge ♣ na (die zal West ongetwijfeld niet troeven), maar een kleintje. De tafel dreigt deze te gaan winnen, en dwingt West dus om te troeven. Als West inderdaad de ♠Q heeft, maar met een kleintje (in dit geval dus niet, maar het zou een volgende keer kunnen), moet West zich een keertje over het hoofd krabben. Waarom speelt Oost een kleine ♣ en niet de ♣K, die hij of zij hoort te hebben gezien de uitkomst van de aas? Kennelijk wil partner dat West introeft. In bovenstaand geval is er geen optie, de ♠Q is een singleton, en West heeft geen keuze, en troeft met de vrouw. Maar als West Qx in ♠ heeft, moet deze zich realiseren dat Oost een bedoeling heeft met zijn kleine ♣. Dat kan eigenlijk maar één ding betekenen, en dat is troefpromotie. Dus niet "goedkoop" troeven met het kleintje, maar met de vrouw! Deze is toch waardeloos, omdat deze straks onder de te verwachten troef aas en heer van Noord gaat vallen. Nu is de troefpromotie, door het slimme spelen van zowel Oost als West, een feit. Oost gaat de ♠J maken! Zonder deze speelwijze zou Noord 7♠, 2♥ en 3♦ hebben gemaakt. Goed voor 12 slagen. Nu maar 11. Een slagje zal je zeggen, dat maakt toch haast niks uit. Nou dat valt nog wel tegen. Als je als Oost-West de tegenpartij op 11 slagen weet te houden, krijg je in de A-poule 80% (i.p.v. 50%). In de B-poule is dat ca. 64% i.p.v. ca. 28% en in de C-poule 67% i.p.v. 25%. Dat lijkt mij toch goed betaald voor een enkele slag.

Maar wat heeft dit allemaal te maken met het boksen uit de titel? Nou, de beschreven speelfiguur staat in de bridge-literatuur bekend als een uppercut. Vandaar ☺.

Verschil van inzicht

Spel 3.

♠ K32														
♥ AKQ962														
♦ Q5														
♣ 87														
♠ JT874	<table style="margin: auto; border-collapse: collapse;"> <tr> <td style="padding: 2px;">N</td> <td></td> <td style="padding: 2px;">♠ 65</td> </tr> <tr> <td style="padding: 2px;">W</td> <td style="text-align: center; padding: 2px;">↓</td> <td style="padding: 2px;">♥ JT7</td> </tr> <tr> <td></td> <td style="text-align: center; padding: 2px;">O</td> <td style="padding: 2px;">♦ 973</td> </tr> <tr> <td></td> <td style="text-align: center; padding: 2px;">Z</td> <td style="padding: 2px;">♣ AJT95</td> </tr> </table>	N		♠ 65	W	↓	♥ JT7		O	♦ 973		Z	♣ AJT95	
N		♠ 65												
W	↓	♥ JT7												
	O	♦ 973												
	Z	♣ AJT95												
♥ 43														
♦ J4														
♣ Q643														
♠ AQ9														
♥ 85														
♦ AKT862														
♣ K2														

Afgelopen maandag speelde ik in een gelegheidspaar omdat mijn vaste maatje verhinderd was. Af en toe met een ander spelen geeft vaak inzicht hoe anderen over het bridgespel denken. Neem nou spel 3 van afgelopen maandag. We hadden afgesproken de systeemkaart van mijn partner te spelen. Daar stonden zaken op waar ik het totaal niet mee eens ben, maar je moet toch wat. Bij ons ging de bieding als volgt

N	O	Z	W
		1♦	Pas
2♥	Pas	4♥	Pas
Pas	Pas		

Op zijn kaart had ik ontdekt dat een sprongantwoord een goede 6-kaart en een opening belooft. Iets waar ik het hardgrondig mee oneens ben. Ik zie maar al te vaak dat mensen de restricties van zo een bod in de loop der jaren vergeten zijn. Ze bieden met elke willekeurige 6-kaart en een opening met een sprong. Maar dat deugt niet. De kleur die je met een sprong biedt, moet speelbaar zijn tegenover een singleton of een renonce aan de andere kant. Dus zoiets als de ♥-kaart hierboven. Maar helaas zie ik maar al te vaak dat het sprongantwoord wordt gedaan met iets als AQTxxx. Dit geeft problemen. Want eigenlijk zeg je met zo'n sprongantwoord: "partner we gaan deze kleur spelen (en wel minstens een manche)". De sprongantwoord kleur moet daarom zeer solide zijn.

Waarom ben ik geen voorstander van een dergelijk sprongantwoord? Naar mijn idee neemt het veel te veel kostbare biedruimte weg. Je bent samen al sterk genoeg voor de manche, en deze biedruimte kan je waarschijnlijk erg goed gebruiken voor verder onderzoek of het misschien wel slam moet zijn. Door te springen geef je partner niet meer de kans om belangrijke aspecten van zijn kaart aan je door te geven. In bovenstaande hand wil zuid eigenlijk wel graag zijn 16 punten en zijn fraaie 6-kaart ♦ voor het voetlicht brengen. Maar door het sprongantwoord wordt dat erg lastig. Je zou nog kunnen denken aan 4♦, maar dan ben je al bijna bij 4♥ aangekomen en neem je dus nog meer (kostbare) biedruimte weg. Vervelend!

Maar goed. Wij spelen zijn kaart, en daar staat op dat een sprongantwoord een zeer goede 6-kaart belooft. Dus dat biedt ik. Het volgende bod van mijn partner brengt een ander verschil van mening aan het licht. Hij biedt 4♥. Hij probeert hiermee aan te geven dat hij sterker is dan een gewone opening. Helaas voor ons, denk ik ook daar weer anders over. We hebben hier te maken met het principe van de snelle aankomst (the principle of fast arrival (in het Engels klinkt het toch beter ☺)). Wat houdt dat nu weer in? Zoals ik hierboven al aangaf heb je, als je sterk bent, de ruimte nodig om biedingen (bijvoorbeeld cue-biedingen) te doen die je misschien naar slam kunnen leiden. Om die reden is het in de bridgewereld (en zeker bij de betere spelers) de gewoonte om een jump naar de manche als (zeer) zwak te spelen. Je hebt als noord immers al aangegeven dat je de manche wilt spelen, dus die moet altijd minstens worden geboden. Als je nu dus afspreekt dat een enkele verhoging (in dit geval 3♥) een hand belooft die sterker is, heb je de ruimte om wat slam-onderzoek te doen. Dat zou als volgt kunnen gaan:

N	O	Z	W
		1♦	Pas

2♥*	Pas	3♥*	Pas
3♠*	Pas	4♣*	Pas
4Sa*	Pas	5♥*	Pas
6♥*	Pas	Pas	Pas

2♥=zeer goede 6-kaart en een opening of beter

3♥=fit(je) en sterker dan 4♥

3♠=controle ♠

4♣=controle ♣

4Sa=azen vragen (noord waardeert zijn ♦Q gezien de sprong in ♦ door zuid (terecht!) op).

5♥=2 azen

6♥=dat moet een kans hebben.

Zo zou je dus vrij eenvoudig het ♥-slam kunnen uitbieden (ondanks het biedruimte consumerende 2♥-bod ☺).

2x een verschil van mening leidde bij ons tot het niet bieden van het slam. Jammer, maar je hebt gelukkig altijd het excuus dat je een gelegenschapaar bent.

En hoe biedt je dan slam zonder deze (bij veel spelers zeer gewilde) sprongantwoorden zal menigeen zich afvragen?

Nou gewoon:

N	O	Z	W
		1♦	Pas
1♥	Pas	3♦*	Pas
3♥*	Pas	3Sa*	Pas
4Sa*	Pas	5♥*	Pas
6Sa*	Pas	Pas	Pa

3♦=6-kaart ruiten en sterk (noord heeft nu helemaal geen moeite meer om zijn ♦Q heel erg op te waarderen)

3♥=6-kaart (door het 3♦-bod is de bieding mancheforcing geworden, dus geen paniek en dus geen 4♥ bieden!)

3Sa=maximaal 1 of 2♥, maar wel goede stops in de zwarte kleuren.

4Sa=Noord weet genoeg. De ♠K en ♦Q zijn goud waard, en vraagt azen.

5♥=2 azen

6Sa=Als de ♣-stop alleen maar de heer is, kan het slam beter door zuid worden gespeeld.

Zonder ♣-start zijn er 15 slagen ☺.

Samenvattend:

1. Spreek met partner af wat een sprongantwoord betekent. Vindt je het prettig om met één bod de troefkleur vast te stellen, spreek dan in ieder geval af dat de kleur van het sprongantwoord zeer solide moet zijn.
2. In een mancheforcing situatie is springen naar de manche (zeer) zwak. Doe je het rustig aan qua bieden, dan betekent dat dat je dus niet zwak bent. Spaart biedruimte!

Ken je percentages.

Spel 3.

♠ AQJ7543											
♥ A75											
♦ A2											
♣ 3											
♠ 6	<table style="border-collapse: collapse; width: 100px; height: 100px;"> <tr> <td style="border: none; padding: 2px;">♠ N</td> <td style="border: none; padding: 2px;">♠ T8</td> </tr> <tr> <td style="border: none; padding: 2px;">♥ W</td> <td style="border: none; padding: 2px;">♥ 9832</td> </tr> <tr> <td style="border: none; padding: 2px; text-align: center;">↓</td> <td style="border: none; padding: 2px;">♦ 65</td> </tr> <tr> <td style="border: none; padding: 2px;">♣ Z</td> <td style="border: none; padding: 2px;">♣ QT654</td> </tr> </table>	♠ N	♠ T8	♥ W	♥ 9832	↓	♦ 65	♣ Z	♣ QT654	♠ T8	♥ 9832
♠ N	♠ T8										
♥ W	♥ 9832										
↓	♦ 65										
♣ Z	♣ QT654										
♥ QJ6											
♦ QT43											
♣ KJ972											
♠ K92											
♥ KT4											
♦ KJ987											
♣ A8											

Spel 3 van afgelopen maandag.

Over de bieding op dit spel wil ik me hier niet druk maken, maar voor de liefhebbers, toch maar eventjes een voorbeeld hoe je in slam kan komen:

N	O	Z	W
		1♦	Pas
2♠*	Pas	3♠*	Pas
4♣*	Pas	4♦*	Pas
4♥*	Pas	4♠*	Pas
4Sa*	Pas	5♥*	Pas
5Sa	Pas	6♥*	Pas
6/7♠*			

2♠=opening en een goede 6-kaart of langer

3♠=sterker dan 4♠ (principal of the fast arrival)

4♣=cue

4♦=cue

4♥=cue

4♠=geen verdere overwaarde

4Sa=azen vragen

5♥=2 van de 5 azen (!IRKC)

5Sa=heren vragen

6♥=2 heren (buiten de reeds aangegeven troef heer).

6/7♠=Afhankelijk van de bui van noord. Zuid heeft ♣A en de 3 heren in de overige kleuren aangegeven en kan heel best verder geen plaatjes hebben. 7♠ is een gokje (♦Q in zuid?). Maar 6♠ is, dat weet noord nu, helemaal dicht.

Er zijn natuurlijk veel meer wegen die naar Rome (=slam) leiden, maar de essentie is natuurlijk dat je het slam ook biedt. Dat gebeurde op de helft van het aantal keren dat dit spel is gespeeld.

Maar vanwege dit spel maak ik mij een beetje ongerust over kennis op het gebied van statistiek van veel van onze leden. Het spel is 22 keer gespeeld. In maar 6 van de 22 keren dat het spel is gespeeld, werd er het maximaal aantal slagen gehaald. Dat is nog geen 37%!

Wat is het maximaal aantal slagen? Dat zijn er, met open kaarten duidelijk te zien, 13 met ♠ als troef.

Je maakt 7♠, 2♥, 2♦ en 1♣ van top af. Dat zijn er natuurlijk maar 12. De dertiende moet ergens anders vandaan komen. Op een goed dag zitten de ♥Q en ♥J doubleton, waardoor je de ♥10 als dertiende slag maakt, maar die kans is maar heel klein. Nee, de beste kans op een dertiende slag is de ♦. Maar nu ben ik bang dat er (te) veel spelers zijn die de dertiende slag proberen te maken via een snit. Dat geeft 50% kans -oost heeft de vrouw, of west heeft de vrouw -. Maar er is een veel grotere kans om de dertiende slag te halen. Die zit ook in ♦, maar dan zonder snit.

Eventjes wat cijfertjes:

Bij het ontbreken van 6 kaarten zitten de uitstaande kaarten

6-0 in 1% van de gevallen

5-1 in 15% van de gevallen

3-3 in 36% van de gevallen
4-2 in 48% van de gevallen

Bij een 6-0 verdeling zie je dan direct wie de renonce heeft als je de aas uit de hand speelt. En hoe deze 6-0 verdeling ook zit, je kan dan altijd een extra ♦-slag maken. Heeft oost de 6-kaart dan volstaat de opgelegde snit. Heeft west daarentegen de 6-kaart ♦, dan kan je, door 2x een hoge ♦ vanuit zuid te spelen, de QT onschadelijk maken. Bij een 5-1 zitsel is het mogelijk dat west de 5-kaart heeft (dat zie je dan als je de tweede ♦ speelt). In dat geval is het van hetzelfde laken een pak; je kunt door 2x een hoge ♦ vanuit zuid te spelen weer een ♦ hoog troeven. Dat is toch nog de helft van de 15% van de gevallen wanneer de kleur 5-1 zit. Dat wordt nog ietsjes hoger (maar niet veel) als je de kans meeneemt dat de singleton de vrouw is. Alles bij elkaar kom je dus op een slagingskans van 1% + ½ van 15% + 36% + 48% = 94%. Voeg daarbij de kans dat de ♥QJ sec zitten (niet groot, maar een kans is een kans ☺), en je zit in de buurt van de 95% kans op 13 slagen als je de ♦ niet snijdt. Heel wat beter dan de 50% kans die een snit geeft!

Maar een voorwaarde is natuurlijk wel dat je er dan nog bij de extra ♦ kan komen. In bovenstaand spel is dat geen enkel probleem. In het slechtste geval (de ♦ 4-2) moet je dus 2x troeven in de hand, en dus moet je dan nog entree in zuid hebben om van de hoog geworden boer te kunnen genieten. Je trekt de troeven in 2 keer en tot je genoeg zie je dat de troeven 2-1 zitten. Dit geeft je direct een extra entree in schoppen. Samen met de ♥K (aannemende dat bij de start de ♠A al is verdwenen), is dat voldoende om de ♦J te gaan maken als de ♦ 4-2 zitten.

Dus:

Troeven trekken in 2 keer. ♦A en ♦K en ♦ troeven in de hand. Oversteken naar de ♠K, ♦ troeven (de vrouw valt!). Oversteken naar ♥K en de derde ♥ in je hand lozen op de hoog geworden ♦J. 13 slagen! Niet echt moeilijk en de kans dat dit speelplan slaagt is bijna 2x keer zo groot (95% tegen 50%) dan het nemen van een eenvoudige snit. Het kan dus zijn dat men niet goed op de hoogte is van de verdelingskansen bij een bepaald aantal uitstaande kaarten. Daarom hier een tabelletje (doe er de volgende keer je voordeel mee):

Kaartverdeling

Kansberekening

Hoe groot is de kans dat uitstaande kaarten van een bepaalde kleur verdeeld zijn?

Totaal aantal kaarten:	Verdeling:	Percentage:
Indien 7 kaarten ontbreken	4 - 3	62 %
	5 - 2	31 %
	6 - 1	7 %
	7 - 0	0 %
Indien 6 kaarten ontbreken	4 - 2	48 %
	3 - 3	36 %
	5 - 1	15 %
	6 - 0	1 %
Indien 5 kaarten ontbreken	3 - 2	69 %
	4 - 1	28 %
	5 - 0	4 %
Indien 4 kaarten ontbreken	3 - 1	50 %
	2 - 2	40 %
	4 - 0	10 %
<i>Het lijkt onlogisch maar de gelijke verdeling (2-2) komt echt minder vaak voor.</i>		
Indien 3 kaarten ontbreken	2 - 1	78 %
	3 - 0	22 %
In ongeveer een op de vijf gevallen tref je een tegenstander aan met een renonce!		
Indien 2 kaarten ontbreken	1 - 1	52 %
	2 - 0	48 %

Bij twee uitstaande kaarten is slaan om de heer te vangen dus iets kansrijker.

Opvallend; Bij een even aantal ontbrekende kaarten is de kans dat deze niet gelijk verdeeld zitten altijd groter, behalve als er maar 2 kaarten ontbreken (maar dan scheelt het vrijwel niks).

LOTT; een hulpmiddeltje.

Spel 12.

♠ AQ											
♥ Q982											
♦ J5											
♣ AQ875											
♠ K9832	<table style="border-collapse: collapse; width: 100%; height: 100%;"> <tr> <td style="padding: 2px;">N</td> <td></td> <td></td> </tr> <tr> <td style="padding: 2px;">W ←</td> <td style="text-align: center;">←</td> <td style="padding: 2px;">O</td> </tr> <tr> <td></td> <td></td> <td style="padding: 2px;">Z</td> </tr> </table>	N			W ←	←	O			Z	♠ JT654
N											
W ←	←	O									
		Z									
♥ A8763			♥ KJ54								
♣ KT9			♦ 92								
			♣ 64								
	♠ 7										
	♥ AT763										
	♦ KQT4										
	♣ J32										

Het is (voor de meesten) Kerstvakantie, dus we hebben wat meer tijd voor een iets pittiger onderwerp; The Law Of Total Tricks (LOTT). Niet echt voor iedereen, maar wie weet kan men er toch wat van meenemen.

Spel 12 van de Kerstdrive.

De bieding bij ons aan tafel ging als volgt:

N	O	Z	W
			1♠*
Dbl*	3♠*	4♥	4♠
5♥	Pas	Pas	Pas

1♠=Een opening volgens de regel van 20 (<http://www.pecona.nl/conventies/regel20.htm>).

Dbl=informatiedoublet (belooft tevens een 4-kaart ♥).

3♠=Truscott (maar te laf ☹. Het had eigenlijk direct 4♠ moeten zijn)

(<http://www.pecona.nl/conventies/truscott.htm>).

De tegenpartij is dus in 5♥ terechtgekomen. Oost (ik in dit geval) heeft een beslissing te nemen. Moeten we nog naar 5♠ gaan, of passen we op 5♥? Meestal is het een goed idee om het 5-niveau aan de tegenpartij te laten. Zeker in een competitief biedverloop zoals boven waar eigenlijk, bij NZ, heel weinig informatie over en weer is gegaan weet je helemaal niet zeker of 5♥ wordt gehaald. Ik heb dus gepast, mede omdat ik stiekem hoopte dat AQ van ♥ rechts van mij zat. Het contact werd hierna vrij eenvoudig gehaald. Maar er is een hulpmiddeltje dat me op andere gedachten had kunnen brengen. Namelijk LOTT.

Wat is dat en hoe werkt het?

Larry Cohen heeft een regeltje bedacht om beslissingen om wel of niet door te bieden als de bieding vrij snel vrij hoog gaat. In een notendop:

Het totaal aantal slagen in een spel is gelijk aan het totaal aantal kaarten in de fits van beide tegenstanders.

Wat betekent dat hier? Oost (nog steeds ik ☺) weet dat wij, minstens 10 ♠ samen hebben. Aan de bieding te horen hebben NZ 9 ♥ samen. Dat betekent dus dat er totaal 19 slagen in het spel zitten. Dat zou dus betekenen dat als wij 10 slagen kunnen maken in ♠, dat de tegenpartij er 9 kunnen maken in ♥. Maar als NZ 10 slagen in ♥ kunnen maken, maken wij er dus 9 in ♠. Maar dat we veel slagen in ♠ gaan maken is niet erg waarschijnlijk. Ik heb wat weinig punten (5), en de meeste daarvan zitten in de kleur van de tegenpartij. Veel zal partner daar niet aan hebben.

Ik zet de diverse mogelijkheden eventjes op een rijtje:

Slagen #	#	#	#	#
Wij	10	9	8	7
Zij	9	10	11	12

Dat wij 10 slagen halen is hoogst onwaarschijnlijk. Dus de manche voor NZ is vrijwel een zekerheid. De vraag is alleen; maken ze 11 slagen? Zou kunnen, doch dat weet je niet. Maar als ik er vanuit ga dat NZ 5♥ gaan halen is het goedkoper om nu uit te nemen met 5♠. We gaan dan (ik neem aan dat de

tegenpartij gaat doubleren) 2 of 3 down (-300 of -500). Dat is beter dan -650. Maar wat dan als ze maar 4♥ halen? Tsjja, dat is dan pech. Je moet maar denken dat je dan nog steeds alle paren verslaat die gewoon 4♥ laten spelen.

Hier gaat de regel helemaal op. NZ kunnen 11 slagen maken in ♥ en OW maken 8 slagen in ♠. Samen 19. Door 5♥ te laten spelen scoren we nu maar 7,14%. Had ik 5♠ geboden, dan hadden we 50% gekregen ☹.

Het speelplan

Spel 20.

♠ JT64	♠ 9732	♠ Q
♥ Q	♥ 432	♥ KT9764
♦ KQ85	♦ 762	♦ JT
♣ AQT4	♣ 874	♣ KJ32

♠ AK85	<table style="border-collapse: collapse; width: 100px; height: 100px;"> <tr> <td style="border: none;"></td> <td style="border: none; text-align: center;">N</td> <td style="border: none;"></td> </tr> <tr> <td style="border: none; text-align: center;">W</td> <td style="border: none; text-align: center;">←</td> <td style="border: none; text-align: center;">O</td> </tr> <tr> <td style="border: none;"></td> <td style="border: none; text-align: center;">Z</td> <td style="border: none;"></td> </tr> </table>		N		W	←	O		Z		♠ Q
	N										
W	←	O									
	Z										
♥ AJ8		♥ KT9764									
♦ A943		♦ JT									
♣ 96		♣ KJ32									

N	O	Z	W
1♣			
Pas	1♥	DBL	Pas/1♠
Pas	3♥	Pas	3SA
Pas	Pas	Pas	

De biedserie is zoals het ongeveer kan gaan, of west in tweede instantie past of 1♠ biedt is afhankelijk van de gemaakte afspraken. Oost heeft best een leuke hand om nog een poging te doen voor 4♥. West moet nu bedenken dat oost 10-11 punten aangeeft met een 6 kaart ♥. Het doublet van zuid geeft een opening met nadruk op de ♠ en ♦ dus een heel groot deel van de nog missende punten zullen in zuid zitten. In ♦ is er een hele goede opvang en de BT64 in ♠ zal ook altijd een opvang opleveren nu noord na de uitkomst hooguit nog één keertje aan slag kan komen, west kan nu weinig anders dan de manche bieden in sans. Noord mag nu uitkomen en voor het uiteindelijk aantal slagen maakt het weinig uit waarmee, laten we heel neutraal een ♣ kiezen (of je dat doet hangt af van de afspraken met je partner).

Nu is het voor west als eerste tellen van de direct te behalen slagen. Daar ben je heel snel mee klaar want dat zijn er 4 in ♣. Meer zijn er niet direct maar er zijn wel heel veel opties om een mooi aantal werkslagen¹⁾ erbij te krijgen. Als eerste natuurlijk 3 eenvoudige slagen in de ♦ als de A eruit is en 1 zekere slag in de ♥ want van KQ maak je er altijd eentje. Ook in ♠ zal je door de combinatie van QJT over de twee handen altijd een slag halen. Natuurlijk zal je eerst moeten zorgen dat deze slagen vrij komen waarbij de ♣ vooral zorgen voor de verbinding tussen de tafel en de hand.

Eerst dus de ♦ hoog zien te krijgen en een ♥ slag vrij maken. Je neemt de ♣ in je hand met de A en speelt een kleine ♦. De T in oost mag je houden dus nu maar meteen een kleine ♥ naar je Q spelen en ook die mag je houden. Nu op herhaling een kleine ♦ en zuid neemt met de A, speelt eerst ♠ A en probeert dan een kleine ♠ want wat moet zuid anders doen, alleen maar hopen en duimen dat noord nog 1 puntje bezit en dat kan alleen maar in de ♠ zitten. De 9 slagen voor contract kan west nu eigenlijk gewoon claimen want 4♣, 3♦, 1♥ en 1♠. Het is namelijk niet mogelijk nog een slagje meer te produceren.

Opvallend hier is dat volgens de frequentiestaten het spel van de 21 keer dat het gespeeld is maar 4 keer in het optimale SA eindigt. Daarvan wordt ook nog maar 2

keer het opgelegde aantal van 9 slagen gehaald. Als oost besluit de kaart door middel van 2♥ bieden als 6-9 punten aan te geven dan zal dat natuurlijk eindcontract zijn maar met alle stoppers in de overige kleuren en de maximale opening in west is, na 3♥ bij oost, 3SA toch een aan te raden bod.

1) werkslagen zijn slagen waarvoor eerst werk verzet moet worden voordat ze allemaal gehaald kunnen worden. Vaak zal dit b.v. eerst een aas bij de tegenstander er uit werken zijn.

Slim spelen (en nog slimmer tegenspelen?)

Spel 6.

♠ K9	♠ J864	♠ A2
♥ AKT2	♥ Q985	♥ J743
♦ QT52	♦ K764	♦ J8
♣ AQJ	♣ 8	♣ K9632

♠ QT753	N	♠ A2
♥ 6	W → O	♥ J743
♦ A93	Z	♦ J8
♣ T754		♣ K9632

N	O	Z	W
	Pas	Pas	1♦
Pas	1♥	Pas	4♥
Pas	Pas	Pas	

De bieding zal in veel gevallen verlopen zoals boven staat beschreven. Zuid start met de langste kleur; ♠ 3 of 5. Oost ziet 2 verliezers in ♦ en als het niet al te beroerd zit, 1 verliezer in ♥. 10 slagen lijken dus een eitje.

Een zorgeloze oost zal dan ook de uitkomst nemen, 2x troef trekken, en tot de conclusie komen dat noord een vaste troefslag heeft. Geen probleem; speel een kleine ♥ richting de boer, en noord maakt nooit meer dan 1 ♥-slag. Noord zuid kunnen dan nog 2 ♦-slagen maken, maar dan is de koek op.

Zijn er nog gevaren? Zeker wel. Als Noord de derde ♥-slag neemt, zal hij de ♠-stop wel verwijderen. Als dan de laatste troef wordt getrokken, en zuid heeft een 4-kaart of langer in ♣, kan oost de ♣-honneur van west niet over nemen om van zijn lange ♣ te genieten en ga je down. Maar als de ♣ 4-1 of 5-0 zitten, is er ook gevaar dat noord een introever kan maken (zuid zal wel geen singelton in ♣ hebben, want dan was deze er waarschijnlijk wel me gestart).

Is hier dan nog iets aan te doen? Eigenlijk niet. Maar er is wel een speelwijze, die veel kans van slagen heeft, en niet erg risicovol is bij elk zitsel:

Neem de uitkomst op tafel en speel een kleine ♦ richting boer. Als noord dan klein speelt (en waarom niet? Noord zal wel niet helderziend zijn), dan verwijder je de enige entree in de zuid-hand. Dit is essentieel om een ♣-introever te voorkomen. Nu dit is gelukt, kan het spel niet meer down. Zuid speelt waarschijnlijk nogmaals ♠, die je in de hand neemt. Speel nu een ♦ richting QTx en verdrijf de ♦-aas. NZ zijn machteloos. Wat ze ook terugspelen, je kan een ♦ in de hand troeven en de tafel is hoog op de ♥Q na.

Noord kan schitteren door de eerste ♦ van tafel te nemen en ♣ te vervolgen. 1 down is dan niet meer te voorkomen. Maar noord heeft dan heel wat uit te leggen aan zuid als oost de aas in ♦ heeft.

Ik zie in de frequentiestaten heel wat gemaakte ♥-contracten. Maar dat zal in de meeste gevallen wel niet zijn gekomen door bovenstaande speelwijze te volgen. Ik ben bang dat zuid heel vaak een ♣ heeft geloosd op de ♥ (ook mijn partner deed dit). In dat geval maak je natuurlijk altijd het contract omdat de ♣ dan ineens lopen. Kan zuid dit weten? Dat niet, maar om nou al je ♠ te bewaren terwijl er een doubleton op tafel ligt is ook zinloos. Gooi een ♠ en een ♦ weg, en het contract zal bij een normale speelwijze (eerst troeftrekken) vanzelf down gaan.

To bid or not to bid. That is the question.

Spel 7.

♠ KT64		♠ 8						
♥ JT74		♥ 32						
♦ AQJ		♦ 8754						
♣ T5		♣ AKQJ72						
♠ QJ9752	<table style="border-collapse: collapse; width: 100px; height: 100px;"> <tr> <td style="padding: 5px;">N</td> <td style="padding: 5px;">8</td> </tr> <tr> <td style="padding: 5px;">W ↓ O</td> <td style="padding: 5px;">32</td> </tr> <tr> <td style="padding: 5px;">Z</td> <td style="padding: 5px;">8754</td> </tr> </table>	N	8	W ↓ O	32	Z	8754	♣ AKQJ72
N	8							
W ↓ O	32							
Z	8754							
♥ AQ865		♠ A3						
♦ 32		♥ K9						
♣		♦ KT96						
		♣ 98643						

Spel 7 van afgelopen maandag.

In de frequentiestaten is te zien dat, vrijwel altijd, Oost-West 1 of meer down zijn gegaan in een of ander contract.

Wat kan er zijn gebeurd?

Ik denk dat in veel gevallen West de bieding heeft geopend met een of ander preëmptief bod in ♠. Iets als:

N	O	Z	W
Pas	Pas	Pas	2♠*
2/3♠=zwakke opening			

Of

N	O	Z	W
Pas	2♥	Pas	2♦*
Pas	Pas	Pas	2♠
2♦=multi			

Zowel de eerste als de tweede biedserie deugt natuurlijk niet. Als je dan al beweert dat je de multi-2♦-opening speelt, hoor je ook te weten, dat er een bijkomende afspraak is, dat er geen 4-kaart in de andere hoge kleur in deze opening mag zitten (laat staan een 5-kaart!). Er zijn zelfs topparen die de afspraak hebben dat er geen 3-kaart in de andere hoge kleur bij mag zitten (ik moet er bij zeggen dat de multi in de top steeds minder in zwang is). Waarom is dat dan? Dat is vrij eenvoudig; geef de partner iets als:

♠ 8
 ♥ HJxxx
 ♦ Axx
 ♣ Axxx

Een vrij doordeweekse hand natuurlijk. Maar tegenover de gegeven west-hand heeft zelfs 6♥ goede kansen. Je komt daar natuurlijk nooit in (en ook niet in 4♥) als de overkant met een zwakke 2♦/♠ of begint.

De paren die, tegen de afspraken in, met een multi-2♦ beginnen en in 2♠ weten te eindigen, kunnen geluk hebben. In dit geval gaat het contract bij goed tegenspel "maar" 2 down.

Een west-speler die de afspraken wel goed kent, zal dus tot de conclusie komen dat hij systeemtechnisch niet echt kan openen. Meestal niet heel erg, want als de tegenpartij gaat openen, dan heb je vaak (middels een Gesthem of Michaels of unusual bod of een gewoon volgbod), wel de kans je kaart accuraat in beeld te brengen. Het enige risico is een rondpas. En ja, er zit wel eens een keertje 2/3/4 ♠ in voor OW. Maar vaker wel dan niet zal het bod verkeerd uitpakken.

Dan heb je natuurlijk ook nog de “regel van 20” adepten. De regel van 20 zegt dat je op 1 niveau kan openen als de punten én de lengte in de langste 2 kleuren samen 20 of meer is. In bovenstaand geval heeft west 9 punten en 11 kaarten in ♠ en ♥ samen. Samen 20 en dus voldoende voor een 1♠ opening. Maar aan te bevelen is daar een ondergrens van zo'n 11 punten bij te hanteren. Als je op deze west-Hand met 1♠ opent is het eind zoek. Ik kan me voorstellen dat de bieding dan als volgt gaat:

N	O	Z	W
		Pas	1♠
Pas	2♣	Pas	2♥
Pas	3♣	Pas	3♥
Pas	???		

De aanhangers van de “dan maar conventie” zullen nu wel 3Sa bieden in de hoop dat ze 6 slagen in ♣ meebrengen, en de tegenpartij niet snel zal weglopen met 5 of meer ♦-slagen. Niet gek gedacht natuurlijk, maar wel 4 down voor een graf-score. Passen of converteren naar 3♣ lijkt het beste, maar is ook al -300.

Geen preëmt en ook geen 1-opening dus. Theoretisch zou West moeten passen.

Dan staat de schijnwerper gericht op oost. Deze heeft een heel aardige 6-kaart ♣. Als deze oost mijn stukjes nooit leest, dan kan hij een vierdehands opening overwegen. Voor de zoveelste keer; een vierdehands opening bestaat niet! En zeker in dit geval moet oost wel erg weinig hebben nagedacht als hij of zij 1♣ denkt te moeten openen. Er zitten maar 3 kaarten in de hoge kleuren in deze hand. Je mist dus 23 kaarten in de hoge kleuren! De punten zullen wel ongeveer 20-20 zitten, en als je nu opent, zal je heel vaak de deur open zetten voor de tegenpartij om in een hoge kleuren deelscore (in sommige gevallen zelfs de manche) terecht te komen. En als de hoge kleuren behoorlijk aanwezig zijn bij de partner, is de bieding ook niet meer makkelijk te stoppen. Zoals hier dus:

N	O	Z	W
		Pas	Pas
Pas	1♣	Pas	1♠
Pas	2♣	Pas	2♥
Pas	3♣	Pas	3♥
Pas	??		

Wat nu? 4♣ bieden? 3 down. Passen op 3♥? 3 down. Converteren naar 3♣? 3 down. 3Sa? 4 down.

Al redenerend kom je dus (als het goed is) tot de volgende bieding:

N	O	Z	W
		Pas	Pas
Pas	Pas		

Not to bid. That is the answer.

Een beetje inbeeldingsvermogen doet wonderen!

Spel 20.

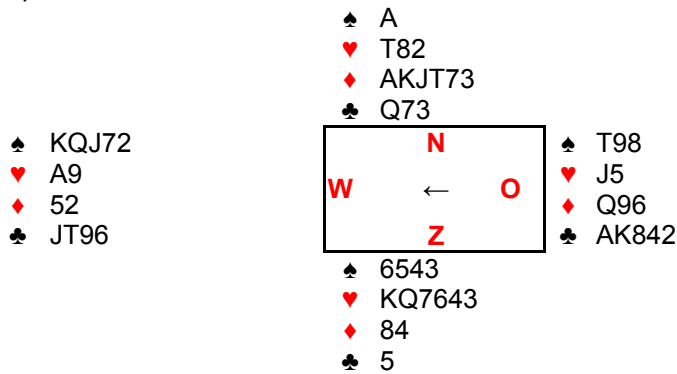

N	O	Z	W
			1♠*
3♦*	3♣	??	

1♠=5+-kaart (een regel van 20 opening (<http://www.pecona.nl/conventies/regel20.htm>))

3♦=intermediate sprongvolg bod (opening en goede 6-kaart)

Zuid is aan de beurt. Een spelletje van niks zou je zeggen. Zuid heeft maar 5 punten en geen echte steunt voor de 6-kaart van noord. Zelf heeft zuid een 6-kaart ♥, maar ja, geen punten. Een makkelijke pas dus.

STOP!!

Denk nog een paar seconden langer na voor je het groene paskaartje uit de biddingbox pakt.

Wat weet zuid tot nu toe?

West heeft een openingen een 5-kaart ♠ of langer; noord heeft ook een opening en een 6-kaart of langer in ♦. Oost heeft een puntje of 10 en een 3 of 4-kaart ♠.

Nou, we hebben nagedacht. Nu dus maar passen?

Nee, nog eventjes verder nadenken.

Oost en west hebben samen 8 of 9 ♠. Zelf heb je er 4. Dat is samen 12 of 13! Hoeveel heeft noord er dan? 0 of 1 natuurlijk! We krijgen nu een aardig beeld van de kaart van partner: 0 of 1 ♠, 6♦ en nog 6 of 7 kaarten in de andere 2 kleuren. Zeer onwaarschijnlijk dat partner 4♥ heeft (dan zou hij of zij wel doublet hebben geboden). Maar een 3-kaart is heel goed mogelijk. Geef noord eens een kaart als:

♠ x
♥ Jxx
♦ AKQJT73
♣ Kxx

Niet overdreven zou ik zeggen. Maar met zo'n kaart is 4♥ een legertje! Niks is zeker, zeker niet in bridge. Maar met passen win je haast nooit. Je bent weliswaar kwetsbaar, maar als je van een gokje houdt, is nu het moment. Biedt 4♥. Wie weet bieden OW zich wel down als ze 4♠ bieden. Of nog beter, je mag het spelen en ga je ongedoubleerd eentje down (beter dan 3♣ contract). Of nog veel beter: je mag het spelen en maken.

Na 4♥ is west weer aan de beurt. Om 4♠ te bieden heeft hij of zij natuurlijk veel te weinig. Pas lijkt me normaal. Hierna zal iedereen wel passen.

West komt uit met ♠K, en noord legt zijn kaart op tafel. Ongeveer wat je dacht dat noord zou hebben. Het contract is niet zo'n vleier als je gehoopt had, maar er zijn prima kansen. Met de troeven 2-2 en de ♦ 3-2 is het spelen voor niemand een probleem. Je neemt de aas op tafel en speelt een ♥ richting KQ. West neemt, en moet iets naspelen. ♣ lijkt opgelegd, en de boer verschijnt op tafel. Je dekt en oost neemt. Als oost nu denkt dat de ♠K er ook nog door komt, zal hij of zij van een koude kermis thuis komen. Je troeft, trekt de laatste troeven bij OW en ontwikkelt op je gemakje de ♦ voor 11 slagen. Er is beter tegenspel mogelijk, maar in alle varianten kan zuid tot 10 slagen in ♥ komen.

Dus voor een volgende keer: Denk een paar seconden langer na voordat je past met je “waardeloze kaart”. Deze kan af en toe wel helemaal niet zo waardeloos zijn als je denkt!

Dwang (is niet zo moeilijk).

Spel 10.

	♠ A652		
	♥ Q42		
	♦ AQ4		
	♣ AQ5		
♠ J987		→	♠ KT3
♥ 975			♥ T8
♦ J532			♦ 8
♣ 76			♣ KT98432
	♠ Q4		
	♥ AKJ63		
	♦ KT976		
	♣ J		

Bieden volgens de JBF methode (Jan Boeren Fluitjes)

N	O	Z	W
	Pas	1♥	Pas
1♠	Pas	2♦	Pas
4Sa*	Pas	5♦*	Pas
5♠*	Pas	6♦*	Pas
6♥	Pas	Pas	Pas

4Sa = Blackwood

5♥ = 2 azen

5♠ = gestroomlijnd heren vragen

6♦ = 2 heren

Of, wat meer wetenschappelijk:

N	O	Z	W
	Pas	1♥	Pas
3Sa*	Pas	4♣*	Pas
4♦	Pas	4♥*	Pas
4Sa	Pas	5♥	Pas
5♠	Pas	6♣	Pas
6♥	Pas	Pas	Pas

3Sa=No-Splinter (sterk en dwingt de antwoordende hand om controles aan te geven)

4♣ = 1^{ste} of 2^{de} controle

4♦ = 1^{ste} of 2^{de} controle

4♥ = uitgeboden

4Sa = RKC, azen vragen voor ♥

5♥ = 2 azen en geen troef vrouw

5♠ = heren vragen

6♣ = 1 heer

NZ zitten dus in een heel redelijk klein slam in ♥. Als de ♦ lopen zijn er makkelijk 12 slagen en kansen op een 13^{de}.

Toch is het geen enkel paar gelukt om 12 slagen te maken. Ja zal je zeggen, maar de ♦ lopen niet. Gewoon domme pech dus. Maar is dat ook zo?

West moet uitkomen. Erg populair was het om met ♣7 te starten. Deze uitkomst is door zuid direct te herkennen als de uitkomst van een doubleton of een waardeloze 3-kaart. Om dit maar direct te controleren troef je een kleine ♣ in de hand. Dat kan in dit geval, voor de

zekerheid zelfs met de boer want wie weet heeft west zelfs maar 1♣. Maar west bekent nog, en heeft dus inderdaad een doubleton ♣ gehad. Als leider maak je hiervan een mentale notitie. Je trekt de troeven in 3x eindigend op tafel. West heeft er 3 en oost heeft er 2. Ook hiervan maakt de leider een mentale notitie. De leider weet nu dus al, dat west is begonnen met 8 kaarten in ♠ en ♦ samen.

Je maakt, ook als de ♦ lopen, nooit meer dan 12 slagen (2♠, 5♥, 5♦ en 1♣). Het kan dus geen kwaad om nu een kleine ♠ van tafel te spelen. Je verliest daar immers helemaal niks mee (ja een ♠-slag, maar die moet je toch verliezen), maar je kan er veel mee winnen zoals we zullen zien. Oost zal wel als een haas opstappen met de heer. Oost denkt dat hij of zij gevaarloos de ♣K spelen. Zuid troeft met zijn laatste troef. West moet iets afgooien van:

♠ J98

♥

♦ J532

♣

Wat west ook gooit, er zijn nu 12 slagen; gooit hij of zij een ♠, dan wordt de 4^{de} ♠ op tafel hoog. Gooit west een ♦, dan komen alle ♦ binnen: 12 slagen!

Laten we er dus maar vanuit gaan dat oost een briljante spe(e)l(er)(ster) is, en dit allemaal heeft voorzien. Hij of zij speelt dus niet ♣K, maar een ♠ terug (♦snijdt elk bezit van west eruit, en is dus ook heel erg onveilig). Allemaal uitstel van executie. Zuid komt met ♠Q aan slag en speelt een ♦ naar de vrouw of aas naar tafel. Zuid speelt nu zelf de laatste ♣, en troeft in de hand met de laatste troef. Dit keer moet west afgooien van:

♠ J9

♥

♦ J532

♣

Ook dit gaat niet meer goed zoals je ziet. Een ♠ kan niet, omdat je daarmee de ♠ op tafel hoog maakt, en een ♦ ook niet. Wederom 12 slagen

Bewust of onbewust heeft de leider nu een dwang uitgevoerd. Misschien wel voor het eerst in zijn of haar bridegeleven ☺.

De volgorde van de slagen zijn verwisselbaar, maar hoe je het als zuid ook speelt, west komt altijd in de problemen. Ook een andere start helpt OW niet. Het laatste wat zuid echter moet doen is vertrouwen op een 3-2 zitsel in ♦. Dat kan altijd nog.

Een dwang is dus helemaal niet zo moeilijk als het lijkt. Basisvoorwaarden voor een dwang zijn:

1. Je hebt 1 slag minder dan je nodig hebt (in dit geval dus 11).
2. Je moet de slag die je toch al moet afstaan al hebben afgegeven (dit wordt met een dure term "rectifying the count" genoemd). Op deze hand kan je zelfs in de eerste slag al een kleintje in dummy zetten om hetzelfde resultaat te bereiken. Maar dat gaat helemaal fout als west is begonnen met een singleton.
3. Er moet voldoende communicatie tussen de beide handen zijn.

Alle ingrediënten zijn in deze hand aanwezig. Dus waarom zou je het niet eens proberen? Succes voor een volgende keer.

Maak een (beter) speelplan

Spel 17.

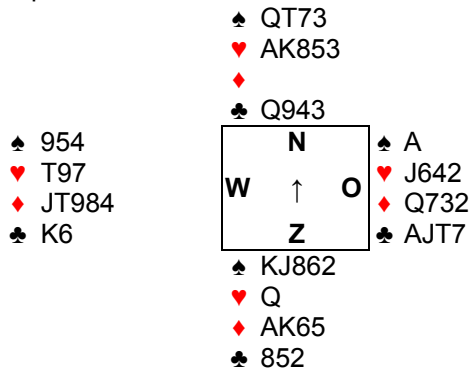

N	O	Z	W
1♥	Pas	1♠	Pas
2♠	Pas	4♠	Pas
Pas	Pas		

Noord opent volgens de regel van 20 (<http://www.pecona.nl/conventies/regel20.htm>). Hierna komen NZ vrij makkelijk in 4♠ terecht. Iedereen kan met open kaarten zien dat er voor NZ niet meer dan 9 slagen in zitten. Je kan 3♣-slagen en troef-aas missen. Maar dan moet west wel de vrijwel onmogelijke ♣-start weten te vinden. Dat is wat te veel gevraagd, en 9 van de 10 keer zal west dan ook starten met de veel aantrekkelijkere ♦J. Dit is een kans, waar je als zuid voluit van zou moeten kunnen profiteren. Op de 2 hoge ♦ in de zuid-hand, kunnen 2♣ weg uit noord, maar dat geeft maar 1 extra slag. Leuk natuurlijk; je gaat een contract maken dat er niet echt inzit. Maar je moet als zuid wat dieper kijken. Je neemt dus de uitkomst in de hand. Je deblokkeert de ♥Q, en troeft een kleine ♦ op tafel. Nu gooi je op de hoge ♥ van tafel 2♣ uit de hand weg. Dit levert maar liefst 2 slagen op! Je verliest nu alleen nog maar 1 troef- en een ♣-slag. Je maakt 4♠+1!

Dat zou een score van net iets boven het midden moeten opleveren. Maar kijk eens naar de frequentiestaten. Het spel is 19 x gespeeld in ♠. En er werd maar 1x met ♣K uitgekomen. Ik denk dat noord daar heeft gepast, en oost met 1♣ heeft geopend. Voor de rest werd er altijd met een rode kaart uitgekomen. Dat zou dus moeten betekenen dat er 18 keer 4♠+1 hoort te worden gemaakt. Vandaar dat ik denk dat je maar net boven het midden zou horen te scoren met 4♠+1. Maar wat schetst mijn verbazing? Slechts 2x weet de zuidspeler met deze bijzonder gunstige start ook daadwerkelijk 11 slagen binnen te halen. En dus 16x keer niet! Dat is, om het maar heel mild uit te drukken, niet erg best.

Advies: Kijk altijd goed naar de kansen die worden geboden, en als er een speelplan is dat je een niet maakbare manche zou kunnen opleveren, kijk dan voor de zekerheid nog een keertje. Misschien is er zelfs nog wel een beter speelplan.

Volgbiedingen met een 2 kleuren spel.

Spel 2.

♠ A6												
♥ J852												
♦ 963												
♣ 7653												
♠ KJ942	<table style="border-collapse: collapse; width: 100px; height: 100px;"> <tr><td></td><td style="text-align: center;">N</td><td></td></tr> <tr><td style="text-align: center;">W</td><td style="text-align: center;">→</td><td style="text-align: center;">O</td></tr> <tr><td></td><td style="text-align: center;">Z</td><td></td></tr> </table>		N		W	→	O		Z		♠ T853	
	N											
W	→	O										
	Z											
♥ KT973		♥ 6										
♦ K2		♦ QT874										
♣ 8		♣ A92										
		♠ Q7										
		♥ AQ4										
		♦ AJ5										
		♣ KQJT4										

N	O	Z	W
	Pas	1♣	??

West heeft een hand met een gemiddeld aantal punten en twee 5-kaarten hoog. Wat te doen na een opening van zuid?

Je kan 1♥ volgen en hopen dat je een fit vindt bij je partner. Je kan ook 1♠ volgen, ook met de hoop dat je een fit vindt. Of je kan passen. In het laatste geval zal de bieding hoogst waarschijnlijk uitsterven op 1-niveau, met een goede score voor NZ, want 1♣ wordt met 2-upslagen gehaald.

Als je 1♥ volgt, dan kom je vreselijk in de problemen. In dit geval zal zuid na 2x pas 1Sa bieden (geeft 18-19 punten aan). Hierna is het eigenlijk onmogelijk om de ♠ nog te introduceren. Je biedt dan reverse, en geeft een hand aan die vrijwel mancheforcing is. Dat is hier zeker niet het geval.

Dus dan maar 1♠ volgen, in de hoop dat je nog een kans krijgt de ♥ ook te bieden? Dat werkt hier wonder wel, want je prikt rechtstreeks in de 4-kaart van je maatje. Missie geslaagd. Er zullen nog wel behoorlijk wat biedingen volgen, want zuid zal de strijd niet zo makkelijk willen opgeven met zijn 19 punten. Maar als je als OW maar door blijft bieden, en zelfs nog 4♠ over 4♣ biedt, dan maak je het ook nog!

Maar toch. In dit geval gaat het goed, maar de kaarten kunnen natuurlijk ook heel anders liggen. Geef oost iets als:

♠ 53
♥ Q852
♦ T9874
♣ A92

Zuid heeft dan natuurlijk iets als

♠ AQ83
♥ A4
♦ A72
♣ KQT2

Zuid kan dan nog 1Sa (=18-19) bieden, maar passen is ook een heel reële optie.

Maar nu heeft 4♥ kansen, en je zou achteraf willen dat je eerst met 1♥ had gevolgd want 1♠ maken zal niet meevallen.

Pech gehad zal je zeggen. Volgende keer beter.

Maar er zijn conventies die specifiek voor dit soort handen zijn bedacht. Ik noem er 3:

Unusual 2Sa:

Wordt doorgaans gebruikt om een 2-kleurenspel aan te geven in de lage kleuren. Dat werkt in dit geval niet best, want je hebt de hoge kleuren.

Michales Cubid:

Hier wordt de kleur van de openaar (in dit geval ♣) gebruikt om een 2-kleuren spel aan te geven. Na een 1-opening in de lage keuren, geeft het cue-bod de 2 hoge kleuren aan en 8-14 punten. Na een

1-opening in een hoge kleur, geeft het cue-bod een 5-kaart in de andere hoge kleur en een 5-kaart in een van de 2 lage keuren aan. Michaels cue-bid wordt meestal gebruikt i.s.m. de unusual 2Sa. Dit omdat je dan een grotere range handen kan aangeven.

Gesthem:

De meest uitgebreide conventie. Alle mogelijke 5-5 verdelingen na een opening zijn aan te geven. Maar dat gaat wel ten koste van de hanteerbaarheid van de conventie:

- 2Sa zijn de 2 lage kleuren (analoog aan de unusual 2Sa).
- 2 in de kleur van de tegenpartij geeft een 5-5 verdeling in de 2 uiterste van de overgebleven kleuren aan.
- 3♣ geeft een 5-5 verdeling op de hoogste van de 2 over gebleven kleuren aan. Vooral dit laatste bod geeft vaak problemen; de tegenpartij opent bijvoorbeeld met 1♥. Je biedt nu 3♣ om een 5-5 in ♠ en ♦ aan te geven. Maar vaak zal partner e.e.a. zijn vergeten, en enthousiast de ♣ (die je niet hebt!) steunen.

Uiteraard zitten er nog meer haken en ogen aan deze afspraken. Voor wie daarin geïnteresseerd is

<http://www.pecona.nl/conventies/unusualsa.htm>

<http://www.pecona.nl/conventies/michaels.htm>

<http://www.pecona.nl/conventies/gesthem.htm>

Een afspraak om een volgbod te doen met twee 5-kaarten (of beter natuurlijk) kan veel opleveren. Maar bedenk wel, dat het ook voor veel verwarring kan zorgen als het partnership niet heel erg systeemvast is.

Volgbiedingen met een 2 kleuren spel (deel 2).

Spel 11.

♠ 9753	♠ AKJT8	♠ 6
♥ K432	♥ J	♥ AQ975
♦ Q	♦ JT5	♦ K98732
♣ Q543	♣ KJT9	♣ 2

<table style="border-collapse: collapse; width: 100%; text-align: center;"> <tr> <td style="width: 30px;">N</td> <td style="width: 30px;">↓</td> <td style="width: 30px;">O</td> </tr> <tr> <td style="width: 30px;">W</td> <td style="width: 30px;">↓</td> <td style="width: 30px;">O</td> </tr> <tr> <td style="width: 30px;">Z</td> <td style="width: 30px;">↓</td> <td style="width: 30px;">Z</td> </tr> </table>	N	↓	O	W	↓	O	Z	↓	Z	♠ Q42
N	↓	O								
W	↓	O								
Z	↓	Z								
	♥ T86									
	♦ A64									
	♣ A876									

N	O	Z	W
		Pas	Pas
1♠	3♣*	3♠	4♥
4♠	5♥	Pas	Pas
Pas			

3♣=Gesthem (minstens 5-5 in de twee hoogste, overgebleven kleuren).

Kennelijk is mijn column van de vorige week (<https://www.nbbclubsites.nl/club/2041/pagina/907323>) niet erg best gelezen. Dus daarom nog maar een keertje de kracht van een 2-kleurenspel aantonen.

De bieding ging aan onze tafel zoals hierboven is aangegeven.

Oost heeft, als hij of zij een of andere conventie speelt waarmee je een 2-kleurenspel kan aangeven, een makkelijk bod na een 1♠-opening van noord. In dit geval biedt oost 3♣ (Gesthem), aangevend een spel met minstens een 5-5 verdeling in de 2 hoogste, overgebleven kleuren. Hier zijn de overgebleven kleuren ♥, ♦ en ♣. De hoogste 2 zijn dan ook ♥ en ♦. Een tekstboek bieding met een (niet eens, qua punten, sterk) 2-kleurenspel.

Zuid moet een beetje smokkelen om nog wat te kunnen bieden. 3♠ is met deze hand misschien wat te hoog, maar je moet soms wat als je onder druk wordt gezet.

West heeft een aardig spel; hij of zij weet dat er niet veel verliezers zijn in de zwarte kleuren zijn (maatje aan de overkant heeft er maximaal 3). In ♦ (de tweede kleur van partner) zijn er ook niet veel verliezers, want west heeft een singleton en wie weet is de ♦Q nog wel wat waard. Met een beetje goede wil kan partner de ♦ kleur hoog troeven met behulp van de singleton van west. Deze biedt dan ook terecht 4♥. Niet met de overtuiging dat dit nou gemaakt kan worden, maar als een uitnemer op voorhand.

Noord heeft een mooie hand, en denkt nog wel 4♠ te kunnen maken (wat ook zo is).

Oost wil daar niks van weten, en heeft een nog betere verdeling dan hij of zij tot nu toe heeft kunnen aangeven (6-kaart ♦ i.p.v. "maar" 5), wat een uitnemer met 5♥ rechtvaardigt.

Iedereen past daarna verder. Het spelen stel niks voor. Inderdaad kan oost met het grootste gemak zijn ♦ hoog troeven en verliest dan ook maar 1♠-, 1♦- en 1♣-slag. Eentje down, maar een wereldinvestering tegen 4♠, dat gemakkelijk wordt gehaald.

Maar wat een teleurstelling zijn de frequentiestaten voor mij. Na mijn stukje van vorige week had ik wel wat beters verwacht! Het spel is 21 keer gespeeld. Maar van deze 21 keer zie ik maar 3 keer een 5♥ bod in OW. Die 3 keer zijn ook nog een keertje alleen maar in de A-poule geboden. In de B- en de C-poule hebben OW zich al te gemakkelijk neergelegd met een of ander ♠-bod van NZ. Dat kan en moet volgens mij beter kunnen!

Een ideaal biedverloop.

Spel 23.

♠	AJ94	♠	T7653
♥	Q86	♥	54
♦	AKJ763	♦	A76543
♣		♣	A76543

♠	AJ942	♠	KQ82
♥	QT8	♥	KT753
♦	KQJT9	♦	92
♣		♣	82

♠	N	♠	T7653
♥	W	↓	♥
♦	Z	O	♦
♣			♣

N	O	Z	W
		Pas	1♥
Dbl	Pas	1♠	2♣
2♠	5♣	Pas	Pas
5♦	Pas	Pas	Pas

Zo ging de bieding aan onze tafel. Zuid maakt hier de fout om niet te converteren naar 5♠ natuurlijk. Maar daar gaat het hier niet om. Het gaat hier om de bieding. De pas van west is goed, want NZ lopen weg naar 5♠ en dat levert veel minder op dan de -400 nu.

Analyse van de bieding:

Zuid begint met pas. Alleen als je 2♣ opent met als een van de betekenissen minstens een 4-4 hoog en minder dan 11 punten dan heb je een bod. Voor veel bridgers te exotisch, en we gaan dus maar eventjes uit van een pas.

1♥ bij west zal iedereen wel openen.

Dan komt noord aan de beurt. Deze heeft meer dan 1 optie. Je kan 2♦ bieden. De ♦ zijn heel stevig, en de ziel van je kaart. Maar toch is dat af te raden. Hoe meer je er hebt, hoe minder er bij partner zullen zitten. En je hebt ook nog een redelijke 4-kaart ♠. En een hoge kleur is in bridge natuurlijk veel belangrijker dan een lage kleur. Je bent natuurlijk bang dat partner ♣ gaat bieden (je hebt er tenslotte 0!), maar dan kan je altijd nog de ♦ introduceren. Weliswaar geeft dat een iet wat betere kaart aan (eerst doubleren en dan een kleur bieden is erg sterk), maar je hebt in ieder geval de ♠ in beeld gebracht en de verdeling compenseert wel het te kort aan punten. Doublet is dus mijn keuze.

Oost heeft niks, en wel 5♠ (de kleur die noord belooft met zijn doublet), en dus een automatische pas.

Dan is het weer de beurt aan zuid. Ook deze heeft 2 opties (misschien 3 als je een pas op 1♥ gedubbeld meerekent). Noord belooft met het doublet expliciet de ♠. Er is dus een fit. De 8 punten in zuid zijn er niet veel, maar het zijn er veel meer dan 0. En als je een andere hand met inderdaad maar 0 punten hebt, maar wel met een 4-kaart of langer in ♠, dan biedt je die zo goedkoop mogelijk om zwakte aan te geven. 1♠ is in dit geval daarom veel te weinig. Mijn keuze valt dan ook op 2♠.

De beurt is weer aan west. Deze heeft maar 12 punten en geen ♠. De 5-kaart ♥ is al geboden (als je 5-kaart hoog hanteert). Maar de verdeling (geen ♠!) is wel aanleiding om de heel mooie ♣ te bieden. Zeker als je 4-kaart hoog speelt, want dan breng je direct de 5-kaart ♥ ook in beeld. Mijn keuze zou dan ook 3♣ zijn na een 2♠-bod in zuid. Na een 1♠ antwoord van zuid is het helemaal zaak om de ♣ te noemen.

Noord mag weer bieden. 15 punten. Maar een wereld verdeling. Geen ♣, en een prachtige bijkleur. Als partner maar 1♠ heeft geantwoord (0-7) punten, dan is een voorzichtige 3♣ nog wel te verantwoorden. Na een 2♠ antwoord (8-11) is 4♣ het bod.

Mijn ideale bidserie tot nu toe is dus:

N	O	Z	W
		Pas	1♥
Dbl	Pas	2♠	3♣
4♠	?		

4♠ wordt fluitend gehaald. Weliswaar heeft oost 5♠, maar na een start met bijvoorbeeld ♥A zijn er naast een introever ♥ in OW geen slagen meer te halen. Een betere start is de ♣K, maar dan zijn er altijd nog 10 slagen voor NZ. Terug naar de bieding.

De schijnwerpers richten zich op oost. Deze heeft tot nu toe niks te melden gehad. Geen punten en al helemaal geen fit in de openingskleur van partner. Maar nu, na het ♣-bod van partner, zijn de bordjes verhangen. Oost heeft een glashelder beeld hoe de kaarten zitten:

Partner heeft een 5-5(4) ♥/♣ en geen ♠! NZ hebben een 4-4 fit in die kleur en zelf heeft oost er 5. Een makkelijk rekensommetje. Hoogst waarschijnlijk heeft west dus een 0535 verdeling. In een ♣-contract zijn er dus geen ♥ verliezers, geen ♠-verliezers, en maar 2♦ verliezers. Er is voor oost dan ook maar een bod en dat is 5♣. Niet omdat hij of zij nou zo nodig 4♠ wil uitnemen, maar omdat oost er van overtuigd is dat dit gehaald gaat worden! Als NZ dan ook het idee hebben om dit contract te gaan doubleren, heeft oost het redoubletkaartje al bij de hand.

Zuid is weer aan de beurt. Met het 2♠ bod heeft deze alles al vertelt, en pas is het nu het enige wat overblijft.

West past natuurlijk ook.

Noord heeft het moeilijker. Noord weet dat NZ minsten 23 punten samen hebben. Doublet is dus een mogelijkheid. Dat loopt hier niet goed af. Maar noord heeft ook nog een fantastisch ♦-kleur die helemaal niet is genoemd. En met de renonce in ♣ denkt noord dat 5 in ♦ of ♠ nog wel maakbaar zou kunnen zijn. Verstandig is dan ook om hier toch maar 5♦ te bieden. Je geeft daarmee een goede kaart en een ♠-fit plus een heel goede ♦-kaart aan.

Oost past.

Zuid moet terug naar de ♠ (er is een fit, en een ♠-contract betaalt beter dan een ♦-contract).

West past.

Noord past.

Oost weet dat de ♠ erg scheef zitten, partner heeft een opening, dus 5♠ zal wel niet worden gehaald. Doublet dus. De hele (ideale) bieding:

N	O	Z	W
		Pas	1♥
Dbl	Pas	2♠	3♣
4♠	5♣	Pas	Pas
5♦	Pas	5♠	Pas
Pas	dbl	Pas	Pas
Pas			

Bij heel goed afspel gaat het 5♠ contract maar 1 down, maar er zijn veel kansen op 2 down. Ideale score is dus -200 voor NZ, maar heel vaak zal er -500 worden gescoord.

Een beetje liegen (thinking out of the box).

Spel 14.

♠ AK3	♠ J2	♠ QT985
♥ Q54	♥ KT98	♥ AJ6
♦ AKQT76	♦ J84	♦ 532
♣ Q	♣ JT82	♣ A3

♠ 764	♠ 764
♥ 732	♥ 732
♦ 9	♦ 9
♣ K97654	♣ K97654

Bedek de noord, oost- en zuid-hand en ga op de stoel van west zitten. Na 2x pas ben je aan de beurt. Je hebt een hele mooie kaart. Maar wat moet je openen? Punten genoeg voor een 2Sa opening. Maar de verdeling laat nogal de wensen over. Ook 2♣ (waarin een semiforcing opening met een lage kleur zit) of 2♦ (multi met o.a. daarin een hand met 8 á 9 slag met een lage kleur als troef) komen in aanmerking. Je kan natuurlijk altijd ook besluiten om 1♦ te open en hopen dat dit goed uitpakt. Laten we eens naar een biedserie kijken die dan ook zo begint:

N	O	Z	W
Pas	Pas	Pas	1♦
Pas	1♠	Pas	..

Het word alleen maar lastiger. Oost geeft een 4-kaart ♠ aan met 6 of meer punten. Wat nu? Eenvoudig 3♦ bieden is een zwaar underbid. Dat doe je ook met een aas minder. Maar wat dan? 4♦ gaat het geliefde 3Sa voorbij, en dat wil je voorlopig ook niet. Lastig! Lang niet gek is natuurlijk om maar direct de ♠ te steunen. Je hebt weliswaar maar een 3-kaart, maar die is wel heel erg mooi. Daarbij komt dat je een eventuele lek in de ♣ kan stoppen met de troeven aan de kort kant. En oost kan natuurlijk ook een 5-kaart ♠ hebben. Kan je daar achter komen? Misschien wel, maar dan moet je wel wat improvisatie talent hebben:

Biedt 2♥! Dat geeft een 5+-kaart in ♦ aan, en een 4-kaart in ♥ en is (manche)forcing. Je kan natuurlijk bang zijn dat oost de ♥ gaat steunen, maar die angst is onterecht. Als oost dat zou doen, dan heeft oost heel zeker een 5-kaart ♠ (die is als eerste geboden), en dat is nou precies wat je wilt weten. Je kiest er voor om het fantasierijke 2♥ te bieden:

N	O	Z	W
Pas	Pas	Pas	1♦
Pas	1♠	Pas	2♥
Pas	3Sa	Pas	...

Oost heeft kennelijk een redelijke ♣-stop en overwaarde (anders zou er wel 2Sa zijn geboden). Wat nu? Passen is (zoals altijd ☺) weer een optie, maar de west hand heeft in een troef contract natuurlijk veel meer potentie door de heel korte klaveren. Je weet helaas alleen nog steeds niet of oost 5 ♠ heeft. Dat is dan jammer, maar zelfs met iets als QJxx in ♠ aan de overkant, zal een ♠-contract waarschijnlijk meer slagen opleveren. Je biedt dan ook 4♠.

Wat heb je nu precies aan je partner verteld? Je hebt 5 of meer ♦, 4♥, 3♠ (anders had je die wel direct gesteund en bent (erg) kort in ♣, want daar wil je, gezien het weglopen uit 3Sa, niet in zitten. En natuurlijk ben je in puntenkracht erg sterk. Je hebt een 3451 of 3460 verdeling met veel punten geboden, en dat komt toch wel erg dicht bij de waarheid. Nu ligt het balletje bij oost. Als deze op dezelfde golfengte als jij zit, zal deze, met de huidige hand (2 azen en 11 punten plus een 5-kaart ♠) wel azen moeten vragen:

N	O	Z	W
Pas	Pas	Pas	1♦
Pas	1♠	Pas	2♥
Pas	3Sa	Pas	4♠
Pas	4Sa	Pas	5♦*

Pas	5♥*	Pas	5♠*
Pas	5Sa*	Pas	6♦*
Pas	6♥*	Pas	7♣
Pas	Pas	Pas	

5♦=3 azen (van de 5 (troef heer telt ook mee)).

5♥=vraagt om troef vrouw.

5♠=Geen troef vrouw (maar dat weet oost natuurlijk al ☺)

5Sa=heren vragen (hiermee geef je ook aan dat alle azen en troef vrouw binnen zijn).

6♦=1 heer (buiten de troef heer om, die al is aangegeven).

6♥=nog wat extra's?

7♠=Ja! Ik heb een hele mooie ♦-kleur.

De laatste 2 biedingen zijn een beetje naar de kaarten toe praten natuurlijk. Maar 6♠ moet je in ieder geval kunnen bereiken. Dus het "out of the box" denken en 2♥ bieden heeft er toe geleid dat je in ieder geval 6♠ biedt. Dat is ruimschoots beter dan 3Sa of 4♠ bieden.

Er zijn nog veel meer wegen die naar Rome (=slam) leiden. De eerder genoemde 2♣ en 2♦ openingen of het direct de ♠ steunen bijvoorbeeld. Dat laatste zal ook wel tot slam leiden, maar de eerste 2 hebben in dit geval veel nadelen. Maar om deze biedingen nou ook nog te gaan bespreken maakt dit stukje een beetje te lang.

Soms moet (kan) je dus een klein beetje liegen om een goed resultaat te behalen. Weliswaar verlies je het hier van de sans gokkers, maar je hebt wel beter geboden! Dat is toch ook wel wat waard

De (partiële) cross-ruff

Spel 1.

♠ K875	♠ AQT94	♠ J63
♥ Q65	♥ 87	♥ AKT43
♦ 764	♦ KT32	♦ 5
♣ 973	♣ K5	♣ QJT2

♠ 2	♠ 2
♥ J92	♥ J92
♦ AQJ98	♦ AQJ98
♣ Q864	♣ Q864

♠	N	♠
W	↑	O
	Z	

N	O	Z	W
1♠	2♥	Dbl	Pas
3♦	Pas	Pas/3♥*	Pas
-/3♠	-/Pas	-/4/5♦	-/Pas
-/Pas	-/Pas		

3♥* vraagt om nadere informatie over het bezit van noord, daarbij kan ook dekking voor SA aangegeven worden.

Een best lastig spel om te bieden, zeker als je iets moet aangeven voor de 21 keer dat dit spel geboden en gespeeld is met evenveel verschillende systemen. Maar gegeven een paar biedverlopen die allen gelijk beginnen en in 3 t/m 5♦ kunnen eindigen. Na het 2♥ bod in oost heeft zuid een heel duidelijk bod om te vertellen dat er punten zijn en ook de twee overblijvende kleuren ♣ en ♦. Na 3♦ kan zuid besluiten het voor gezien te houden (niet mijn voorkeur) of een poging voor de manche te doen door middel van bijvoorbeeld 3♥. Noord geeft nu door 3♠ aan eigenlijk al de vorige biedronde uitgeboden te zijn waarna zuid het eindcontract mag bepalen. Op basis van de gegeven informatie door noord is 5♦ wat onzeker dus kan ik me een 4♦ eindcontract zeker voorstellen.

In dit geval mag oost dus starten en zal dat vaak doen met ♥A of ♥K maar wat gekozen wordt maakt hier niet uit. Ook als west moet starten is er trouwens hier maar één kaart foutief (♠K). Maar goed er wordt meestal gestart met ♥ dus nemen we die maar aan. Nu speelt de leider natuurlijk niets! bij maar gaat eerst een diepe duik nemen in de denktank. Ik neem maar even in het verhaal aan dat 5♦ geboden is maar in 3♦ hoor je gewoon dezelfde slagen te halen als in 5♦. 11 slagen te halen en waar moeten die allemaal vandaan gaan komen? Puur de topslagen tellend kom je aan 8 slagen (2 in ♣, 5 in ♦, 0 in ♥ en 1 in ♠) dus moeten er ergens nog 3 vandaan getoverd gaan worden. De twee ♥ verliezers ga je helemaal niets aan kunnen doen dus moeten de slagen uit de andere kleuren komen zonder verliezers. Stel nu je gaat 2♣ en de derde ♥ in noord troeven dan ben je er gewoon. Maar als O/W dit nu ook zien en 2 keer troef in kunnen spelen is er dan een alternatief. Ook dat is er door dan de ♠ snit te nemen zodat op de volgende ♠ een verliezer weg kan. Samengevat betekent dit natuurlijk dat er gewoon nooit troef getrokken kan worden want anders zijn er in noord niet genoeg troeven voor je twee mogelijke plannen. Dit plan is mogelijk omdat je naast die twee hele kleintjes in noord alle hoge ♦ samen bezit dus is er bijna geen gevaar voor een overtroever.

Er is dus een plan A waarbij je zonder enige snit aan je 11 slagen kunt komen als O/W niet vaker dan 1 maal troef in kunnen spelen en voor de nood een plan B waarbij je 1 introever vervangt door de 50% kans dat de ♠K goed zit waarna op de andere hoge ♠ een verliezer weg kan. Beide plannen zijn volledig gebaseerd op het nooit troeftrekken zodat alleen de tegenstander dat kan doen.

Nu gaan we pas afspelen met bovenstaande plannen in het hoofd en het afspel is nu zeer eenvoudig geworden waarbij O/W nooit meer dan 2 slagen kunnen krijgen waarbij er zelfs een variant is met dit zitsel dat west een introever mag krijgen maar dat gaat ten kostte van hun tweede ♥ slag. Heel vaak zal plan A afdoende werken en is de kans nemen dat ♠K goed zit totaal overbodig.

Dit is de (partiële) cross-ruff waarbij hier de troeven van de tegenstander pas mogelijk zelfs in de laatste 3 slagen weggehaald worden door zuid (noord heeft dan al geen troeven meer (of slechts eentje)). Vaak is een kenmerk van de cross-ruff dat de leider zonder troef te trekken al vroeg in het

spel veel hoge kaarten (haalslagen) zal oprapen in de zijkleuren dit om te voorkomen dat die later ten prooi vallen aan een ongewenste introever.

Van de 21 keer dat dit spel gespeeld is in maar 7 keer het aantal van 11 slagen gehaald. In alle andere gevallen dat in ♦ werd geëindigd hooguit 10 of minder slagen.

Een lastige hand.

Spel 2.

♠ 75	♠ QJ6	♠ AKT9									
♥ 42	♥ AKQT	♥ 975									
♦ KQ543	♦ A87	♦ JT962									
♣ K653	♣ J72	♣ Q									
<table border="1" style="border-collapse: collapse; width: 100px; height: 60px; margin: auto;"> <tr> <td style="width: 30px; height: 20px;"></td> <td style="width: 40px; height: 20px; text-align: center; color: red;">N</td> <td style="width: 30px; height: 20px;"></td> </tr> <tr> <td style="width: 30px; height: 20px; text-align: center;">W</td> <td style="width: 40px; height: 20px; text-align: center;">→</td> <td style="width: 30px; height: 20px; text-align: center;">O</td> </tr> <tr> <td style="width: 30px; height: 20px;"></td> <td style="width: 40px; height: 20px; text-align: center; color: red;">Z</td> <td style="width: 30px; height: 20px;"></td> </tr> </table>				N		W	→	O		Z	
	N										
W	→	O									
	Z										
♠ 8432											
♥ J863											
♦											
♣ AT984											

N	O	Z	W
	Pas	Pas	Pas
1Sa	Pas	..	

Zuid is aan de beurt. Wat te doen? Het zou mooi zijn als partner een 4-kaart hoog heeft. Dan is Stayman en goede oplossing. Je past gewoon op het 2♥ of 2♠ antwoord. Maar wat als partner geen 4-kaart hoog heeft? Noord moet dan 2♦ antwoorden (geen 4-kaart hoog), en nu zijn de rapen gaar voor zuid. 2Sa bieden kan niet, want dat geeft zo'n 8 á 9 punten aan en die heeft zuid in de verste verte niet. 3♣ bieden kan nu ook niet. De gangbare opvatting is dat zuid nu een mancheforcing (veel spelers vinden dat zelfs een slam inviterend bod!) hand heeft met minstens 5 of 6♣ (en uiteraard een 4-kaart hoog gezien het eerdere 2♣ (Stayman) bod.

Het lijkt er dus op dat een Stayman-bod met de zuid-hand een erg hoog casino-gehalte heeft.

Wat dan? Passen is een optie, maar zuid neemt eigenlijk maar 1 slag mee, en noord zal er dus zelf 6 moeten hebben. Veel snijden zal niet lukken natuurlijk, omdat noord maar 1x aan tafel gaat komen. Op een goede dag is passen de juiste optie. Noord heeft iets als:

♠ A65
♥ A843
♦ A87
♣ KQ2

en maakt op z'n doolie gemakje 8 slagen. Maar als je wat langer bridged, weet je onder de hand wel dat partner vrijwel nooit de juiste hand heeft. Verander de gegeven hand een klein beetje in bijvoorbeeld:

♠ AK5
♥ AT43
♦ A872
♣ Q7

en je bent, met een ♦-start, waarschijnlijk 2 down.

Als je 3♣ speelt als een zwakke hand (maar dat doet niemand denk ik), dan zou dat wel eens het beste bod kunnen zijn. Waar je in een sans-contract maar 1 slag meeneemt, maak je in ♣-contract wel 3 of 4 slagen. Een wereld van verschil!

Voor dit soort situaties is een conventie bedacht. Iedereen (nou ja, bijna iedereen) speelt Jacoby na een 1-sans opening. Je kan dan met een (zeer) zwakke hand met een 5-kaart of langer partner dwingen jouw 5-kaart te bieden. Een kleine uitbreiding op deze conventie is Jacoby voor de lage kleuren.

Hoe werkt dat?

Zoals zo vaak in bridge bestaan er 2 verschillende varianten.

Variant 1.

Omdat na een sans opening veel antwoorden op 2-niveau worden gebruikt voor een conventie (2♣=Stayman, 2♦ is Jacoby voor ♠ en 2♥ is Jacoby voor ♣) en 2♠ eigenlijk niet gebruikt wordt, wordt in beide varianten 2♠ als transfer bod voor een lage kleur gebruikt. In variant 1 is partner verplicht om 3♣ te bieden na een 2♠ antwoord op zijn of haar 1-sans opening. Je past met een lange ♣-kaart of je biedt 3♦ als je lengte in die kleur zit. Partner is verplicht te passen. Met dit spel werkt dat uitstekend.

Maar je hebt natuurlijk ook handen die zowel lengte in een lage kleur hebben, maar ook sterk zijn. Als de lange kleur ♣ zou zijn, dan is het makkelijk; je gebruikt 2♠ en op 3♣ van partner biedt je of een nieuwe kleur (vaak gebruikt als controle bod voor de ♣), of sans atout.

Voorbeeld:

N	O	Z	W
	Pas	Pas	Pas
1Sa	Pas	2♠	Pas
3♣	Pas	3Sa	Pas
Pas	Pas		

Zuid heeft een 6-kaart ♣ en een puntje of 10.

Nu weet partner alles van je hand. Maar als de lange kleur ♦ zou zijn, gaat die vlieger niet op. Partner biedt namelijk ♣, en om je ♦ aan te geven zal je toch eerst de ♦ moeten bieden. Maar, volgens afspraak, gaat partner hier op passen. Daarom is er een verbeterde versie van deze afspraak. Wel wat ingewikkelder, maar het geeft veel meer mogelijkheden.

Variant 2.

We gaan zowel 2♠, als 2Sa als transfer voor de lage kleuren gebruiken. 2♠ is dan voor een lange ♣ kleur, en 2Sa is voor een lange ♦-kleur. Gevolg hiervan is natuurlijk wel dat het inviterende 2Sa (8 á 9 punten met een verdeelde hand) niet meer kan. Om toch zo een hand te kunnen aangeven hebben de bedenkers van deze conventie verzonnen dat dit bod dan maar in de 2♣ (Stayman) moet komen te zitten. Maar omdat je dan 2♣ met elke regelmatig verdeelde hand (en dus ook elke hand zonder een 4-kaart hoog) met een Stayman bod moet inleiden, en in voorkomende gevallen helemaal niet geïnteresseerd ben in een 4-kaart hoog, mag dit 2♣ bod geen Stayman meer heten op de systeemkaart. We noemen het nu Stayman relay. Partner gaat er wel nog steeds van uit dat je vraagt om een 4-kaart hoog, en zal dan ook antwoord geven alsof je er om vraagt, maar je biedt op elk antwoord van hem of haar gewoon 2Sa; 8 á 9 punten met een sans-hand. Probleem opgelost. Een bijkomend voordeel van het specifiek transfereren van een lage kleur is, dat er nu nog meer mogelijkheden ontstaan. En wel de transfer weigering. Omdat er tussen de transfer en het antwoord in beide gevallen een bieding wordt overgeslagen (na 2♠ is dat 2Sa en na 2Sa is dat 3♣), komen deze biedingen vrij voor een zogenaamde transfer weigering. Wanneer (en waarom) doe je dat als sans openaar? Je doet dat als je goede steun voor de transfer kleur hebt. Een goede afspraak is dat je minstens een 3-kaart en een van de 3 top honneurs in je handen hebt. Je wil daarmee zeggen: "Partner, als jouw transfer kleur een beetje goed is, dan verwacht ik dat we er een hoop slagen in gaan maken". Partner wordt geacht 3Sa te bieden als zijn transfer kleur goed is. Iets als:

♠ xxx

♥ xx

♦ xx

♣ AQxxxx

is dan al voldoende. Heb je een slechte lange kleur, dan spreekt het vanzelf dat je gewoon de lange kleur biedt. Nadeel van deze optionele extra afspraak is natuurlijk dat het contract niet in de sterke hand komt.

Mijn advies voor een volgend keer dat je een zuidhand krijgt zoals spel 2 van afgelopen maandag? Transfer de ♣ en pas daarop. In dit geval zit je niet in het optimale contract (dat is een ♥-contract, waarin je 9 slagen maakt), maar in the long run zal je beter scoren dan wanneer je past of Stayman gebruikt.

Negative Freebid (en aanpassing over de afspraken bij een negatief doublet).

Spel 15.

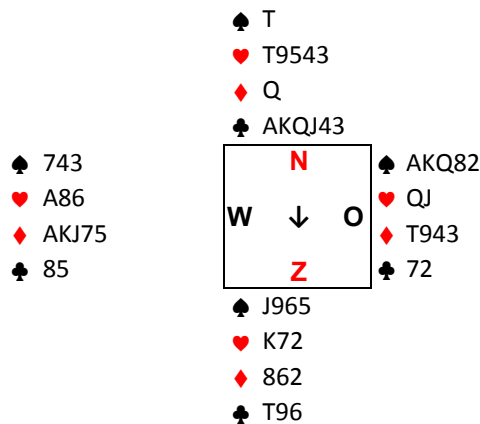

Aan de frequentiestaten te zien is dit stukje meer bedoeld voor de B- en de C-lijn. In de A-lijn zitten alle paren namelijk in het eenvoudige contract van 4♣ voor OW. In de B- en de C-lijn echter vrijwel niemand (1 van de 12x dat het spel is gespeeld, en dat ging dan ook nog eens down). Dat zal wel komen omdat in de B- en de C-lijn men niet erg is ingesteld op tussen biedende tegenstanders. Hoe zal de bieding beginnen?

N	O	Z	W
2♣	??	Pas	1♦

Als je niks over deze situatie hebt afgesproken, kunnen er nu moeilijkheden voor OW ontstaan. Als je alleen naar de oost-hand kijkt, lijken er geen problemen te zijn. Je biedt gewoon 2♣. Maar OW hebben geen vaste afspraken over dit bod; is het forcing, is het een 5-kaart? Allemaal zaken die het tweede bod van west een stuk moeilijker maken. Als west er vanuit gaat dat het bod vanaf een 4-kaart is, zal die wel eens kunnen verzinnen, mede gezien het aantal punten (12) van de opening, dat het beter is om te passen. Je speelt dan wel in de juiste kleur, maar niet op de juiste hoogte. Een west-speler die de consequenties van zijn opening met 12 punten aanvaard zal misschien 3♦ bieden. Hierna zullen OW in het slechter betaalde 5♦ kunnen komen of zelfs in een deelscore in deze kleur. Misschien is steunen op de waardeloze 3-kaart wel de oplossing. In bovenstaand geval zal dit goed werken, maar een volgende keer heeft oost maar een schamele hand met een 4-kaartje en 10 punten, en dan is 3♣ veel te hoog.

Tijd dus om wat afspraken te maken voor deze biedsituatie.

Een goed afspraak is het zogenaamde negative freebid. Wat houdt dit in?

E.e.a. treedt in werking als partner opent, en de tegenpartij biedt tussen. Een gewoon bod, zonder sprong geeft nu een 6-kaart of een goede 5-kaart en 8 tot 11 punten aan. Het bod is niet forcing! Partner kan dus al met een minimum en een doubleton (en soms zelfs met een singleton) passen. Gezien de devaluatie van de openingsbiedingen tegenwoordig is dit heel handig. Je zal niet gauw te hoog komen.

Dat werkt dus goed met handen die wel aardig zijn, maar (waarschijnlijk) niet geschikt zijn voor een manche. Maar wat dan als je een hand hebt als oost in dit spel? Dan kan je geen 2♣ bieden, want je wilt hier het liefst naar de manche (opening + opening = manche). Misschien denk je: dan biedt je toch gewoon 3♣, dat is forcing. Maar dan zal de bieding heel vaak helemaal ontsporen. In dit geval (alweer!) werkt een 3♣-bod wel, maar wat nu als partner maar 0,1 of 2 ♣ heeft? De biedruimte is opgesoupeerd, en waar west dan heen moet is helemaal de vraag.

Je kan (en moet) dit oplossen door in eerste instantie een negatief doublet los te laten. Dat belooft voor west niet meer dan de mededeling "Ik had wat willen bieden, maar ben van mijn bod beroofd door de tegenpartij die (heel vervelend) zit tussen te bieden". Doorgaans wordt dit gedaan vanaf een

puntje of 8 en waarden en lengte* in de overige kleuren. Partner zal dan ook reageren alsof je een negatief doublet geeft. Had je nu een echt negatief doublet gehad, dan biedt je verder volgens deze afspraken; niks aan de hand. Maar nu komt de clou! Als je na een negatief doublet ineens een nieuwe kleur biedt, geef je daarmee aan dat je (minstens) een 5-kaart hebt, en voldoende punten voor een manche.

Hoe gaat de bieding nu met gebruikmaking van deze afspraken:

N	O	Z	W
		Pas	1♦
2♣	Dbl*	Pas	2♦
Pas	2♠*	Pas`	4♠
Pas	Pas	Pas	

Dbl=een negatief doublet (of een hand met waarden voldoende voor de manche; de nieuwe afspraak).

2♦=wat moet je anders?

2♠=5+kaart met voldoende punten voor de manche

4♠=zwakker dan 3♠

Resumerend:

Na een tussen bod van je rechter tegenstander spelen we het negatieve freebid: 6-kaart (of een goede 5-kaart) in de geboden kleur en 8 tot 11 punten. Partner mag passen!

Doublet is negatief, tenzij je uit het antwoord van partner loopt. In dat geval heb je een 5+-kaart in die kleur en voldoende punten voor de manche. Dit is dus mancheforcing!

Ben je van plan deze afspraken te gaan hanteren, zoek dan eventjes op het internet over dit onderwerp. Er zijn (uiteraard weer) verschillende stromingen op dit gebied. Bijvoorbeeld:

Je hebt:

♠ xx

♥ KQJxxx

♦ Qxx

♣ xx

Partner opent 1♠ en de volgende speler biedt 2♦. Met een negatief freebid kan je nu makkelijk 2♥ bieden (iets wat je trouwens niet had kunnen doen als de tegenpartij niet had geboden. Eigenlijk helpt een volgbod je hier dus). Maar er zijn ook bridgers die het hebben over wel of niet gestoord worden door het volgbod. In dit voorbeeld wordt je niet gestoord. Om jouw kleur te kunnen bieden had je 10 punten of meer nodig gehad, dus is deze situatie moet je die dan ook hebben. Het bod is forcing. Een beetje jammer, want waar je zonder deze afspraak gewoon 2♥ had kunnen bieden blijft er nu niet veel meer over dan een doublet, in de wetenschap dat partner waarschijnlijk nooit jouw 6-kaart gaat bieden. En je kan die dan ook nooit meer in beeld brengen, want op het antwoord van partner zal je de ♥-kleur niet kunnen bieden, want dat antwoord is mancheforcing (nieuwe kleur op 3-hoogte), en dat wil je niet gezien het aantal punten. Maar in ander situaties kan het weer een voordeel hebben als het bod forcing is. Zoek dus uit wat jouw het beste bevalt.

* Spreek voor de voorwaarden van een negatief doublet dat de lengte in de overige kleuren minstens 4-4 (en heel soms 4-3) moet zijn.

De achilleshiel van veel biedsystemen: het volgbod.

Spel 7.

♠ T9	♠ 754	♠ AKJ82
♥ AK2	♥ T876	♥ J53
♦ AQ954	♦ JT3	♦ K862
♣ T43	♣ Q98	♣ 2

♠ Q63	<table style="border-collapse: collapse; width: 100px; height: 100px;"> <tr> <td style="text-align: right; padding-right: 5px;">W</td> <td style="text-align: center; padding: 5px;">N ↓</td> <td style="text-align: left; padding-left: 5px;">O</td> </tr> <tr> <td></td> <td style="text-align: center; padding: 5px;">Z</td> <td></td> </tr> </table>	W	N ↓	O		Z		♠ AKJ765
W	N ↓	O						
	Z							
♥ Q94								
♦ 7								
♣ AKJ765								

N	O	Z	W
		1♣	?

West is aan de beurt. Hij of zij heeft een opening. Doublet dus? Dat bod heeft in dit geval veel te veel gevaren. Je hebt geen adequate steun in ♥ en ♠ en dat is toch wel een eerste vereiste voor een fatsoenlijk informatiedoublet. Spreek als partnership af dat je voor een doublet minstens 4-3 in de hoge kleuren moet hebben als er met een lage kleur wordt geopend, maar nog liever een 4-4 verdeling. Wat moet je namelijk doen als oost in dit geval 2♠ (8/9 punten en minstens een 4-kaart), 3♠ (10/11 punten en minstens een 4-kaart) biedt? 2 of 3Sa (over 3♠) kan natuurlijk niet zonder fatsoenlijke ♣-stop. Doublet valt dus af. Blijf alleen een volgbod in ♦ over. Veel paren spelen een sprongvolgbod als een opening en een goede 6-kaart. Dat heeft west niet. Blijf over; een simpel 1♦ volgbodje.

De bieding gaat verder.

N	O	Z	W
		1♣	1♦
Pas	1♠	2♣/pas	??

1♠ bij oost belooft altijd een 5-kaart natuurlijk en toch al gauw een puntje of 10. Maar wat moet west bieden als zuid past. Is 1♠ in oost forcing, dan heb je nu een probleem. 1Sa kan natuurlijk nog wel, want je hebt een fatsoenlijke opening. Geen ♣-dekking, maar soms moet je wat. En anders blijft er weinig ander over dan de magere 5-kaart ♦ maar te herhalen. Als zuid zijn mooie 6-kaart herhaalt wordt het gek genoeg voor west veel makkelijker. Je past dan gewoon.

De bieding gaat weer verder (voor het gemak laten we zuid met zijn of haar minimum opening maar passen en laten we west 1Sa bieden (een soort vuilnisbakkenbodje)):

N	O	Z	W
		1♣	1♦
Pas	1♠	Pas	1Sa
Pas	?		

Je bent oost en je wilt (misschien) wat. Maar wat? Als je de (goede) afspraak hebt dat het bieden van een nieuwe kleur na een volgbod van partner een 5-kaart belooft, weet je nu dat aan de overkant maximaal 2♠ zitten. Geen fit in ♠ dus, anders had west wel gesteund. Je gaat dus ♦ steunen. Maar hoe hoog? Het grootste probleem hier is wel: Hoe sterk is partner? Omdat het gros van de bridgeparen een volgbod heeft omschreven als een redelijke 5-kaart en 8-15 punten (soms wel een 6/7 (onderkant)) of zelfs wel een 16/17 punten (bovenkant)) verkeert oost nu in de problemen. Wat nou als west maar 8/9 punten heeft? Dan zou 3♦ vaak wel hoog genoeg zijn.

En hier hebben we dan ook de crux van dit verhaal. De range van een volgbod is bij heel veel bridgers veel te groot om een fatsoenlijke inschatting te kunnen maken op welke hoogte er gespeeld kan worden. Biedt je op dit spel 3♦, dan is dat eigenlijk nog te weinig. Je geeft een hand met een puntje of 10/11 aan. Je hebt er 12 en een hele mooie singelton ♣. Qua verdelingspunten dus wel 14. Maar als partner nou (weer eens ☺) een volgbod heeft gedaan op tramkaartjes (8 punten of zo)? Dan is 3♦ misschien al te hoog, laat staan 4♦. Wat je ook biedt, het is altijd een grote gok.

Kan dat dan anders? Ja natuurlijk, maar daarvoor moet je iets inleveren, namelijk het makkelijk bieden van een kleurtje als de tegenpartij opent. Dat kan vaak leuk werken voor de uitkomst of het bevechten van de deelscore of het verstoort gewoon het bieden van de tegenpartij. Maar zoals je hier boven ziet is de range van zo'n volgbod enorm: 8-15 punten, maar dat wordt vaak zelfs opgerekt naar 6-17 punten. Het bieden door partner, met een redelijke hand, na een volgbod krijgt vaak een heel hoog casino gehalte. Maar als je gaat dan afspreken dat een volgbod, op zo goedkoop mogelijk niveau (in dit geval dus 1♦, maar op een 1♠-opening zou dat 2♦ zijn geweest), een hand belooft die je ook zou openen als de tegenstander niet hadden geopend zijn deze problemen vaak voorbij. Een openingswaardige hand dus. Of dat nou qua punten of bijvoorbeeld volgens de regel van 20 is, maakt niet uit. De bieding met bovenstaande hand wordt dan heel wat makkelijker:

N	O	Z	W
		1♣	1♦*
Pas	1♠*	Pas	1Sa*
Pas	2♣*	Pas	2♦
Pas	5♦*	Pas	Pas
Pas			

1♦=5+-kaart en opening(swaardig)

1♠=5-kaart en forcing

1Sa=vuilnisbakken-bod

2♣=vraagt om nadere omschrijving van de hand

2♦=verder niks te melden (je zou ook 2♠ kunnen bieden. Dat geeft dan een 2-kaart aan).

5♦=Moet een kans hebben. Er zijn geen verliezers in ♠, 1 in ♣ en als de ♠ hoog getroefd kunnen worden, hoeft west maar iets als Kxx of Axx in ♥ te hebben dan wordt 5♦ al gemaakt (er kunnen 1- of 2♥ weg op vrij getroefde ♠ (zuid zal toch wel ♥A hebben als west die al heeft)).

Het is op dit spel (doordat de ♠ netjes 3-3 zitten) zelfs 6♦. Maar als je 5♦ biedt ben je vaak al spekkoper.

Bijproduct van deze aanpak is natuurlijk het verlies van het "goedkope" volgbodje. Dat kan vervelend zijn. Maar als je als partnership bij deze afspraak tevens afspreekt dat je de tegenpartij nooit (indien mogelijk natuurlijk) een kleur op 2 niveau laat spelen (balancing in de uitpaspositie wordt hier heel erg belangrijk), dan is dit verlies vaak helemaal weg te cijferen.

Aan de andere kant van de medaille: Je hebt nu het 2-bod in de volgkleur over. Die kan je het beste gaan gebruiken om zwakke sprong-volgbiedingen te gaan spelen. Lekker preëemptief. Voorwaarde hiervoor? Dezelfde als een zwakke-2 opening.

Hoe sterker je bent hoe rustiger je biedt (principal of the slow arrival)

Spel 7.

♠ 976														
♥ KQT764														
♦ K6														
♣ A6														
♠ QJ542	<table style="border-collapse: collapse; width: 100px; height: 100px;"> <tr> <td style="border: none; padding: 2px;">♠</td> <td style="border: none; padding: 2px;">N</td> <td style="border: none; padding: 2px;">♠</td> </tr> <tr> <td style="border: none; padding: 2px;">♥</td> <td style="border: none; padding: 2px;">↓</td> <td style="border: none; padding: 2px;">♥</td> </tr> <tr> <td style="border: none; padding: 2px;">♦</td> <td style="border: none; padding: 2px;">Z</td> <td style="border: none; padding: 2px;">♦</td> </tr> <tr> <td style="border: none; padding: 2px;">♣</td> <td style="border: none; padding: 2px;">W</td> <td style="border: none; padding: 2px;">♣</td> </tr> </table>	♠	N	♠	♥	↓	♥	♦	Z	♦	♣	W	♣	♠ T8
♠	N	♠												
♥	↓	♥												
♦	Z	♦												
♣	W	♣												
♥ J8			♥ 53											
♦ 87			♦ T532											
♣ K975			♣ QJ432											
	♠ AK3													
	♥ A92													
	♦ AQJ94													
	♣ T8													

Eerst maar de biedserie zoals aan een tafel gebeurde en gezien frequentiestaat nog wel vaker iets wat hierop lijkt. Een alternatief zal denk ik geweest zijn dat west niet volgt en zuid tot 3SA besluit, wat ook veelvuldig een eindcontract is geworden.

N	O	Z	W
		1♦	1♠
2♥	Pas	4♥	Pas
Pas	Pas		

Het gaat hier dus over twee onderscheiden mogelijkheden en hoe dan het optimale contract te bereiken. Overigens het geboden 1♠ kan al -4 dus +1100 in de aanbieding en hoe dat te verslaan.

Eerst maar eens zonder dat volgens velen vervelende tussenbod:

N	O	Z	W
		1♦	Pas

De allerbeste methode met een sterke hand tegenover een opening (je weet al dat je naar een manche wil, de vraag is alleen welke) is zo rustig als mogelijk bieden. Dit geeft jouw partner de ruimte om zoveel mogelijk informatie te geven over zijn/haar hand. Dus:

1♥!	Pas	2SA	Pas
-----	-----	-----	-----

Goed nieuws! Partner heeft 18-19 punten met een sans-verdeling en waarschijnlijk maximaal 2 of 3 ♥). Tijd om de 6-kr ♥ voor het voetlicht te brengen, niet overhaasten want dat is juist zwakker dan rustig bieden:

3♥	Pas	3♠*	Pas
----	-----	-----	-----

3♠ moet een controle voor ♥ als troef zijn en dus een goede fit aangeven. Anders had partner vast 3SA geboden. Tijd om aan te geven dat je ook een mooie hand hebt:

4♣*	Pas	4♦*	Pas
-----	-----	-----	-----

Partner heeft dus ook een controle in de ♦. Een zware hand samen met jouw mooie opening en een goede fit. Tijd om azen te vragen om een kansloos slam te vermijden, je kunt immers altijd stoppen in 5♥ als het nu toch nog onverhoopt tegenvalt.

4SA	Pas	5♣/♦	Pas
-----	-----	------	-----

Het antwoord hier is afhankelijk van de afspraken maar geeft altijd 3 van de 4 azen of van de 5 keycards (azen + troef H) aan (0 kan niet omdat zuid dan niet genoeg heeft voor het bieden tot dan). Dat is natuurlijk een feest van een antwoord want alle azen / keycards zijn aanwezig. Is het dan misschien zelfs groot slam? Dat is een moeilijke vraag want er zijn na dit begin nog vele verschillende systemen die op die vraag het antwoord hopen te krijgen. Een mogelijkheid is heren vragen. Maar na dit bieden in 6♥ eindigen lijkt me al heel mooi gezien de frequentiestaat waar dit maar 2 maal gelukt is. Er zijn dan 14 slagen van kop dus het afspel hoeft niet lang te duren.

Nu dan met dat tussenbod van 1♠ in west:

N	O	Z	W
		1♦	1♠

Als we nu kijken bij het spel van de week 30 april 2018 (het negative freebid) dan kan de hand van noord heel eenvoudig begonnen worden met DBL (of de beide overige kleuren of een zelfstandige kleur met opening)

DBL	pas	2SA	pas
-----	-----	-----	-----

Alweer die sterke hand van partner (kan nu ietsjes minder sterk zijn want het DBL geeft al 8+ aan). Met meteen al het aangeven van een ♠ stop.

3♥	Pas	3♠*	Pas
----	-----	-----	-----

En nu zijn we heel makkelijk weer bij bovenstaande biedserie teruggekomen waarbij er zelfs meer zekerheid is dat partner een 3-kr♥ heeft omdat dit bieden pas minimaal 5♥ heeft aangegeven maar wel met een opening in noord. Dit volgbod heeft dus totaal niet gehinderd in het omschrijven van de handen (eerder geholpen).

Het loont dus om juist met sterke handen de rust te bewaren zodat ook de hand van de partner goed uit de verf komt.

Zet niet al je geld op een kleur (als je er twee hebt).

Spel 21.

♠ KT872											
♥ 42											
♦ Q85											
♣ A53											
♠ Q63	<table style="border-collapse: collapse; width: 100px; height: 100px;"> <tr> <td style="border: 1px solid black; width: 30px; height: 30px;"></td> <td style="border: 1px solid black; width: 30px; height: 30px; text-align: center; color: red;">N</td> <td style="border: 1px solid black; width: 30px; height: 30px;"></td> </tr> <tr> <td style="border: 1px solid black; width: 30px; height: 30px; text-align: center;">W</td> <td style="border: 1px solid black; width: 30px; height: 30px; text-align: center;">↑</td> <td style="border: 1px solid black; width: 30px; height: 30px; text-align: center;">O</td> </tr> <tr> <td style="border: 1px solid black; width: 30px; height: 30px;"></td> <td style="border: 1px solid black; width: 30px; height: 30px; text-align: center; color: red;">Z</td> <td style="border: 1px solid black; width: 30px; height: 30px;"></td> </tr> </table>		N		W	↑	O		Z		♠ 5
	N										
W	↑	O									
	Z										
♥ JT97			♥ K6								
♦ JT943			♦ A62								
♣ K			♣ JT98762								
	♠ AJ94										
	♥ AQ853										
	♦ K7										
	♣ Q4										

N	O	Z	W
Pas	??		

De bieding hangt erg af van wat oost hier doet. Ik neem aan dat er toch veel oosten zijn geweest die hier met een 3♣-bod zijn begonnen. Anders kan ik niet verklaren waarom er zo veel contracten in 3♥ (6x tegen 9x in ♠) worden gespeeld met de NZ-handen.

In de eerst plaats dus maar het 3♣-bod. Is dat een goed bod? Je hebt een 7-kaart. Die kan je rekenen als 4 slagen (alles wat je mist aan de 3 top-honneurs hoor je als een verliezer te rekenen). Daarnaast heb je een aas en een heer. In een optimistische bui kan je dat als 1½ slag rekenen. Bij elkaar dus 5½ slag. We hebben geleerd dat je bij een niet kwetsbare preëmt je partner op 3 slagen moet inschatten. Samen dus 8½ slag. Eigenlijk niet voldoende dus. Maar je krijgt niet elke dag een "dichte" (weliswaar vanaf de boer, maar OK) 7-kaart. Tegenargument is natuurlijk dat je partner gaat verleiden om met deze kleur te starten als er moet worden tegengespeeld. Als hij of zijn dan een hoge honneur (aas of heer o.i.d.) singleton of doubleton heeft en daar wordt mee gestart, zal dat meestal een of meer slagen gaan kosten. Zo ook hier. Als NZ gaan spelen en west moet uit, dan maak je het voor NZ erg makkelijk door met de ♣K te starten. Maar goed; de ras optimist opent dus met 3♣. Nu valt het zoeklicht op zuid. Die zal wel balen. Heb je 16 punten, en 2 aardige kleuren, krijg je een 3♣-bod voor je neus! Da's vervelend! Wat nu? Veel zuiden zullen hier hun 5-kaart bieden. Dit spel laat mooi zien dat dit niet echt (echt niet ☺) werkt. West past, en noord kan niet veel meer doen dan passen. De hele bieding:

N	O	Z	W
Pas	3♣	3♥	Pas
Pas	Pas		

Bij goed tegen- en afspel kan je 10 slagen maken. Moet je wel alles goed doen: De kale ♣K vangen en de ♠ de goede kant op snijden. Dat laatste is een stuk makkelijker als oost met 3♣ opent. Deze heeft dan veel minder plek voor de ♠Q. Ook kan je, na de troef te hebben gesneden, de ander kleuren eerst proberen om een telling te krijgen. Daaruit zal blijken dat oost 7♣ heeft (gezien de bieding), 2♥ (hij/zij bekent niet meer op de derde ♥) en oost moet 3x ♦ bijlopen. Deze heeft dus maximaal 1♠, wat de manier om ♠ te spelen een stuk makkelijker maakt. Manche gemist dus! Maar nog vervelender; je speelt in een armzalige 5-2 fit, terwijl er een prachtige 9-kaart fit is in ♠!

Een informatiedoublet had vele malen beter uitgepakt. Hoe gaat de bieding dan?

N	O	Z	W
Pas	3♣	Dbl	Pas
4♠	Pas	Pas	Pas

Ik heb het hier al vaker over gehad. Noord is veel te sterk om als antwoord maar 3♣ te bieden. Dat doe je ook met een nul-punter! Nu zitten NZ in een veel comfortabeler contract van 4♠. Zelf als je hier alles fout doet, dan nog maak je met gemak 10 slagen. En als je alles goed doet (je speelt de hand net zo als in een ♥-contract) dan maak je er 12 voor een hele goede (top?) score.

Maar doublet is wel een beetje link natuurlijk. Je bent eigenlijk te kort in ♦ om dat te doen. Als partner ♦ gaat bieden, en jij loopt daar uit met 3♥ (partner zal niet gauw 4♦ bieden met een 4-kaart en wat punten, een manche in een lage kleur is nou eenmaal ver weg), hoor je daarvoor een betere hand (18 punten meer te hebben of een hele goede kleur). Maar ja, je kan nou eenmaal niet alles hebben natuurlijk. Als je altijd de perfecte hand voor je bod hebt, zal bridgen denk lang zo leuk meer zijn. Dus volgende keer toch maar doublet.