

Spel 10.

♠ Q7542	♠ J6		♠ AK983			
♥ A73	♥ KQ94		♥ 86			
♦ AJT3	♦ 842		♦ 65			
♣ 8	♣ AQJ3	<table style="margin: auto; border-collapse: collapse;"> <tr><td style="padding: 2px 10px;">N</td></tr> <tr><td style="padding: 2px 10px;">W → O</td></tr> <tr><td style="padding: 2px 10px;">Z</td></tr> </table>	N	W → O	Z	♣ K642
N						
W → O						
Z						
	♠ T					
	♥ JT52					
	♦ KQ97					
	♣ T975					

Ik heb het al vaker gehad over de zogenaamde derde hands opening. Vaak ging het dan niet over een derde hands opening, maar over de vierde hands opening. Ik blijf er maar op hameren: Een vierde hands opening bestaat niet. Te vaak geef je dan de tegenpartij de kans om in de bieding te komen, en het contract te spelen, wat jou dan een hele slechte score oplevert. Maar kennelijk zijn de sporadische succesjes die een vierde hands opening opleveren (het gebeurt wel eens, maar vaker loopt het verkeerd af), datgene dat in het hoofd van een bridger blijven hangen en is dit fenomeen niet of althans moeilijk uit te roeien.

Maar goed, de derde hands opening dus. Op spel 10 kijken we naar de west-kaart. Na 2x pas zit west dus in de derde hand. Moet hij of zij openen? De voor- en nadelen eventjes op een rijtje:

Voordelen:

1. ♠ is de hoogste kleur, dus iet wat preëemptief.
2. Er zijn geen rebid problemen. Als de overkant 1Sa of 2♣ biedt, kan je gewoon 2♦ antwoorden. Als er 2♥ wordt geboden zou ik zelfs steunen naar 3♥! Na een 1♠ opening is een 2♥ antwoord namelijk altijd een 5-kaart, dus is er een fit en de singleton ♣ verhoogt het slagen potentieel van de west-kaart.
3. Je hebt 2 azen. Die zijn zowel in de verdediging, als in het geval je zelf moet spelen, behoorlijk waardevol.

Nadelen:

1. De ♠-kleur is erg slecht. Moet je onverhoopt tegenspelen, dan zit je niet echt te wachten op een ♠-start.
2. De kwetsbaarheid is niet erg gunstig. Liever zou je deze hand openen als je niet kwetsbaar tegen kwetsbaar bent.

3 voordelen tegen 2 nadelen dus veel west-spelers zullen met 1♠ openen. En gelijk hebben ze. Ongetwijfeld zal noord informatief doubleren op de 1♠-opening van west. Hierna valt de focus op de speler in de oost stoel. Wat moet deze bieden op de 1♠ opening van partner? Erkende puntentellers zullen hier geen moeite mee hebben: 10 punten dus 3♠. Maar dat doet de hand geen recht! Ook de puntentellers hebben geleerd dat je 1 punt extra mag rekenen (als er een fit is) voor een doubleton, en ook de extra troef (2 eigenlijk als er 5-kaart hoog wordt geopend) levert een punt op. 13 (of 14!) punten dus. 4♠ is dus opgelegd. Sommige oost-spelers zullen daar bezwaar tegen hebben: "Mijn partner opent met de regelmaat van de klok op tramkaartjes in de derde hand". Als dat zo is, dan kan ik een conventie voor dit soort paren aanraden. De Drury<sup>1</sup> conventie. Het voert te ver om de conventie hier helemaal te bespreken, maar voor de liefhebbers is de link onderaan de mogelijkheid om deze conventie te bestuderen en dan te beslissen of het iets voor hun partnership is.

Maar zelfs als oost "maar" 3♠ biedt, dan zou west hier een vierde aan moeten plakken. Helaas niet voor de puntentellers (ik heb maar 11 punten dus...). Maar na een inviterend bod mag en moet je de hand herwaarderen. Inderdaad zijn er bij nadere inspectie inderdaad maar 11 punten, maar de singleton ♣ kan goud waar zijn. Een goede puntenteller telt daar 2 punten extra voor. Ook het bezit van de 2 azen is zeer positief. En de AJTx combinatie in ♦ is vaak goed voor maar 1 loser in die kleur (gesplitste honneurs komt heel vaak voor). Al met al reden genoeg om de invitatie te aanvaarden en

4♠ te bieden. En als west een doorgewinterde tramkaartjes bieder is, dan is zijn hand nu zo mooi (hij of zij weet dat de overkant rekening houdt de vaak zeer zwakke derde hands opening), dat 4♠ bieden een no-brainer is.

Helaas. Op dit spel wordt maar in 33,33% van de gevallen 4♠ geboden door OW. Dat percentage moet in mijn ogen veel hoger liggen de volgende keer.

<sup>1</sup> <http://www.pecona.nl/conventies/drury.htm>

# De gevolgen van de huidige biedinflatie.

10 september 2018

Spel 4.

♠ K8	♠ AQJT2	♠ 95
♥ A94	♥ J63	♥ QT752
♦ K543	♦ T62	♦ QJ97
♣ Q765	♣ J2	♣ T3

	N	
W	←	O
	Z	

♠ 7643
♥ K8
♦ A8
♣ AK984

Spel 4 van afgelopen maandag.

Met open kaarten is zo te zien dat NZ minstens 10 (het zijn er in feite 11) slagen kunnen maken met ♠ als troef. Maar als je de frequentiestaat bekijkt (zowel in de A- als in de B-lijn), dan zie je dat de ♠-manche maar heel zelden wordt bereikt. Waar ligt dat nou aan?

Ik denk dat ze schuld ligt bij de onduidelijkheid van het tegenwoordige volgbod. Vroeger (nog niet eens zo heel lang geleden) waren er bepaalde eisen gesteld aan een volgbod; een (redelijk) goede 5-kaart en, zeker kwetsbaar, minstens een punt of 8. In het tegenwoordige bridge schiet men op alles wat beweegt. Dus, ongeacht de kwetsbaarheid, wordt er op vrijwel elke kaart die een 5-kaart bevat gevolgd. Het gevolg van deze inflatie in het bieden is, dat de partner van de volgbieder ernstig rekening is gaan houden dat er aan de overkant met tramkaartjes wordt gevolgd, en daar dan de bieding op aanpast. Ik denk dan ook dat in veel gevallen de bieding als volgt is verlopen:

N	O	Z	W
1♠	Pas	2/3♠**	1♣*
Pas***	Pas		Pas

\* 1♣= ook in het openen is ernstige inflatie opgetreden. Voorheen hoefde jij je niet te schamen om deze hand te verpassen. Tegenwoordig opent iedereen elke 12-punter.

\*\* 2/3♠=Het gevolg van de grote twijfel over de kwaliteit van het volgbod.

\*\*\* Pas=Ik heb wel erg veel verliezers in de bijkleuren

In vroeger tijden zou er voor zuid maar één bod zijn geweest: 4♠! De zuid-hand heeft maar liefst 4 troeven steun en flink wat azen en heren. Er vanuit gaande dat de noord-hand (kwetsbaar!) zo'n 8-11 punten moest beloven, en de zuid-hand er, inclusief compensatie punten, er 16<sup>+</sup> heeft (14 echte en 2 voor de 2 doubletons), moet een manche een grote kans van slagen hebben.

Maar zie het gevolg van de biedinflatie; vrijwel niemand durft het meer aan om met deze zuid-hand de manche vol te gooien. Ik vind dat een beetje treurig. Het huidige bridge is niet meer gericht om het beste resultaat te bereiken, maar veeleer om de tegenstanders het (heel) moeilijk te maken. Als je daar niet mee zit, dan zou ik zeggen: Ga maar door met het (volg)bieden op krantenpapier. Maar als je het beter wilt doen, dan adviseer ik (en zeker kwetsbaar), om de oude voorwaarden voor een volgbod weer eens op te poetsen. Probeer eens een paar weken het volgende:

1. Kwetsbaar is een volgbod een (goede) 5-kaart en 8-11 punten.
2. Niet kwetsbaar (zeker tegen wel kwetsbaar) is alles geoorloofd.

Ik denk dat de resultaten met sprongen vooruit zullen gaan ☺.

\* Voor de (N)LTC\*\*aanhangers: maar 6 losers. 1½ minder dan een doordeweekse opening

\*\* [https://en.wikipedia.org/wiki/Losing-Trick\\_Count](https://en.wikipedia.org/wiki/Losing-Trick_Count)

# Vierde kleur

17 september 2018

Spel 4.

♠ J9872		♠ A						
♥ K642		♥ Q75						
♦ 9		♦ AKJ752						
♣ J72		♣ Q65						
♠ KQ53	<table style="border-collapse: collapse; width: 100px; height: 100px;"> <tr> <td style="padding: 5px;">N</td> <td style="padding: 5px;">←</td> <td style="padding: 5px;">O</td> </tr> <tr> <td style="padding: 5px;">W</td> <td style="padding: 5px;"></td> <td style="padding: 5px;">Z</td> </tr> </table>	N	←	O	W		Z	♠ A
N	←	O						
W		Z						
♥ 98		♥ Q75						
♦ QT		♦ AKJ752						
♣ AKT43		♣ Q65						
♠ T64								
♥ AJT3								
♦ 8643								
♣ 98								

De vierde kleur. Een conventie die door heel veel paren wordt gebruikt. En terecht! Ik zou me geen (bridge)leven kunnen voorstellen zonder deze conventie. Maar wat ik al vaker heb gezien, is dat lang niet iedereen de volle potentie van deze conventie gebruikt.

Om te beginnen, Hoe werkt de vierde kleur conventie?

Zijn er 3 kleuren geboden, dan is het bieden van de vierde kleur conventioneel (alserteren!) en toont manche-interesse én is ronde forcing. Partner moet zijn hand nader omschrijven. Heeft partner een 3-kaart in de eerst geboden (veelal hoge) kleur, dan wordt gevraagd die kleur te bieden, heeft partner echter een dekking in de vierde kleur, dan wordt gevraagd SA te bieden. Heeft antwoorder zowel een 3-kaart steun in de door partner geboden kleur én een stop in de vierde kleur, dan heeft het bieden van een 3-kaart (mits dit een hoge kleur is) prioriteit boven het tonen van de stop. Kan partner op geen van deze twee vragen een positief antwoord geven, dan moet er soms worden geïmproviseerd: herhaal een eventuele 5-kaart, of soms zelfs een 4-kaart.

Niet moeilijk dus. Maar hoezo “niet de volle potentie van deze conventie gebruiken”?

Laten we eens spel 4 van afgelopen maandag bekijken. Een mogelijke bieding:

N	O	Z	W
Pas	1♦	Pas	1♣*
Pas	2♥*	Pas	??

1♣=vanaf 2-kaart

2♥=4<sup>de</sup> kleur.

West is aan zet. Wat moet hij of zij bieden. Dat is hier nogal eenvoudig; geen stop in de 4<sup>de</sup> kleur, dus sans bieden is uitgesloten. Maar de 5-kaart ♣ is nog niet in beeld gekomen. Dus dat is een feature die je nu voor het voetlicht kan brengen:

Pas	??	3♣*
-----	----	-----

3♣=5-kaart (of in ieder geval een 4-kaart, daar 1♣ voorbereidend kan zijn)

West heeft de bal. Deze wil nog steeds graag sans autout spelen (veelal loont het bieden van een manche in de lage kleur in paren niet). Maar west heeft verkondigd dat er geen ♥-stop is. Maar wat nu als west bijvoorbeeld Jx(x) in ♥ heeft. Dat is geen stop, maar samen met de Qxx in de eigen hand, voorkomt deze combinatie dat NZ 5 slagen in deze kleur kunnen oppakken. Wat te doen?

Een goede afspraak, als je de 4<sup>de</sup> kleur speelt, is: Biedt 3Sa! Je hebt natuurlijk geen echte stop in ♥, maar omdat je de 4<sup>de</sup> kleur hebt geboden (en dus daarom niet zelf over een ♥-stop beschikt), vraag je met dit bod aan partner of deze soms een halve stop heeft (iets als Qx(x) of Jx(x)). In deze situatie zou het herhalen van de 4<sup>de</sup> kleur een echte kleur tonen. Liefst een 5-kaart, maar soms kan een 4-kaart ook al voldoende zijn. Je geeft het partnership dan de kans om in een goede 5-3 of 4-3-fit hoge kleuren manche te komen. Hier moet het bod van oost dus 3Sa zijn:

3Sa\* Pas ??  
3Sa=toont een halve stop in de 4<sup>de</sup> kleur (Qx(x) of Jx(x))

West heeft ook geen halve stop in ♥, en moet nu dus wat. De mogelijke biedingen zijn 4♦ (steuntje voor de ♦) of 4♣ (ik weet niets beters dan mijn 4-kaart te herhalen):

Pas	5♣/5♦	Pas	4♦
Pas			Pas

Oost west zijn nu een contract terecht gekomen dat niet down te krijgen is.

Als je op deze manier de manche in een van de lage kleuren hebt geboden, zal je niet de hoofdprijs winnen in dit geval. NZ kunnen niet meer dan 4 slagen in ♥ maken omdat de kleur 4-4 zit en hier zit 3Sa er dus ook in. Maar 5♣/♦ zou het zelfde moeten scoren dan 3Sa. En je heb wel de wetenschap dat jullie biedserie ver boven de prestatie van degene die 3Sa hebben "gegokt" uitsteekt. Volgende keer zit de kleur 5-3 (die kans is veel groter dan een 4-4 zitsel) en win je wel de hoofdprijs (een top).

Spijtig om te zien dat er in de meeste gevallen 3Sa is geboden in OW. Dat is geen bridge, maar gokken!

# Nogmaals het volgbod. Zwak of Sterk?

24 september 2018

Spel 3.

♠ 7432											
♥ T86											
♦ 8652											
♣ 75											
♠ QJ9	<table style="border-collapse: collapse; margin: 0 auto;"> <tr> <td style="padding: 2px 5px;">W</td> <td style="padding: 2px 5px;">N</td> <td style="padding: 2px 5px;">O</td> </tr> <tr> <td></td> <td style="text-align: center;">↓</td> <td></td> </tr> <tr> <td></td> <td style="padding: 2px 5px;">Z</td> <td></td> </tr> </table>	W	N	O		↓			Z		♠ KT5
W	N	O									
	↓										
	Z										
♥ KJ		♥ 9742									
♦ AKT73		♦ Q94									
♣ 942		♣ AQ8									
	♠ A86										
	♥ AQ53										
	♦ J										
	♣ KJT63										

Op spel 3 van afgelopen maandag is het 3Sa voor OW. Maar dat contract wordt maar een heel enkel keertje geboden. Waar ligt dat toch aan?

Ik neem aan dat op alle tafels de bieding als volgt begint (althans dat zou zo moeten).

N	O	Z	W
		1♣	1♦
Pas	??		

De west hand is totaal ongeschikt voor een informatiedoublet. Met een dergelijk doublet moet je toch wel minstens een 4-3 verdeling in de hoge kleuren hebben (nog liever een 4-4 verdeling of beter). Dit omdat het gebruikelijk is dat met een doublet je aangeeft dat je alle overige kleuren kan verdragen. In dit geval zal oost met 2♥ (minstens) moeten antwoorden, omdat een 1♥ bod ook wordt gedaan met 0 punten, en dan zijn 11 punten (en een verwachte fit) wel erg veel punten. Hierna zit je als west goed in de problemen. 2Sa kan niet, gezien de waardeloze ♣, en 3♦ geeft een mancheforcing hand met hele goede ♦ aan. Als je dit allemaal van te voren hebt bedacht, moet je als west, noodgedwongen, kiezen voor een 1♦-volgbod. Ik zie dan ook vaak op de systeemkaarten staan, onder het kopje volgbiedingen, dat een dergelijk bod 8 tot 16 punten belooft. Dit is wel een hele ruime marge, en stelt je partner vaak niet in staat om iets zinnigs te doen. Neem dit geval.

Wat moet oost bieden? Vaak zal je, omdat je toch wel wat hebt, kiezen voor een 2- of 3♦ bod. Dat kan al te hoog zijn (stel west heeft inderdaad maar 6-8 punten), maar helemaal niks doen lijkt ook verkeerd (als west 14-16 punten heeft). Hierna zal de bieding wel stoppen, en is het eindcontract 2- of 3♦. Hoe dan ook, je hebt een fraaie 3Sa gemist. Kan dat beter? Dat lijkt me wel. Oost kan 1Sa bieden. En dat is dan niet het bekende vuilnisbakken bodje zoals je dat doet als partner opent, maar een positief bod. Zeker als het volgbod maar een punt of 8 hoeft te bevatten. Dan moet je voor een dergelijk bod wel zo'n 10-12 punten hebben. Hierna is het voor west een makkie om dat bod te verhogen naar 3Sa.

Voor paren die een zwak sprongvolgbod (6-10 punten en een redelijke 6-kaart) in hun arsenaal hebben, is deze hand heel wat makkelijker. Doordat ze een sprongvolgbod als zwak spelen, is een "goedkoop" volgbod daardoor wat sterker qua punten. Een goed afspraak is om de ondergrens voor een dergelijk bod op een punt of 11 te leggen. Ik zelf omschrijf zo'n bod als "opening waardig". West kan hier dus met het grootste gemak 1♦ volgen, in de wetenschap dat partner een goed idee heeft van de sterkte van zijn hand. Hierna is het voor oost makkelijk om 2Sa te bieden (10-12 punten een goede stop in de openingskleur van de tegenpartij, en is het voor west een inkoppertje om daar 3Sa van te maken).

Nadeel van het spelen van een zwak sprongvolgbod (en dus een sterk gewoon volgbod) is natuurlijk dat je niet meer op een 5-kaartje en wat punten kan volgen. Vaak heel handig om partner te attenderen op deze kleur, en daarmee een eventuele uitkomst aan te geven. Om dit gemis enigszins te compenseren moet je als partnership afspreken dat je alles uit de kast haalt als de bieding van de tegenpartij dreigt uit te sterven op 2 niveau. In de uitpas positie moet diegene dit de laatste pas moet doen, zijn kaarten zowel van de voorkant, als de achter- en zijkant bekijken of hij of zij niet nog ergens een bodje heeft. En als dat zo is, dat dan ook doen. Dus zelfs met een punt of 8 en een mottig

5-kaartje, zal je al gauw moeten bieden. Of een heropenings doublet loslaten als je de overige kleuren kan verdragen en geen 5-kaart hebt (ook al vanaf een punt of 8).

Mijn advies: Probeer de zwakke sprong-volgbiedingen een week of wat en kijk of het bevalt. Bevalt het niet, dan ga je weer terug naar de oude methode. Maar ik denk dat het bieden van een volgbod vele malen makkelijker zal worden.

Samengevat:

Zwak sprong-volgbod: (7)8-11 punten en een redelijke 6-kaart.

Gewoon volgbod: 11-17 punten en een 5-kaart.

Informatie doublet: minstens 4-3 in de hoge kleuren als de tegenpartij een lage kleur opent, en een 4-kaart in de andere hoge kleur (met een 5-kaart of langer volg je gewoon) als de tegenpartij een hoge kleur opent.

Extra: laat de tegenpartij niet goedkoop op 2-niveau spelen.

Succes!

# Hoe kom je meer te weten van partners hand?

1 oktober 2018

Spel 8.

♠ KQ52			
♥ J32			
♦ KQ42			
♣ J8			
♠ AJ	N	♠ 9764	
♥ 75	W ← O	♥ Q964	
♦ A63	Z	♦ JT97	
♣ K97652		♣ 3	
		♠ T83	
		♥ AKT8	
		♦ 85	
		♣ AQT4	

N	O	Z	W
			1♣
Dbl	Pas	?	

Spel 8 van gisterenavond.

West heeft de bieding geopend met een magere hand, maar wel 12 punten en een 6-kaart. Noord heeft ook niet veel, maar de 12 punten en de verdeling rechtvaardigt net een informatiedoublet. Als NZ de afspraak hebben dat een doublet op een opening in een lage kleur altijd minstens een 4-4 in de hoge kleuren belooft, heeft zuid nu geen probleem. Het bod is dan zonder twijfel 4♥. Maar veel paren hebben afgesproken dat een doublet op een lage kleuren opening minstens een 4-3 in de hoge kleuren belooft (dit omdat je anders heel vaak niet zal kunnen doubleren). In dat geval heeft zuid een probleem: Heeft noord een fit in ♥ of (net) niet. Hoe kan je daar achter komen?

Het is een goed idee om dan de kleur van de tegenpartij (in dit geval ♣) te gebruiken als een soort vraag-bod. Je vraagt aan partner om aan te geven wat hij precies heeft in de hoge kleuren.

Met een 4-4 verdeling in de hoge kleuren zal de laagste van de twee hoge kleuren moeten worden geboden(♥). De ♠-kleur komt eventueel wel in de volgende biedronde aan de beurt.

Met alleen een 4-kaart ♠ (en dus een 3-kaart ♥) wordt de ♠-kleur genoemd. Het kan natuurlijk ook zo zijn dat noord een 5-4 in de hoge kleuren heeft. In dat geval wordt de ♠-kleur geboden. Dit lijkt voor de 2♣ vrager dan alsof partner een 4-3-hoog heeft, en zal iets anders bieden. Maar dat is geen probleem, omdat de antwoordende hand hierna zijn 4-kaart in de andere hoge kleur in de aanbidding zal doen en daarmee dan ook expliciet minstens een 5-4-verdeling in de hoge kleuren aangeeft

Resumerend:

1. Na 1 lage kleuren opening hoort een doublet minstens een 4-3 in de hoge kleuren te beloven.
2. De antwoordende hand op het doublet kan de openings-kleur van de tegenpartij gebruiken als een vraag-bod hoe de verdeling in de hoge kleuren bij de doubleerder is. Dit bod is mancheforcing.
3. Heeft de doubleerder een 4-4 of beter in de hoge kleuren dan de langste eerst en is er geen langste kleur, dan eerst de laagste (♥). De doubleerder en zijn partner zullen altijd in manche in een hoge kleur eindigen.
4. Heeft de doubleerder een 4-3 in de hoge kleuren dan biedt deze de 4-kaart. Met een echte fit, speel je de manche in die kleur, en anders waarschijnlijk een ander contract.

En nog wat voorbeeldjes:

N	O	Z	W
1♦	Dbl	Pas	2♦
Pas	2♠	Pas	

Oost heeft een 4-3 verdeling in de hoge kleuren, maar een 5-4 is ook mogelijk. Dat hoort zuid wel in de volgende biedronde.



1♦	Dbl	Pas	2♦
Pas	2♥	Pas	2Sa
Pas	3Sa		

Oost heeft een 3-4 verdeling in de hoge kleuren.

1♦	Dbl	Pas	2♦
Pas	2♥	Pas	2Sa
Pas	3♠	Pas	

Oost heeft een 4-4 of 4-5 verdeling in de hoge kleuren

1♦	Dbl	Pas	2♦
Pas	2♠	Pas	2Sa
Pas	3♥	Pas	

Oost heeft een 5-4 verdeling in de hoge kleuren

Op spel 8 van gisterenavond zal de bieding dus zo moeten gaan:

N	O	Z	W
			1♣
Dbl*	Pas	2♣*	Pas
2♠*	Pas	2Sa*	Pas
3Sa*	Pas	Pas	Pas

Dbl=informatie doublet. Minstens 4-3 of 3-4 in de hoge kleuren.

2♣=vraagt naar de verdeling in de hoge kleuren

2♠=4- of 5-kaart ♠ en waarschijnlijk geen 4-kaart ♥

2Sa=Goede ♣-stop

3Sa-geen 5-4 in de hoge kleuren.

Een prima biedserie en een onverwoestbaar contract, in tegenstelling tot 4♥ dat bij goed af- en tegenspel 1 down moet.

# Pretentieloos bieden na een volgbod van de tegenpartij.

8 september 2018

Spel 13.

♠ 7642	♠	KQJ752	♠ KQJT9
♥ A	♥	KQJ752	♥ T
♦ QT86	♦	AJ7542	♦ 93
♣ 9854	♣	2	♣ KJ763

♠ A853	♠	N	♠ KQJT9
♥ 98643	♥	W	♥ T
♦ K	♦	↑	♦ 93
♣ AQT	♣	Z	♣ KJ763

Spel 13 van gisterenavond.

De bieding zal vaak zo beginnen:

N	O	Z	W
1♥	1♠	??	

Daar zit je dan als zuid. Maatje heeft met 1♥ geopend, en je hebt ruim voldoende om de manche te bieden. Maar misschien is het wel meer. Graag zou je weten of de kale ♦K wat waard is. En hoe zit het met de ♣ in de gezamenlijke NZ-handen? Hoe kom je daar achter? Niet door nu direct 4♥ te bieden.

Ga een op de noord-stoel zitten. Wat noord betreft (als je verder geen goede afspraken hebt in dit soort competitieve biedsituaties) kan zuid 4♥ bieden op iets als:

♠Kxx ♥Axxx ♦xxx ♣KQJx. 4♥ wordt hier dan makkelijk gehaald, maar 6♥ is onmogelijk. Het is in de wereld van het bieden in bridge zelfs gebruikelijk om in deze situatie een jump naar de manche in de kleur van partner te spelen als preëemptief. Een hand als:

♠xx ♥Axxxxx ♦xxx ♣xx.

Of zelfs met

♠xx ♥xxxxx ♦xxx ♣xx

is 4♥ een goed bod, omdat er voor OW meestal wel een manche inzit, en je wilt hun niet de ruimte geven om dat goed uit te zoeken. Je neemt dus de maximale hoeveelheid biedruimte weg. Meestal zelfs niet om het te halen, maar 1 of 2 down is goedkoop (zelfs gedoubleerd) tegenover een kwetsbare manche van de tegenpartij. In bridge wordt dit "the principle of fast arrival" genoemd. Als je dus de goede afspraak hebt dat een sprong naar de manche niet meer betekent dan "partner hou verder je mond", dan is deze zuid-hand daar dus niet geschikt voor.

Wat dan wel? 3♥ misschien? Dat kan niet, want je hebt vaak een inviterende hand, die je graag wilt aangeven. En dat doen we met een jump in de kleur van partner. Iets als:

♠Kxx ♥Axxx ♦xxx ♣Hx

Ook daar is de zuid-hand dus niet geschikt voor omdat dit bod niet forcing is, en je wil natuurlijk niet dat partner past op 3♥.

Over een 2♥-bod zullen we het maar niet hebben. Dat speelt iedereen als een steun(tje) in de kleur van partner met wat puntjes. Een soort beleefdheid verhoging dus ☺.

Doublet misschien? Dit speelt vrijwel iedereen als een negatief doublet. De betekenis is: Belangstelling voor de overige kleuren met 8 punten of meer. Ook daar lijkt deze zuid-hand in de verste verte niet op. Wat moet je als partner bijvoorbeeld ♦ gaan bieden. Ja, 4♥ bieden natuurlijk, maar dan ben je net zo ver als je zou zijn als je direct 4♥ zou bieden.

Een nieuwe kleur dan? Dat zou mooi zijn als dat forcing is, en je ook een fatsoenlijk kleur hebt. Veel paren spelen dit echter als een negative freebid (8-11 punten met 5 of meer in de geboden kleur en niet forcing) Maar je hebt hier geen biedbare kleur anders dan ♥. Als je gaat improviseren met 2♣, dan

zal je net zien dat partner deze kleur verhoogt. Dan weet je nog niks, en zult dan weer de manche in ♥ moeten bieden en hopen dat partner niet naar 5♣ gaat met een schamele ♥-kleur (Qxxxx bijvoorbeeld).

Je zit nu dus vast. De meesten bieden “dan maar” toch 4♥ en daar zal het bij blijven. Achteraf, als er 12 slagen zijn gemaakt en je dus een slam hebt gemist komt er een discussie tussen noord en zuid hoe het dan wel had gemoeten. Vaak eindigt deze discussie in “hier is ons systeem niet op berekent” en ga je door me het volgende spel.

Maar we zijn nog een bodje vergeten. 2♠!

Dat klinkt misschien raar, maar is het niet. Het bod staat bekend als een unassuming cuebid (unassuming=pretentieloos) en kan in diverse situaties worden gebruikt. Het bod zegt niets over de ♠-kleur. Het kan een singleton of renonce zijn, of je kan punten in de kleur hebben. Hoofdbestanddeel van deze afspraak is wel dat je de bieding mancheforcing hebt gemaakt, en partner uitnodigt wat meer over zijn kaart te vertellen. Meestal heb je ook voldoende steun in de openings-kleur, maar dat hoeft niet. Met iets als

♠xxx ♥Ax ♦AJxx ♣ AJx

heb je 13 punten en partner heeft geopend met 1♥ en er is 1♠ tussen geboden. Voorlopig is 4♥ nog niet aan de orde. Je wil eerst eens weten of het misschien 3Sa is. Dat zou goed kunnen, mits partner maar een redelijke stop in de vijandelijke kleur heeft. Partner zal met een stop in de ♠ dan ook sans bieden. Met een zeer minimale hand zonder stop in de kleur van het tussen-bod zal hij of zij de ♥-kleur (moeten) herhalen. Ook kan partner een tweede kleur bieden als hij die heeft, en de ♠-stop ontbeert. Allemaal informatie waar je hier als zuid op zit te wachten.

2♠ is dus het bod dat we gaan proberen:

N	O	Z	W
1♥	1♠	2♠	Pas*
3♦	Pas	3♥	Pas
3♠*	Pas	4♠*	Pas
4♦	Pas	4Sa	Pas
5♠*	Pas	6♥	Pas
Pas	Pas		

pas=te weinig punten maar met 9 troeven samen is het altijd een goed idee om partner te steunen op 3-niveau.

Of

N	O	Z	W
1♥	1♠	2♠	3♠*
4♦*	Pas	..	

3♠=Altijd een goed idee om partner te steunen als je weet dat je samen 9 troeven hebt.

4♦\*=vrijwillig over het 3♠-bod van west. Dus er zit overwaarde in de noord-hand (niet qua punten, maar zeker qua verdeling in dit geval). Pas zou een minimale hand aangeven en je wacht dan af wat partner gaat doen.

Wat je hier nou ook gaat bieden als zuid, je zal vrijwel zeker in 6♥ uitkomen. Je kan nu zelf 4Sa bieden, en als je (een beetje bang aangelegd ☺) 4♥ biedt, zal noord wel azen vragen. Niet vanwege het enorme aantal punten in zijn of haar hand, maar meer vanwege het enorme slagenpotentieel dat de noord-hand in huis heeft.

Volgend keer als een dergelijke hand en begin van de bieding langs komt, zal je dus wel met het grootste gemak in een slam komen.

# Bridge is (ook) rekenen.

15 oktober 2019

Spel 9.

♠ 4	♠ T986	♠ AK7
♥ 2	♥ 93	♥ A764
♦ AQJ632	♦ T5	♦ K987
♣ AT942	♣ KQ853	♣ 76

♠ QJ532	<table style="border-collapse: collapse; margin: 0 auto;"> <tr><td style="padding: 2px;">N</td></tr> <tr><td style="padding: 2px;">W   ↑   O</td></tr> <tr><td style="padding: 2px;">Z</td></tr> </table>	N	W   ↑   O	Z	♠ 76
N					
W   ↑   O					
Z					
♥ KQJT85					
♦ 4					
♣ J					

Op dit wilde spel zijn héél véél biedseries mogelijk. Laten we er eentje als voorbeeld nemen: Stel je speelt als NZ Gesthem dan is onderstaan biederloop zeer wel mogelijk:

N	O	Z	W
Pas	1♦	3♣*	3♥*
3♠	Pas	Pas	dbl
Pas	3Sa*	Pas	4♦*
Pas	4Sa*	5♥*	dbl*
Pas	6♦	??	

3♦=Gesthem. Minstens 5-5 in de hoge kleuren

3♥=Toont een ♥-stop en is mancheforcing

3Sa=zowel een stop in ♥ als is in ♠

4♦=geen interesse in 3Sa

4Sa=azen vragen

5♥=langere ♥ dan ♠, dus minstens 5-6 in de hoge kleuren (en lekker storend ☺)

Dbf=dopi/ropi (depo/repo) <http://www.pecona.nl/conventies/dopi.htm>. 2 azen.

Er zijn nog talloze andere biedingen mogelijk, maar waar het hier om gaat is het moment waar zuid zich nu bevindt. Je kan natuurlijk passen en hopen dat het contract down gaat. Maar de verdeling van zuid, en het bieden van OW geven een sterke indicatie dat ze het gaan maken. En dat betekent ongetwijfeld ook dat NZ niet eens de manche kunnen maken, laat staan slam. Dus pas?

Maar bridge is ook een rekenspelletje. Stel je gelooft OW op hun mooie blauwe/bruine/groene ogen, of omdat je denkt dat ze goede bridgers zijn en dus capabel genoeg om een maakbaar slam te bieden. 6♦ kwetsbaar gemaakt is -1370 punten. De zuid-hand heeft op het eerste gezicht maar 5 verliezers (2♠, 1♥, 1♦ en 1♣). Dat betekent dus dat je "maar" 4 down gaat in 6♣. Noord heeft vrijwillig geboden, dus het kan maar zo zijn dat er een verliezer minder is (noord heeft bijvoorbeeld Hxxx in ♠). 4 down (gedoubleerd uiteraard) is maar -800 en 3 down zelfs maar -500! Een koopje! Je moet nu dus niet passen, maar 6♠ bieden! OW kunnen (per ongeluk) een slag meer maken door een introever in ♥ te maken, maar ook dat maakt niet uit, want -5 is maar -1100 en dus beter dan -1370. Uit de frequentiestaten blijkt dat -1100 maar bar weinig oplevert, dat is dus jammer. Je hebt, heel goed, 6♠ geboden, maar verdient daar veel te weinig mee.

Nog wat kleine kanttekeningen bij dit spel (en andere wilde spellen):

1. Om het de tegenpartij zo lastig mogelijk te maken is het zaak om zo snel mogelijk zo hoog te gaan als je denkt dat goed is.
2. Bieden de tegenstanders op dit spel maar 5♦, dan heb je ook een beslissing te maken. Uitnemen met 5♠ lijkt goed en zou het ook kunnen zijn als je maar 3 down gaat (-500). Maar het gevaar bestaat dat je de tegenpartij dan naar 6♦ duwt. Dan heb je een potentiële -600/620 geruild voor een potentiële -1370 (je laat ze spelen) of -800 (je gaat 4 down). Dat is dus niet zo goed. Laat ze maar spelen ☺.
3. Het is handig om voor dergelijke freak-handen een conventie te spelen om 2-kleuren direct aan te kunnen geven. Denk hierbij aan Gesthem (<http://www.pecona.nl/conventies/gesthem.htm>)

Unusual 2Sa (<http://www.pecona.nl/conventies/unusualsa.htm>) of Michaels cuebid (<http://www.pecona.nl/conventies/michaels.htm>)

# Maak een (goed) speelplan.

22 oktober 2018

Spel 8.

♠ QJ9873	<table style="border-collapse: collapse; margin: 0 auto;"> <tr><td style="padding: 2px 5px;">N</td></tr> <tr><td style="padding: 2px 5px;">W ← O</td></tr> <tr><td style="padding: 2px 5px;">Z</td></tr> </table>	N	W ← O	Z	♠ K54
N					
W ← O					
Z					
♥ 762		♥ AK			
♦ Q		♦ AKJ8765			
♣ A62		♣ 7			

♠ AT
♥ JT95
♦ T942
♣ Q53

N	O	Z	W
			2♦*
Pas	2Sa*	Pas	3♠
Pas	4Sa*	Pas	5♣/♦*
Pas	5♥*	Pas	6♠
Pas	Pas	Pas	

- 2♦\*=Multi Colour
- 2Sa=forcing
- 4Sa=azen vragen
- 5♣/♦\*=1 aas (al naar gelang je 0314 of 1430 speelt)

De bieding is een voorbeeld hoe je in 6♠ moet komen. Er zijn meer biedingen mogelijk, maar de essentie is dat je wel slam moet bieden. De oost-kaart heeft belachelijk veel slagen (singleton ♣, geen harten verliezers, en een prachtige loopkleur in ♦), zodat je, zodra je de 6-3 in ♠ hebt ontdekt, richting slam dendert.

Maar dit keer gaat het niet over het bieden van een slam, maar het spelen van een contract, en dus het maken van een speelplan.

Je bent dus west, en je maatje heeft je in 6♠ geparkeerd. Er wordt uitgekomen met ♦3 (elke andere uitkomst maakt het te gemakkelijk). Je hebt goed opgelet tijdens de bridgelessen, en je begint daarom niet meteen met spelen, maar gaat eerst eens kijken hoeveel slagen je gaat maken:

In ♠ heb je 1 verliezer, dus dat zijn 5 slagen (tenzij de troeven 4-0 tegenzitten, maar daar gaan we vooralsnog eventjes niet vanuit).

In ♥ heb je 2 vaste slagen, dus dat maakt 7.

In ♦ heb je maar liefst 7 (of 6 als de ♦-5-0 zitten) slagen en in ♣ 1. Samen dus (14)15 slagen! Jammer dat je de troef aas mist anders was groot slam een makkie.

Appeltje eitje dus? Claimen?

Wacht eventjes. Als het makkelijk lijkt, moet je altijd kijken of er gevaren zijn. En die zijn er.

Om te beginnen kunnen de troeven 4-0 tegen zitten. Kun je daar wat aan doen? Zeker wel! Als zuid ze allemaal heeft, dan zit de troef 10 op snit, en verlies je altijd maar 1 troefslag. Het maakt dan niet uit of je in oost of in west met troeftrekken begint. Als Noord de 4-kaart heeft, dan is het ook mogelijk om met maar 1 verliezer weg te komen. Maar dan moet de ♠Kx nog wel op tafel liggen als je 1x troef hebt getrokken en het 40 zitsel aan het licht komt. Je kan dan de ♠9 spelen en die door laten lopen. Hoe we de troeven aanpakken is nu dus duidelijk; we beginnen vanuit west; de start naar je hand laten lopen en dan beginnen met een hoge troef. Makkie! Of niet? Is dat dan het (goede) speelplan? Of zijn er nog meer gevaren?

De uitkomst! Da's een beetje een rare kaart. Op tafel ligt vrijwel de hele wereld in ♦, en je hebt zelf ook nog een keertje de ♦Q (sec). Het kan natuurlijk zo zijn dat noord een 5-kaart heeft. Dan ben je nu al down, want zuid zal troeven. Vervelend, maar niks aan te doen. Je kan dan niet veel meer doen dan

noord te feliciteren met zijn of haar briljante uitkomst. We moeten voor het maken van een winnend speelplan er dus vanuit gaan dat noord geen 5-kaart ♦ heeft.

Maar het kan natuurlijk ook zo maar een singleton zijn. Levert dat nog extra problemen op? Dat zou heel goed kunnen. Je kan een introever in ♦ tegen krijgen. Maar dat kan alleen als zuid de ♠A heeft en noord een introever kan geven. Er is nog steeds geen gevaar als de troeven 2-2 zitten, want dan kan je de tweede ♦ hoog (Q of J) troeven en dan met de ♠K op tafel de laatste troeven trekken. Maar wat als noord Txx in troef heeft? Dan zou je de boel nog kunnen redden door, na hoog te hebben getroefd, de 10 er bij noord uit te snijden, maar dan sta je een beetje voor paal als zuid de 10 blijkt te hebben ☺.

Is het speelplan dan nog voor verbetering vatbaar? Natuurlijk! Je moet het troeffrekken vanaf de tafel beginnen! Als zuid opstapt met de aas en ♦ speelt, heb je nog steeds ♠QJ in je hand en de ♠K op tafel en kan je met een gerust hart hoog troeven om daarna met de 2 laatste hoge troeven van noord onschadelijk maken!

We zijn nu klaar met het maken van een speelplan: We moeten troef trekken te beginnen vanuit west, maar dan moet er wel een kleine troef van tafel worden gespeeld. We zijn dan gedekt tegen alle mogelijke tegenvallers:

Zuid heeft geen troef, en nu kunnen we snijden over de 10 in noord.

of

Zuid heeft de troef aas, noord een singleton ♦ én Txx in troef.

We spelen dus een kleine ♦ van tafel en zuid bekend gelukkig (geen 5-0) ♦ zitsel. We steken over naar ♥A en spelen troef van tafel. Wat er nu ook gebeurt, (zuid bekend niet of zuid legt klein of zuid neemt de aas), je bent er op voorbereid, en kan hierna claimen (doe dat laatste maar niet, want de meeste tegenstanders vinden dat niet heel erg leuk ☺).

In dit geval zitten de troeven niet 3-1 tegen, en maakt het weinig uit wat je doet, mits je maar onderkend heb dat de ♦-start een singleton kan zijn, en je dus de tweede ♦ hoog moet troeven, maar je hebt wel een waterdicht speelplan gemaakt om **alle** problemen het hoofd te kunnen bieden.

GFEILICITEERD! Je maakt de geboden 12 slagen!

Uiteraard moet je exact hetzelfde speelplan hebben als je "maar" in 4♠ zit. De ene extra slag scheelt in de A-poule nu al 31% en in de B-poule 25%. En dat zal wellicht 50 of meer procenten schelen als de troeven inderdaad 3-1 zouden hebben gezeten en een singleton ♦ in noord.

# Het speelplan (partiële cross-ruff)

9 oktober 2018

Spel 9.

♠ A7532			
♥ Q762			
♦ AQ			
♣ K3			
♠ Q96	N	♠ KJ8	
♥ 8	↓	♥ J854	
♦ K972	W    O	♦ JT4	
♣ QT975	Z	♣ J86	

Als eerste natuurlijk het bieden maar daar kunnen varianten op zijn dus de standaard boekjes bidserie:

N	O	Z	W
		Pas	pas
1♠	pas	2♦	pas
2♥	pas	3/4♥	pas
4♥/pas	pas	pas	pas

2♦ hier is natuurlijk op een zeer magere kaart maar het geeft wel 10+ aan punten aan. Meteen 2♥ zou een 5-kaart aangeven en met een SA bod wordt waarschijnlijk niet het optimale contract bereikt indien er een fit in ♥ is (zoals uit de frequentiestaat blijkt). In zuid is eigenlijk een 4♥ bod meer opgelegd als laatste bod met deze hand maar indien daar een limiet gegeven wordt dan heeft noord voldoende over om de manche vol te gooien. Als de spelers aan tafel elkaar geen millimeter geven dan levert 3SA in dit geval slechts 9 slagen op. Wat 4♥ op gaat leveren gaan we verder uitwerken.

Tegen het bereikte contract wordt gestart met een ♣ (dat is in de frequentiestaat de meest voorkomende start dus die kiezen we maar elke andere start is ook goed). Nu gaan we dus eerst een speelplan ontwikkelen. Welke slagen zijn direct op te rapen en wat is er aan slagen te ontwikkelen? Omdat de handen redelijk regelmatig verdeeld zijn maakt het hier niet uit of we kijken naar het aantal slagen wat in noord direct opgeraapt kan worden of naar dat aantal in zuid. Het antwoord blijft 7 slagen dus er moet gewerkt worden aan het ontwikkelen van meer slagen om het contract te kunnen halen. Als we dan kijken naar de noordhand dan vallen daar erg weinig mogelijkheden op tot meer slagen. Er is de snit in ♦ en mogelijk kunnen daar wat ♠ getroefd worden zodat de rest hoog wordt maar het oppassen op overtroevers.

In de zuidhand is veel meer mogelijk omdat daar kortere kleuren zitten (minder kans op overtroevers). Noord zou twee ♦ en één ♣ kunnen introeven om die verliezers uit zuid weg te werken. Daarvoor moeten de ♣ hoogstens 5/3 verdeeld zitten en als de ♦ niet slechter dan 4/3 verdeeld zitten kan er eentje laag en eentje hoog getroefd worden.

Maar als dat allemaal een beetje wil werken dan moeten de troeven ook weer niet al te slecht zitten. Bij een 5/0 zitsel in troef wordt de kans dat de plannen verstoord worden erg groot en als het zitsel 4/1 is dan moet of de J sec zitten of de 4-krt moet in oost zitten.

Dan is er nog het probleem. We moeten voldoende in zuid kunnen komen om de plannen uit te kunnen voeren. Zeer zuinig met de entrees omgaan en daardoor de ♦ introevers tot het laatst bewaren is ieder geval essentieel dus moet er gecombineerd worden. Het eerste wat uit bovenstaande springt is dat de troeven niet slechter dan 4/1 verdeeld mogen zitten.

De start met een ♣ wordt dus in de hand genomen met de K. Meteen een kleine ♥ op tafel om de troeven te testen (de Q kan later essentieel zijn dus mag niet gebruikt worden).

N	O	Z	W
1. ♣K	♣J	♣2	♣5
2. ♥2	♥4	♥A	♥9
3. ♦Q	♦4	♦3	♦2

De troeven zitten dus gelukkig niet slechter dan 4/1! Tijd voor een tussenstap



De snit houdt! Dat is meteen een slag extra boven die 7, we zitten nu op 8 slagen. Er is nog het probleem dat er weinig oversteken naar zuid zijn dus eentje extra maken nu alle controles nog aanwezig zijn. Natuurlijk om de controle te behouden gewoon een slag weggeven.

4. ♠2      ♠J      ♠4

Geen enkele terugkomst van oost kan je deren omdat alle controles aanwezig zijn.

5. ♦A      ♦J      ♦5      ♦7

Er zijn hier natuurlijk meer varianten maar ruimtegebrek geeft dat niet elke variant behandeld kan worden.

6. ♣3      ♣6      ♣A      ♣7

7. ♥6      ♣8      ♣4      ♣9

Gelukkig gedragen de ♣ zich dus alweer een extra slag, we zitten nu op 9

8. ♠A      ♠8      ♠T      ♠9

Er is weer communicatie met de tafel, als de laatste introevers nu willen werken met de kleine troefjes dan is de rest voor de leider.

9. ♠3      ♠K      ♥3      ♠Q

Door de hoge troeven die er nog apart te maken zijn was dit ieder geval de 10<sup>e</sup> slag. De ♠ zijn nu wel hoog maar de ♦ nog niet dus de rest gaat toch in de cross-ruff. Als oost nog één ruitentje heeft en west de ♥J niet heeft

10. ♥7      ♦T      ♦6      ♦9

11. ♠5      ♥5      ♥T      ♣T

De laatste twee slagen zijn natuurlijk voor apart de Q en de K van troef waarbij oost zuur mag ondertroeven dus een totaal van 12 slagen zijn gehaald door eerst goed te bekijken waar de kansen liggen en die daarna stelselmatig aan te pakken.

# Vertel meer over je kaart.

5 november 2019

Spel 21.

♠ KJ63	♠ 2	♠ 98
♥ J53	♥ KT874	♥ Q92
♦ 863	♦ T54	♦ Q97
♣ 852	♣ A743	♣ KQJT6

	N	
W	↑	O
	Z	

♠ AQT754
♥ A6
♦ AKJ2
♣ 9

N	O	Z	W
Pas	Pas	?	Pas

Veel paren hebben een sterke 2 opening in de hoge kleuren op de kaart staan. Of dat nou via een semi-forcing opening of gewoon 2 in de hoge kleur gaat maakt niet uit. Is deze zuid-hand een semi-forcing waard? Meestal zal de semi-forcing opening worden beschreven als 8 á 9 slagen met een hoge kleur als troef. Hoeveel slagen heeft de zuid-hand? De manier om dat te bepalen is als volgt: In ♠ (als dit de troefkleur gaat worden) heb je 4½ slag. AQT is 1½ (de eventuele snit op de heer zit goed of hij zit niet goed) en je denkt 3 kleintjes te maken als introevers. De ♦-kleur is 2½ waard (ook hier; de vrouw zit goed of hij zit niet goed). En de ♥-kleur is 1 slag waard. Samen dus 8 slagen, en de hand zou dus net kunnen voldoen aan de criteria voor een sterke 2-opening. Maar je kan ook beargumenteren dat het net geen sterke 2-opening is. Veel halve slagen en je bent nog kwetsbaar ook (voor de halve slagen neem je al een oversteek naar partner aan, die er misschien niet voldoende is)! Als je besluit om een semi-forcing te openen, zal je zonder veel omhaal in 4 een hoge kleur terecht komen, en dat met een overslag maken:

N	O	Z	W
Pas	Pas	2♠	Pas
2Sa*	Pas	3♦	Pas
3♥	Pas	4♥/4♠	Pas
Pas	Pas		

2Sa=afwijzend

Maar hoe gaat de bieding als je besluit om met 1♠ te openen?

N	O	Z	W
Pas	Pas	1♠	Pas
1Sa*	pas	??	

1Sa=6-9 punten zonder adequate troef steun.

Wat nu? Ik ben bang dat de grote meerderheid hier 3♣ zal bieden: Sterk (16+) met minstens een 6-kaart ♣. Hierna zal de bieding eindigen, omdat noord nou niet een kaart heeft om over naar huis te schrijven. 1 troefje en een minimum gezien zijn of haar vorige bieding.

Maar ik raad aan om hier 3♦ te bieden. Dit bod is manche-forcing (18+ en dat heb je!) en geeft maar liefst 9 van de 13 kaarten in de zuid-hand aan. Je zegt hier eigenlijk ik heb (minstens) een 5-kaart ♠ en ook nog een 4-kaart ♦ en ik ben erg sterk. Een aardig verschil met het 3♣-bod, waar je maar 6-kaarten (de ♠) en 16 punten hebt verteld. Aangezien dit bod forcing is, zal noord moeten bieden. Deze heeft de keuze uit een 3♥-bod (dat moet wel een 5 of langer zijn aangezien zuid geen 4-kaart ♥ heeft aangegeven). De andere mogelijkheid is 3Sa. Dit is niet aan te raden, omdat zuid heeft aangegeven dat hij of zij behoorlijk onevenwichtig is, dus zijn de dekkingen in ♥ en ♣ van noord maar erg dun. Noord is zelf ook onevenwichtig, dus alles wijst op een kleuren contract.

Hierna is de keuze aan zuid. 4♥ is een mogelijkheid. Op zijn slechtst speel je dan in een 5-2 fit, maar de zuid-hand controleert wel de eventuele ♣-aanval van de tegenpartij. En noord kan natuurlijk ook heel makkelijk een 6-kaart ♥ hebben. 4♥ zou mijn keuze zijn, maar zuid (verliefd op zijn eigen kaart) kan ook kiezen voor 4♠. Beide contracten zijn 11 slagen waard.

De essentie van dit stukje is dus dat je zoveel mogelijk over je kaart moet proberen te vertellen. Met een 3♠ bod geef je weliswaar je 6-kaart aan, maar het is niet forcing vanwege de minimum vereiste van 16 punten. Met 3♦ maak je de bieding manche-forcing en vertelt en passant ook nog eens veel meer over de verdere verdeling van je kaart. De manche moet een kans van slagen hebben, want noord heeft ten minste 6 punten beloofd, dus ben je dicht in de buurt van de waarden voor een manche.

Een volgende keer dat een dergelijk spel voorkomt hoop ik dan ook dat er veel meer manches worden geboden dan op dit spel van gisterenavond. Maar liefst 12 keer een deelscore tegenover maar 6 manches. Ook jammer: nooit een manche of deelscore in ♥!

# Wees lastig voor de tegenpartij (Total Number of Trumps). 12 november 2018

Spel 15.

♠ AKJ765	♠ ↓	♠ T942
♥ 3	N	♥ 74
♦ 743	W ↓ O	♦ QT6
♣ A76	Z	♣ JT52

♠ Q83  
♥ K965  
♦ J52  
♣ K84

N	O	Z	W
		Pas	1♠

Db1\*

Db1=Noord heeft de bedoeling om te doubleren en daarna sterk te bieden in ♥. Dit geeft een zeer sterke hand aan, vergelijkbaar met een semiforcing opening. Er zijn ook paren die met een sprong in een kleur een opening en een 6-kaart aangeven, maar daar is deze hand eigenlijk te sterk voor.

De bieding zal, vaak beginnen zoals boven staat aangegeven. Oost is aan de beurt. Deze heeft een zeer schamele 3 puntjes. Niet een hand om te bieden dus? Als je dat doet, dan zal de bieding waarschijnlijk als volgt verder gaan:

N	O	Z	W
	Pas	3♥*	pas
?			

3♥=Omdat zuid biedplicht heeft, is een simpel 2♥-bodje met 9 punten wel heel erg slap. Vandaar dat men afspreekt dat met een punt of 8-11 een sprong-bod wordt gedaan.

Hoe de bieding nu verder gaat is afhankelijk wat NZ hebben afgesproken. Misschien dat noord een cuebod in ♠ doet of een ander sterk bod, maar buiten kijf staat dat NZ in 4 of 5♥ terecht komen en daar 11 slagen gaan maken. OW doen de kaarten terug in het board en gaan verder met het volgende spel. Niks aan de hand dus. Of wel?

Als OW een paar is dat al wat langer bridge speelt, heb je kans dat ze hebben gehoord van de Law of Total Number of Tricks (kortweg LoTT\*) en een uitvloeisel daarvan, de Total Number of Trumps (TNT). LoTT is een regel (net als "derde man doet wat hij kan" of "9 never, 8 ever") beschreven door Larry Cohen. Om hier nou alle ins- outs van deze regel te gaan beschrijven voert wat te ver. Voor de liefhebbers; klik op het linkje onderaan. De Total Number of Trumps, komt er in het kort op neer dat je in een competitief biedverloop, ook met zwakke handen, zo snel mogelijk moet bieden naar het niveau, gelijk aan het gezamenlijk aantal troeven. Dit is het zogenaamde veilige niveau. En met veilig wordt dan niet bedoeld dat je het contract ook zeker gaat halen, maar dat als je down gaat, dat minder kost dan de tegenpartij te laten spelen.

Wat is in dit biedverloop hiervan de consequentie?

Oost weet dat partner minstens 5♠ heeft. Noord doubleert, dus we zitten in een competitief biedverloop. Oost heeft 4 troeven mee, en voor zover oost weet hebben OW 9 troeven samen. Tijd dus om TNT van stal te halen en 3♠ te bieden ondanks de wel zeer magere hand.

N	O	Z	W
	Pas	pas	1♠
Db1	3♠	?	

Zuid heeft het nu al moeilijk (en dat was de bedoeling van oost ☺). De verdeling van zuid is niet best (3433), maar de punten zijn niet onaanzienlijk. Een ondernemende zuid zal misschien doubleren (een

zogenaamd teruggekaatst doublet) of zelfs 4♥ bieden. Maar vaak zal er wel worden gepast. Al zuid past, moet west niet op zijn lauweren gaan rusten en hopen dat OW 3♠ mogen spelen. West hoort te weten dat Oost een TNT bodje heeft gedaan. Zelf is hij of zij qua punten behoorlijk zwak, en zo te horen aan de bieding gaan OW in ♠ niet veel slagen maken in het tegenspel. En west heeft niet 5, maar 6 troeven. 1 meer dan oost verwacht. West moet dan ook de preëemptieve actie van oost wat aandikken en 4♠ bieden. Op een goede dag wordt het gemaakt, maar je maakt het NZ hoe dan ook moeilijk (en dat was de opzet). Na een pas van zuid zal noord zich nu wel moeten overgeven. Dan scoren OW -100 op een spel waar ze -650 horen te scoren. Of noord biedt nog 5♥ nadat zuid nog iets van zich heeft laten horen. Maar dan zal west wel eieren voor zijn geld kiezen en 5♠ bieden. Dat wordt dan hoogstwaarschijnlijk gedoubleerd, en kost -500, maar dat is (zeker in paren) een stuk beter dan -650.

Waar het op neer komt is dat oost niet moet passen na het gegeven begin. 2♠ (een beleefdheidsverhoging) is al een aardige poging, maar als je dan toch biedt, dan maar gelijk all-in en TNT inzetten door de 3♠ stapel biedkaartjes op tafel te leggen. Dat maakt het (vaak) erg moeilijk voor de tegenpartij.

[\\*https://en.wikipedia.org/wiki/Law\\_of\\_total\\_tricks](https://en.wikipedia.org/wiki/Law_of_total_tricks)

# De derdehands opening.

26 november 2018

Spel 4.

♠ 54	♠ QT2	♠ J76
♥ KQ95	♥ AT62	♥ J43
♦ Q97642	♦ A	♦ KT8
♣ Q	♣ 98643	♣ AK72

N
W ← O
Z

♠ AK983	♠ 87	♦ J53	♣ JT5
---------	------	-------	-------

N	O	Z	W
Pas	??		Pas

Dit keer niet de door mij verfoeide 4<sup>de</sup> hands opening, maar een echte 3<sup>de</sup> hands opening.

Je bent oost en partner en noord passen. Je hebt 12 punten en één biedbare kleur. Openen of niet openen dat is de vraag.

Waarom zou je openen op deze hand?

Je kan denken dat je een redelijke uitkomst aangeeft indien NZ gaan spelen. Je bent ook van plan te passen op alles wat partner gaat bieden (althans, dat hoop ik dan maar) en misschien mag je dan 1♥ of 1♠ spelen van de tegenpartij.

Waarom zou je niet openen met deze hand?

Het grootste gevaar is natuurlijk dat je de bieding openbreekt voor NZ. En, door te openen, geef je NZ de informatie dat de meeste punten bij jou zitten mochten zij gaan spelen. Ook voldoet de hand niet aan de tegenwoordig zo populaire regel van 20. En veel paren spelen de 1♣ opening vanaf een 2-kaart, dus partner zal, zelfs met een 4-kaart steun, niet gauw de ♣-kleur steunen.

Eerst maar eventjes de pros bekijken.

1. Je geeft een uitkomst aan. Dat is zeker waar, De ♣-start van partner kan niet veel kosten en het voorkomt dat deze een meer desastreuze uitkomst verzint.
2. Je mag een contract op 1 niveau spelen. Die gedachte is een illusie. NZ zullen alles in het werk stellen om dat laatste te voorkomen.

En dan de cons.

1. Je breekt de bieding open voor de tegenpartij. Dat is een reëel gevaar. Het zou maar zo kunnen dat de punten zo een beetje 20-20 verdeeld zitten. Het is dus zeer goed mogelijk dat de punten bij NZ ongeveer 10-10 zitten. Zuid heeft dan geen opening, maar misschien wel een makkelijk volgbodje.
2. Je geeft aan waar de punten zitten. Ook dat is een punt waar je rekening mee moet houden. Hebben OW de overgrote meerderheid van de punten, dan maak je ze het wel heel makkelijk door luid en duidelijk te verkondigen waar de punten zitten.
3. De hand voldoet niet aan de regel van 20. Dit lijkt me overduidelijk.
4. Partner gaat me niet steunen met een 4- (of zelfs een 5-) kaart. Ook dit is een punt ter overweging.

Meer cons dan pros dus en het lijkt beter om te passen.

Wat is op bovenstaande hand het meest waarschijnlijke scenario als je toch opent?

N	O	Z	W
Pas	1♣	1♠	Pas dbl*

2♠ pas pas pas

Dbl=negatief doublet (lengte in de overige kleuren en 8 tot 11 punten).

West doet er hier verstandig aan om 3♦ (6-kaart) te bieden, want 2♠ wordt heel makkelijk gehaald. Sterker nog, west moet met een kleine ♠ starten, want bij elke andere start zal zuid 9 slagen maken. Biedt west nog 3♦, dan ga je bij goed tegenspel van NZ 1 down en scoor je negatief. Noord start b.v. met ♠, en nadat zuid 2 slagen in die kleur heeft gemaakt, is de switch naar ♥ opgelegd. Aangezien noord in het bezit is van zowel ♥-aas als troefaas is een ♥-introevert ♥ bij zuid hierna niet meer te vermijden.

Hoe dan ook, als je opent, scoor je negatief, en is passen veel beter. En als NZ op een laag niveau de bieding dreigen te laten uitsterven is er nog tijd genoeg voor OW om de bieding weer op gang te helpen door een informatie doubletje bij oost.

Conclusie:

Een derde hands opening is een goed idee. Maar om nou elke derde hand dan ook te openen als je daar de mogelijkheid voor hebt, is minder slim. Denk eerst na over de voor- en nadelen. Zijn er meer voordelen (hopelijk) dan nadelen, ga dan gerust je gang. Is dat niet zo, overweeg dan eens om te passen.

# Niet *altijd* de langste kleur na een doublet (en biedt ook niet te weinig).

3 december 2018

Spel 21.

♠ AKQ4	♠ T65	♠ J9872
♥ A942	♥ KT875	♥
♦ AQ97	♦ 83	♦ 6
♣ Q	♣ J73	♣ A986542

W	↑	O
	N	
	Z	

♠ 3
♥ QJ63
♦ KJT542
♣ KT

N	O	Z	W
Pas	Pas	1♦*	dbl
Pas	??		

1♦=derde hands opening

De bieding zal vaak in het begin verlopen zoals hierboven staat aangegeven. De beurt is aan oost. Oost heeft niet veel punten, maar wel (heel) veel verdeling. Wat te doen? De ♣-kleur is wel heel erg lang, dus je zou denken dat je hier met een sprongbod van 3♣ je kaart aardige vertelt. Maar oost moet zich niet laten verleiden door de erg lange ♣-kleur. Als OW de (goede) afspraak hebben dat een doublet na een lage kleuren opening, minstens 4-3 in de hoge kleuren belooft, dan weet oost nu dat er een fit is in ♠. Je gaat, als oost zijnde, dan ook geen ♣-bod doen, maar een ♠-bod. En oost kan niet volstaan met een simpel 1♠-bodje, dat 0-8 punten belooft. In dat geval zal west de manche volgooien en daar blijft het dan bij.

Wat dan wel? Als je een aanhanger bent van punten tellen is je ook geleerd dat dat je voor singletons en renonces punten bij mag tellen. Voor een renonce 3 punten en voor een singleton 2 punten. Je mag dus maar liefst 5 punten extra tellen! Dan kom je op 10 punten en is een 3♠-bod een no-brainer. Zelfs een 4♠-bod met deze extreme kaart komt in aanmerking. Wat je ook doet, 3- of 4♠, west raakt enthousiast en vraagt azen en parkeert je zonder pardon in 6♠. Dat maak je plus 1. Er zijn zelfs methoden om in het dichte 7♠ te komen:

N	O	Z	W
Pas	Pas	1♦	dbl
Pas	3♠*	pas	4♣*
Pas	4♦*	pas	4♥*
Pas	5♣*	pas	5♦*
Pas	5♥	pas	7♠
Pas	pas	pas	

3♠=beter dan een puntje of 8 met 4+kaart ♠

4♣=moet wel een singleton of renonce zijn gezien de lengte bij oost, dus een cue voor ♠

4♦=cue

4♥=cue

5♣=cue (moet de aas zijn gezien het feit dat west de ♣ ook al gecued heeft)

5♦=cue (eigenlijk een waiting bid, want west zit te vissen naar een tweede controle in ♥ bij oost, maar de ♦Q achter de ♦-opening kan je best wel als 2<sup>de</sup> controle zien)

5♥=cue (en daar is ie!!)

Hogere wiskunde voor velen, dus laten we voorlopig volgende keer maar tevreden zijn dat we het mooie klein-slam met maar 26 punten samen hebben geboden.

Nog een klein zijpaadje voor de liefhebbers ☺:



Voor de aanhangers van (N)LTC\* is dit niet zo'n probleem. Ze tellen met de oost-hand maar 6½ loser, en zouden in theorie zelf 5♣ mogen bieden. Dat is natuurlijk te gek, en 4♣ zal dan ook wel het bod zijn. Hierna zal west, met maar 4 losers zeker ook azen gaan vragen en ook in 6- of zelfs 7♠ uitkomen.

[\\*https://en.wikipedia.org/wiki/Losing-Trick\\_Count](https://en.wikipedia.org/wiki/Losing-Trick_Count)

# Barrage of valse preferentie.

10 december 2018

Het kan verrassend uitpakken!

Spel 18.

♠ KT	♠ Q72	♠ A98643
♥ JT98	♥ 6543	♥ Q
♦ K72	♦ AQT4	♦ 5
♣ T643	♣ 92	♣ AKQJ7

	N	
W	→	O
	Z	

♠ J5
♥ AK72
♦ J9863
♣ 85

N	O	Z	W
	1♠	Pas	1Sa
Pas	2♣	Pas	?

Vaak zal de bieding beginnen als boven. Oost heeft een heel mooie kaart, mits er een fit is natuurlijk. Je kan beargumenteren dat oost 16 punten heeft en dus wel 3♣ kan bieden, maar geef west een hand met 6/7 punten in de rode kleuren, iets als

- ♠ x
- ♥ KJxxx
- ♦ Kxxxx
- ♣ xx

en dan is 3♣ of 3♠ vaak al praktisch niet meer te maken. Dus 2♣ met de oost-hand is zo slecht nog niet.

West heeft nu de bal. Als west een echte paren-tijger is, dan is nu 2♠ een reële optie. Maak je 2♠ (in de veronderstelde 5-2 fit), dan is dat 110. Om datzelfde te bereiken in een ♣ contract moet je één slag meer maken. En er bestaat natuurlijk de kans dat je een upslag maakt in een ♠-contract. Is dat zo, dan moet je maar liefst 11 slagen halen in ♣ om het beter te doen.

Ook pas kan natuurlijk. 2♣ zal waarschijnlijk wel gemaakt worden. Maar is dat ook een goed bod? Ik denk van niet. West weet dat aan de overkant minstens 9 zwarte kaarten zitten, en dus maar maximaal 4 rode kaarten. NZ hebben daarom hoogst waarschijnlijk een fit in een rode kleur en misschien wel in beide. Door te passen maak je het NZ wel erg makkelijk om te heropenen op laag niveau. Dat is trouwens nog een argument om 2♠ te bieden. Maar hoe dan ook, passen is niet handig. Als NZ erin komen, ben je eigenlijk al van plan om de ♣ te gaan steunen. Dan kan je dat beter maar direct doen. Ben je bang dat partner zijn normale Jxxxx in ♠ heeft met zijn openings bod, en 2♠ niet aandurft, dan is 3♣ nu misschien het beste. Wat je ook doet, je moet niet passen op 2♣ van partner. En zie wat er gebeurt als je biedt (2♠ of 3♣):

Kies je voor 2♠, dan gaat de bieding zo verder

N	O	Z	W
	1♠	Pas	1Sa
Pas	2♣	Pas	2♠
Pas	4♠	Pas	Pas
Pas			

Bied je 3♣, dan gaat het zo verder:

N	O	Z	W
	1♠	Pas	1Sa
Pas	2♣	Pas	3♣
Pas	3♠*	Pas	4♠
Pas	Pas	Pas	

3♠=6-kaart

Volkomen onverwacht voor west natuurlijk. Deze doet een barrage-bod van 3♣ of geeft valse preferentie voor ♠ en 2 tellen later zit je in 4♠! De vrees dat dit contract down gaat, is volkomen onterecht. Oost kan na beide biedingen zijn hand her evalueren. Na 3♣ wil oost zijn 6-kaart ♠ alsnog in beeld brengen. Is er totaal geen fit in die kleur (singleton of renonce aan de overkant), dan wil hij of zij eventueel wel 5♣ proberen. Na 2♣ van west heeft oost natuurlijk helemaal geen probleem om de 4<sup>de</sup> ♠ er aan vast te plakken.

Dat pakt dus allemaal erg aardig uit voor west. Deze geeft ofwel valse voorkeur voor ♠ ofwel een barrage-bod in ♣, en hierdoor (niet bedoeld en verwacht door west) spelen OW een knetter dode manche!

Wat kunnen we leren van dit spel? 2 dingen:

Geef eens wat vaker valse voorkeur.

Laat de deur voor de tegenpartij niet op een kier staan en biedt wat vaker een barrage bod.

Voor dat laatste moet partner en jij wel op een lijn zitten natuurlijk. Een simpele extra (onnodige) verhoging van een van de kleuren moet (afpraak) als barrage worden herkend. Wil je inviteren, dan moet er een ander bod worden verzonnen. In dit bovenstaande geval is dat herkennen makkelijk omdat west zijn hand al gelimiteerd heeft door zijn eerste bij-bod (1Sa=6-9).

Zoals blijkt kan zowel de valse voorkeur als het barrage-bod zeer verrassend uitpakken!

## Trek (niet altijd) eerst de troeven.

(Een oude bridgewijsheid gaat niet altijd op)

17 december 2018

Spel 3.

	♠ AK764	
	♥ K	
	♦ J5432	
	♣ 96	
♠ Q93		♠ 5
♥ Q64		♥ AT85
♦ 6		♦ AKT98
♣ AKJ542		♣ T73
	♠ JT82	
	♥ J9732	
	♦ Q7	
	♣ Q8	

Op spel 3 van de Kerstdrive werd 15 van de 21 keer dat dit spel gespeeld is een ♣-contract gespeeld. Wat heel opvallend is, dat er maar 2x het maximale aantal slagen werd gemaakt. En dat terwijl ik denk, dat als je in een ♣-contract zit, of dat nou een deelscore, een manche of zelfs slam is, de 12 slagen er als vanzelf moeten uitrollen.

Noord zal meestal starten met ♠A en bij de aanblik van de dummy naar iets switchen. Een troef of een kleine ♦ lijkt mij het meest logisch. Hoe dan ook; de leider komt aan slag.

Die ziet in zijn of haar hand nog 2 ♠-verliezers, en hoogst waarschijnlijk 1 of 2 ♥-verliezers en heel misschien een troef verliezer. Dat zijn er 3, 4 of 5 en dat is wat veel, zeker als je in 5 (of zelfs 6) zit. Gelukkig kan je aan de ♠-verliezers iets doen; je kan ze troeven op tafel. Dat scheelt maar liefst 2 verliezers. En je kan natuurlijk op de tweede hoge ♦ een ♥ kwijt en tel je nog maar 1♠ en 1 ♥ verliezer en misschien een ♣ verliezer. Dus nu niet als een gek de troeven trekken, want dan blijf je met minstens een ♠-verliezer zitten. Eén troef trekken kan nog net, maar dan moet er een ♠ worden getroefd.

Als noord in slag 2 troef heeft terug gespeeld is je eventuele probleempje in ♣ ook opgelost, dus laten we er van uit gaan dat noord een ♦ heeft gespeeld. Die neem je uiteraard op tafel en speel je bijvoorbeeld een troefje naar de aas of heer (voor het geval noord de ♣Q sec heeft). Nu troef je een van de 2 ♠-verliezers op tafel. Je kan niet terug naar de hand door nog een troef te trekken, want dan heb je geen troeven meer op tafel en kan de laatste ♠ in je hand niet meer op tafel worden getroefd. De beste optie lijkt om nog een hoge ♦ te spelen (een ♥ uit de hand weg) en dan een ♦ in je hand in te troeven. Nog beter is echter om direct een kleine ♦ te troeven. Je neemt dan de kans mee dat de ♦ 4-3 zitten en dat de 5<sup>de</sup> ♦ op tafel hoog wordt. Dan heb je een parkeerplaats voor de tweede ♥-verliezer gecreëerd. Kleine ♦ dus getroefd in de hand. Zuid speelt de ♦Q bij, dus de kans dat de ♦ 4-3 zitten is nu al een stuk kleiner geworden. Nu speel je dan je laatste ♠ en troeft die met de laatste troef op tafel. Weer een kleine ♦ (misschien heeft zuid wel QJx gehad, en zo niet, dan kan je, als zuid troeft, overtroeven). Zuid bekent inderdaad niet, dus de ♦ gaan niet hoog worden helaas. Je speelt nu een hoge troef en ziet beide tegenstanders gelukkig bekennen. Als je in 5♣ zit, is er nu geen vuiltje meer aan de lucht: Je hebt ♥A nog op tafel liggen en de ♦A ligt er ook nog. Dus 11 slagen zijn een feit. Je speelt nu een kleine ♥ richting de aas en tot je stomme verbazing moet noord de heer spelen. Dat is een mazzeltje! Je kan een ♥-verliezer kwijt op ♦A en de ♥Q is ook hoog! 12 slagen! Dat de heer kaal zit is natuurlijk niet te voorzien. Maar het zal wel een beloning zijn voor je goede afspel; de verliezende ♠ op tafel troeven en je hebt geprobeerd of de ♦ 4-3 wilde zitten. Dat laatste wilde niet lukken, maar het vallen van ♥K compenseert die pech precies.

Moraal van dit verhaal: Trek niet direct de troeven als je aan de kort kant er iets beters (introevers!) mee kan doen.

Prettige Kerstdagen en alvast een gelukkig nieuwe jaar!

## Let op de kleintjes (signaleren).

7 januari 2019

Spel 4.

♠ 8											
♥ T87											
♦ K9732											
♣ AQ93											
♠ AJ72	<table style="border-collapse: collapse; width: 100px; height: 100px;"> <tr> <td style="border: none;"></td> <td style="border: none; text-align: center;">N</td> <td style="border: none;"></td> </tr> <tr> <td style="border: none; text-align: center;">W</td> <td style="border: none; text-align: center;">←</td> <td style="border: none; text-align: center;">O</td> </tr> <tr> <td style="border: none;"></td> <td style="border: none; text-align: center;">Z</td> <td style="border: none;"></td> </tr> </table>		N		W	←	O		Z		♠ KT96543
	N										
W	←	O									
	Z										
♥ J63			♥ 9								
♦ AJT6			♦ Q5								
♣ K2			♣ 864								
	♠ Q										
	♥ AKQ542										
	♦ 84										
	♣ JT75										

N	O	Z	W
			1♦
Pas	1♠	2♥	2♠
Pas	4♠	Pas	Pas
Pas			

Zo ging de bieding bij ons op spel 4.

Het eerste wat opvalt is natuurlijk dat NZ goed zijn voor 5♥. Dat dit moeilijker te bereiken is, komt vaak door het feit dat er veel paren zijn die een zeer rekbare range in hun volgbiedingen hebben. Die kan variëren van soms wel 6 tot 16 punten. Als partner weet je dan niet goed wat je moet doen (zeker kwetsbaar) met een hand als noord hier heeft. Weet je dat partner een redelijk gezonde kaart heeft, dan kan je nog wel 3♥ overwegen. Heeft partner regelmatig een volgbod op tramkaartjes dan wordt je vanzelf wel voorzichter en is pas zeker te overwegen. Dit onderwerp is al minstens 2x aan bod geweest (zie spel van de week van 7 mei 2018 en 24 september 2018). Ikzelf ben een groot voorstander om in ieder geval de onzekerheid weg te nemen. En dat doe je door consequent ofwel een gezond volgbod te hebben ofwel altijd bieden op troep, en de betere handen te bieden middels een doublet o.i.d.. Aan beide methode kleven voor en nadelen, maar je hebt dan wel enige houvast.

Maar of noord nu wel of niet de ♥ steunt, oost zal altijd 4♠ (moeten) bieden. Hierna wordt het voor zuid erg lastig, met geen enkele slag in de bijkleuren, om nog verdere actie te ondernemen.

Maar ik heb dit spel gekozen vanwege het tegenspelen. Met open kaarten is het makkelijk om dit spel down te spelen. Je start als zuid met een hoge ♥ en switcht dan naar ♣. Hierna moet oost altijd nog een ♦ verliezen en is het contract 1 down. Maar het spel is 18 keer in ♠ gespeeld (van de 22 keer in totaal), en maar 4 keer wisten NZ het aantal slagen te beperken tot 9. Ongetwijfeld komt dat doordat zuid heeft geprobeerd of er een tweede ♥ gemaakt kon worden. Hierna kan oost (die de tweede ♥ natuurlijk aftroeft) de troeven trekken en de ♦-snit naar de veilige hand nemen. Enigszins teleurstellend dat de ♦-snit aan noord verliest, maar er is geen man over boord, omdat noord de ♣ niet kan aanvallen zonder een slag in die kleur weg te geven, en er 2♣ weg kunnen op de hoge ♦. Contract gemaakt dus.

Kunnen NZ iets verbeteren aan hun tegenspel? Als ze "gezonde" volgbiedingen spelen en noord dus 3♥ heeft geboden, weet zuid dat noord 3♥ heeft, en dat de tweede ♥ door oost zal worden afgetroefd. Een ♣ switch is dan opgelegd. Maar is dat niet gebeurd (ik kan me voorstellen dat zuid is begonnen met een doublet en dat de ♥ niet eens zijn genoemd toen de bieding al op 4♠ was aangeland), dan heeft zuid wat hulp nodig van partner.

En dan zijn we op het onderwerp signaleren aangeland. Noord weet misschien niet of partner 5 of 6 ♥ heeft. In het eerste en geval kan zuid nog een ♥ maken (de aas belooft in ieder geval de heer), maar noord zit eigenlijk te springen om een ♣-switch.

Het zou dan ook mooi zijn als NZ hebben afgesproken dat een oneven kaart en aan-sigitaal is, en een even kaart een af-sigitaal. Deze afspraak kan je nog enigszins verbeteren door een hoge even kaart

te laten vragen om de hoogste van de overgebleven kleuren en een lage even kaart om de laagste overgebleven kleur, maar dan moet je die wel hebben natuurlijk. Dat kan je dan op je systeemkaart zetten als zijnde "Romeins Lavinthal" onder het kopje signaleren.

Hier moet noord dan dus de ♥8 spelen. Op zich geen erg lage kaart (laag vraagt om ♣), maar zuid kan "zien" dat het de laagste is die noord heeft. Alle ander lage even kaarten zijn immers gewoon te zien (in de hand en in dummy). Ja maar, het kan zijn dat noord alleen maar even kaarten heeft kan je tegenwerpen. Dat is zo, en dan moet oost dus de 7 hebben en heel slim de negen hebben gespeeld van 97 (TIP: Om het signaleren van de tegenpartij te verstoren is het aan te raden om, als leider, altijd een hogere kaart bij te spelen dan de kaart die de partner van de uitkomer bijspeelt als dat mogelijk is). Maar die vlieger gaat hier niet op. Dat zou dan betekenen dat noord alleen de 10 en de 8 heeft, en dan zou de 10 moeten worden gespeeld in een poging om een doubleton aan te geven. Maar net zei je nog dat een hoge even kaart vraagt om de hoogste van de overgebleven kleuren! Dat is zo, maar als je signaleert, moet je toch ook blijven nadenken. Noord zal niet gauw (nooit) vragen om een ♦-switch. Als er door oost moet worden gesneden in ♦ (en dat moet oost, als hij 3♦ heeft), dan komt de ♦K dus vanzelf binnen. Al met al is de ♥8 een erg sterke aanwijzing dat noord om ♣ vraagt. Zuid is gehoorzaam, en speelt ♣J na en het contract is 1 down.

Misschien allemaal wat te moeilijk en spelen zuid alleen maar "hoog is aan en laag is af". Dat kan ook natuurlijk, maar vergt dan wel wat meer denkwerk van beide spelers. Op dit spel zou noord dus de 7 moeten bijspelen. Ook nu kan zuid zien dat dit de laagste ♥ is die noord kan bezitten. Had noord een doubleton gehad, dan was de hoogste gespeeld in de hoop op een introever. Zuid weet nu dat noord geen doubleton heeft, dus er blijft over een singleton of een 3-kaart. Een singleton zou betekenen dat oost een waardeloze 3-kaart ♥ zou hebben gehad, en dan is de sprong naar 4♠ slecht te verklaren. Hoogst waarschijnlijk heeft oost dus de ♥9 sec en partner een 3-kaart in ♥. In dat laatste geval komt er geen tweede ♥ door en moet zuid nu dus switchen. Maar wat? De bijgespeelde ♥7 zegt in deze afspraak niks over de te switchen kleur. Dat niet, maar zoals ik al zei; je moet blijven nadenken. Zuid kan zien dat de slagen die NZ eventueel in ♦ hebben, vanzelf wel gaan komen, dus hier is de enige kans een ♣-switch. En op die manier gaat, ondanks het eenvoudige signalering-systeem dat NZ hanteren, het contract ook down.

Spreek dus een manier af om te signaleren. Zelfs het meest eenvoudige systeem kan de resultaten alleen maar verbeteren. Maar let wel op! Wat je vaak ziet is dat een paar een manier hebben om te signaleren en dit wordt dan slaafs gevolgd. Maar dit heeft soms tot gevolg dat je dingen hoort als "Je speelde een oneven kaart en dat is een aan-signaal". "Ja maar, ik had alleen maar oneven kaarten!" En als je had nagedacht had je dat kunnen weten.

Dus signaleren is mooi, maar blijf wel nadenken!

# De regel van 2 & 3\*

14 januari 2019

Spel 6.

♠ AT87					
♥ 64					
♦ K8					
♣ QJ832					
♠ 2	<table style="border-collapse: collapse; margin: 0 auto;"> <tr><td style="padding: 2px 10px;">N</td></tr> <tr><td style="padding: 2px 10px;">W → O</td></tr> <tr><td style="padding: 2px 10px;">Z</td></tr> </table>	N	W → O	Z	♠ KJ9654
N					
W → O					
Z					
♥ KQJ83		♥ 52			
♦ Q9432		♦ T7			
♣ T4		♣ A75			
		♠ Q3			
		♥ AT97			
		♦ AJ65			
		♣ K96			

Spel 6 van afgelopen maandag staat bol van het nemen van de juiste beslissingen. Als eerste natuurlijk oost die het bieden mag beginnen. De kaart oogt op het eerste gezicht als een leuke zwakke twee in ♠ maar is het dat ook? In de bijkleuren zijn steeds 2 vaste verliezers en de kleur zelf is wat mottig waardoor er daar ook nog eens 3 verliezers zijn als partner geen steun heeft. Kijk maar eens naar dit zitsel en vertel maar hoe de kleur gespeeld moet worden voor minder dan 3 verliezers in dit geval. Totaal komt dat dus op een waarde van 4 slagen voor deze hand en met de kwetsbaarheid (regel van 2 & 3) zou er dan voor maximaal 6 slagen geboden mogen worden (0♣). Met agressief bieden zou het kunnen gaan:

N	O	Z	W
	2♠	DBL	Pas
Pas	Pas		

Het bieden kan natuurlijk ook een rondje langer duren als O/W de multi hebben afgesproken.

N	O	Z	W
	2♦	Pas	2♥/♠ (2♠ is hier kort in ♠ maar wel interesse in ♥)
Pas	2♠/Pas	DBL	Pas
Pas	Pas		

Bij correct af- en tegenspel kost dat O/W 800 punten wat daarna aan partner uitgelegd mag worden. Een N/Z die ietsje minder agressief bieden worden nu haast volautomatisch in 3SA geduwd wat nog maar gevonden moet worden zonder deze hulp van oost.

Zuid heeft een normale 1♦ opening dus kijken we naar west met dit begin. West heeft op eigen kracht 3 zwarte verliezers en 3 á 4 verliezers in de ♦ daarbij komen 1 á 2 verliezers in de ♥. Totaal geeft dat ongeveer 8 verliezers dus deze kaart heeft een waarde van ongeveer 5 slagen. Hiermee zou, als dat volgens de afspraken kan, net 1♥ geboden kunnen worden maar zeker niet meer bij deze kwetsbaarheid. 1♥ zou bij goed af- en tegenspel dan ook slechts -1 gaan. Het bieden zou dan b.v. gaan:

N	O	Z	W
	Pas	1♦	1♥
DBL	Pas	...	

Zuid heeft nu een probleem maar zal waarschijnlijk eerder kiezen voor 1SA dan voor pas. Als zuid voor 1SA kiest dan zal noord dat waarschijnlijk ophogen en mag zuid nogmaals beslissen of het een manche moet gaan worden. Dan krijgen we:

N	O	Z	W
	Pas	1♦	1♥
DBL	Pas	1SA	Pas
2SA	Pas	Pas/3SA	Pas
(Pas	Pas)		

Als west niet volgt dan moet natuurlijk DBL vervangen worden door 1♠ en verder blijft het bieden gelijk.

Bij het afspelen moet vooral west opletten wat er afgegooid mag worden op vooral de ♣ lengte bij N/Z. Een hulpmiddel hierbij kan zijn dat je moet proberen om evenveel kaarten in een bepaalde kleur over te houden als zuid. Ofwel breek vooral de ♦ niet (teveel) af om een aankomer te behouden in die (door

zuid geboden) kleur. Als iedereen alles goed doet dan halen N/Z 9 slagen in dit SA-contract (4♣, 2♦, 1♥ en 2♠).

*\* De regel van 2 & 3 is een hulpmiddel om vooraf te bepalen of en hoe hoog je kunt bieden als preëemptief of als volgbod. De regel gaat er vanuit dat partner altijd minimaal 1 slag meebrengt. Ook voor partner geeft dit duidelijkheid omdat deze alleen topslagen hoeft op te tellen bij het aantal slagen wat je aangeeft om te bepalen hoe ver het partnership kan gaan met b.v. uitnemen van hun bod.*

*Als je verwacht dat de tegenpartij een manche kan bieden dan geeft <http://www.pecona.nl/conventies/regel234.htm> een goed voorbeeld hoever je kunt gaan. Als het om een deelscore spelletje gaat dan zal je minder down mogen en is het dus meer oppassen.*



# Bridgen is geen gokken (maar soms wel).

21 januari 2019

(To cross ruff or not to cross ruff, that's the question)

Spel 16.

♠ AQJT3	♠ 98	♠ K64
♥ J9	♥ QT65	♥ 743
♦ AQT64	♦ KJ52	♦
♣ 8	♣ 432	♣ AQJT765

♠ 752	N	♠ K64
♥ AK82	W ← O	♥ 743
♦ 9873	Z	♦
♣ K9		♣ AQJT765

N	O	Z	W
pas	4♠	pas	1♠
pas			pas

Zo ging de bieding bij ons aan tafel. Er zijn meerdere wegen naar het juiste contract, en deze bieding is er een van. De renonce in ♦ maakt de oost-kaart sterker dan de 10 punten die je kan tellen en rechtvaardigt daarom een direct 4♠-bodje bij oost. Maar hier gaat het niet om de bieding, maar om het afspelen.

Dit spel is 18x gespeeld en 17x daarvan is het in ♠ gespeeld. Opvallend is, dat er maar 2x meer dan 10 slagen zijn gemaakt. Dit komt waarschijnlijk omdat de leider (west) de potentie van de enorme ♣-kleur niet goed heeft ingeschat.

De normale uitkomst is een kleine ♥. NZ pakken 2 hoge ♥ mee, en spelen een derde ♥. West troeft en moet verzinnen hoe je aan 10 of meer slagen komt. De renonce ♦ in de dummy is zeer verleidelijk natuurlijk. Als je het spel cross-ruff speelt, dan kom je aan 2 azen in de lage kleuren, en 8 troefslagen over en weer. Een makkie dus! Deze speelwijze is bestand tegen een heel slecht troef zitsel, als de diegene met de lange troefkleur maar minstens 3♦ heeft. In viertallen is dit dus dé manier om het spel af te spelen. Maar op de club viertallen we niet. Soms moet je een beetje risico nemen. Waarom de cross-ruff niet beginnen met een kleine ♣ naar de aas en direct een ♣ troeven? Er is een gerede kans dat de ♣K naar beneden komt. In dit geval gebeurt dat ook, want zuid moet op de tweede ♣ de heer deponeren. Nu is er ineens een tweede speelwijze, maar dit keer voor 11 slagen! Als de troeven 3-2 zitten heb je nu 11 slagen, want al de ♣ op tafel zijn goed. Deze speelwijze is, in tegenstelling tot de volledige cross-ruff, niet waterdicht. Als de troeven niet 3-2 zitten, loop je het gevaar dat je zelfs down gaat. Als je dus aan het 4-tallen bent, of de avond loopt al naar wens, dan zou ik gewoon het initiële plan doorvoeren. Maar heb je het idee dat je wel een top kan gebruiken of je houdt wel van een gokje, dan zou ik nu mijn geld zetten op een 3-2 zitsel in troef, en proberen 11 slagen te halen. In dit specifieke geval betaald zicht dat ruim uit, want 4♠+1 scoort enorm hoog.

En voor de paren die down zijn gegaan in 4♠ het volgende advies: Tel je slagen! Eerst troeftrekken en dan tot de ontdekking komen dat je maar 8 slagen haalt terwijl er 10 zijn is natuurlijk niet zo handig.

Spel 8.

♠ T87	♠ QJ6												
♥ J632	♥ 87												
♦ Q63	♦ A98												
♣ K86	♣ T7432												
	<table border="1" style="border-collapse: collapse; width: 60px; height: 60px; margin: 0 auto;"> <tr><td></td><td style="text-align: center;">N</td><td></td></tr> <tr><td style="text-align: center;">W</td><td style="text-align: center;">←</td><td style="text-align: center;">O</td></tr> <tr><td></td><td style="text-align: center;">Z</td><td></td></tr> </table>		N		W	←	O		Z		♠ 52		
	N												
W	←	O											
	Z												
			♥ AKT4										
			♦ 752										
			♣ AQJ9										
	♠ AK943												
	♥ Q95												
	♦ KJT4												
	♣ 5												

N	O	Z	W
			Pas
Pas	1♣	1♠	Pas
2♠	Pas	4♠	Pas
Pas	Pas		

Zo ging de bieding aan onze tafel. Met een dergelijke verdeling wil je, als zuid best 4♠ proberen.

De uitkomst zal wel een ♣ zijn. Eerst maar eens een speelplan maken:

Je hebt in ♠ geen verliezers, in ♥ 2, in ♣ eentje en in ♦ ook eentje. Dat is een te veel natuurlijk. En om de ♥ op 2 verliezers te houden moet je ook zien dat je iets in de ♥ regelt. Het best is uiteraard om 2x ♥ van tafel te spelen. Je combineert in deze kleur dan 2 kansen; je maakt een introever ♥ op tafel, of oost heeft zowel de aas als de koning. Die laatste kans is niet onaanzienlijk aangezien oost de bieding heeft geopend. Er zit wel een grote "maar" aan deze speelwijze want OW dreigen, door telkens weer ♣ te spelen, je troef kort te maken.

Oost kan ook, als die aan slag komt met een hoge ♣ in slag 1, troef terugspelen in een poging om ♥-introevers op tafel te voorkomen.

Waar beide scenario's op neer komen is wel, dat je 4 ♦-slagen moet maken. En daarin mis je de ♦Q. Wie heeft die? Oost heeft een opening, dus de kans dat de ♦Q daar zit is groter. Maar zeker is dat helemaal niet!

Je speelt op de ♣ uitkomst een kleintje van tafel, en oost komt aan slag. Wat deze ook doet (♣ terug of ♠ terug) je komt in slag 2 aan slag. Speelt oost ♣ terug, dan troef je in de hand en speelt oost ♠ terug, dan laat je die naar tafel lopen en speelt direct een ♥. Op welk moment je voor de eerst keer in de hand aan slag komt maakt hier niet veel uit, maar op dat moment moet je direct maar door de zure appel heen bijten en ♦ spelen. Ogen dicht en snijden op de ♦Q in oost?

Nu komt de kern van dit stukje naar boven.

Even een stukje (bridge) geschiedenis:

In de jaren 70 heeft Bols (ja inderdaad; die van de jenever e.d.) de bridgesport meer dan 20 jaar lang gesponsord. Dit deden ze door een soort wedstrijd uit te schrijven. De bedoeling was dat 's werelds beste bridgeauteurs een stukje schreven met daarin een goede tip voor de gewone spelers. Het beste stukje kreeg dan jaarlijks een prijs. Deze stukjes werden bekend onder de naam "Bols Bridge Tips van het Jaar". Een van de winnaars was ooit de beroemde Pakistaanse (en later Amerikaanse) speler Zia Mahmood. Zijn Bols Bridge Tip? Zie de titel van dit stukje.

En dat is nou precies wat we hier goed kunnen gebruiken. Speel de ♦J uit de hand zodra je in de hand bent. Je kan er bijna vergif op innemen dat west, als hij of zij de vrouw heeft, hij of zij zonder een seconde na te denken zal dekken. Dat komt natuurlijk door de, ons met de paplepel ingegoten, bridgewijsheid "honneur op honneur". En dekt west niet, dan neem je de ♦J over met de aas en snijdt

vol vertrouwen over oost. Missie volbracht en contract gemaakt. Je maakt nu 5♣, 4♦ en of wel een ♥-introevert, ofwel de ♥Q. 10 slagen en een hele goede score of je nu in de manche of in een deelscore ♣ zit.

# De vele mogelijkheden van zomaar een spelletje.

4 februari 2019

Spel 17.

♠ A972			
♥ 4			
♦ Q54			
♣ KT943			
♠ 6	N	♠ KJT4	
♥ Q87632	W ↑ O	♥ AJ9	
♦ T8	Z	♦ KJ963	
♣ AQJ2		♣ 6	
		♠ Q853	
		♥ KT5	
		♦ A72	
		♣ 875	

Een doordeweeks spelletje.

## Bieden:

De bieding zal meestal als volgt beginnen:

N	O	Z	W
Pas	1♦	Pas	1♥
Pas	1♠	Pas	...

Zoals altijd zijn er vele wegen die naar Rome leiden. West kan hier inviteren met een 3♥ bod (6-kaart en 10-11 punten), of west kan de 4<sup>de</sup> kleur in stelling brengen. Dat lijkt gek, want de 4<sup>de</sup> kleur vraagt doorgaans om een stop in de geboden kleur, zodat de juiste hand eventueel het sans contract kan spelen, maar hier heeft het bod een ander doel. Omdat de west-hand niet helemaal voldoet aan de criteria van een inviterend bod in ♥ (dat hoort 10-11 punten te zijn met een 6-kaart ♥, en dat heeft west hier niet), is west van plan om na het verwachte 2♦ antwoord (want dat oost nog een dekking in ♣ heeft is, gezien het ♣ bezit van west heel klein), 2♥ te bieden. Dit geeft dan een hand aan die niet sterk genoeg is voor een invite met 3♥, dus eigenlijk exact de hand die west in dit spel heeft. Ten minste ... als je niet de tegenwoordige trend volgt dat het bieden van de 4<sup>de</sup> kleur de bieding mancheforcing maakt. Doe je dat wel, dan is de 4<sup>de</sup> kleur hier geen optie, want de west-hand is daar bij lange na niet sterk genoeg voor. Blijft dus over een simpel 2♥-bod of toch maar een beetje liegen en 3♥ bieden. Ik neig naar het laatste omdat je maar 1 puntje te kort komt. Wat je ook biedt, het hoort in principe allemaal goed te komen:

			2♥
Pas	3♥*	Pas	4♥
Pas	Pas	Pas	

3♥=weliswaar maar 13 punten, maar heel mooie steun in ♥ en een singleton ♣. Dit is meer bedoeld als een soort barrage bod.

Of

			3♥*
Pas	4♥	Pas	Pas
Pas			

3♥=10-11 punten en een 6-kaart

Of

			2♣
Pas	3♥*	pas	4♥
Pas	Pas	Pas	

3♥=weliswaar maar 13 punten, maar heel mooie steun in ♥ en een singleton ♣.

## Uitkomen.

Noord moet uitkomen. De mogelijkheden:

1. Een singleton troef (in dit geval de lastigste uitkomst voor west) is vaak een slechte uitkomst omdat je de leider, in veel gevallen, een gratis snit bezorgd over partners eventuele honneur.
2. Onder ♠A uit is ook meestal niet best. Je zal net zien dat west de kale heer maakt.
3. ♠A. Ook dit is af te raden omdat azen er voor zijn om heren te vangen, en dat gaat alleen gebeuren als west die kaal heeft.
4. Een kleine ♦. Hier ook niet goed, omdat west dan, heel makkelijk (je komt doorgaans niet onder een aas vandaan), de ♦ goed zal doen.
5. Blijft over een kleine ♣. De niet geboden kleur. Hier dus ook niet erg succesvol, maar je moet soms wat.

### Afspelen:

Dit spel barst werkelijk van de manieren om 10 slagen te maken:

1. Kleine ♠ richting de ♠K. Als noord duikt is het ♠-probleem opgelost (en met een juiste ♦-beslissing zijn er nu zelfs 11 slagen). Neemt noord de aas, dan kan je daarna de op ♠K een ♦ lozen en zelfs de ♠Q er bij zuid uittroeven.
2. ♣A en ♣Q na en daarmee een ♣ slag hoog maken. Nu hoeft je nog maar 1 ♣ op tafel te troeven.
3. De snit in ♦.

De laatste is (nog) een volledige gok. Speel een kleine ♦ naar de heer of naar de boer?

Er wordt dus vaak met ♣ uitgekomen (de niet geboden kleur). Hiermee is de positie van de ♠K duidelijk. De sleutelkleur op dit spel is duidelijk ♦. Speel je een kleintje naar de boer of naar de heer? Het is altijd een goed idee om meer over een bepaalde kleur te weten te komen door eerst de andere mogelijkheden te onderzoeken. Bij een ♣-start is het duidelijk dat noord de heer heeft. Door nu eerst ♠ te spelen, kom je er achter dat noord de ♠A heeft (of hij of zij nu duikt of neemt). De kans dat noord nu ook nog de ♦A heeft wordt hiermee aanzienlijk kleiner en geeft een redelijke indicatie hoe je de ♦ gaat aanspelen (kleintje naar de boer dus ☺). Zonder ♣-start is het allemaal wat minder duidelijk, maar key is toch om hier eerst de ♠ te spelen om duidelijkheid in die kleur te krijgen. Ofwel verlies je geen ♠ ofwel je vindt een parkeerplaats voor een ♦ verliezer.

En wat nou als noord de ♠A neemt en direct ♦ naspeelt? Dan moet je prematuur de ♦-beslissing nemen! Dat is zo. Je hebt zonder een ♣ uitkomst en het direct nemen van de ♠K door noord nog geen idee van de ♦. Een muntje opgooien of het spelen op gesplitste azen (1 bij noord en 1 bij zuid) kan een oplossing zijn, maar geen garantie ☺.

Wat wel duidelijk wordt bij dit spel wat er allemaal voor een mogelijkheden in een heel gewoon spel zitten. Het bieden (kom je in 4♥?), het uitkomen (geef ik zo min mogelijk weg?) en het afspelen (maak ik 10 slagen?). Allemaal momenten waarin je een beslissing moet nemen.

Op dit spel is het voor de leider zaak om eerst de ♠ te doen. Het kost niks (je moet toch een ♠ verliezen) en het kan je soms net dat beetje extra informatie geven die het verder spelen iets makkelijker maakt.

Wel vervelend als je, als leider, van de potentiële 13 slagen (2♠, 2♣, 4♦ en 5♥ (jammer dat je eerst 3 slagen moet afgeven ☺) er minder dan 10 maakt.

Maar ja dat is ook bridge.

# Een zeldzame speelfiguur (de intrasnit).

11 februari 2019

Spel 16.

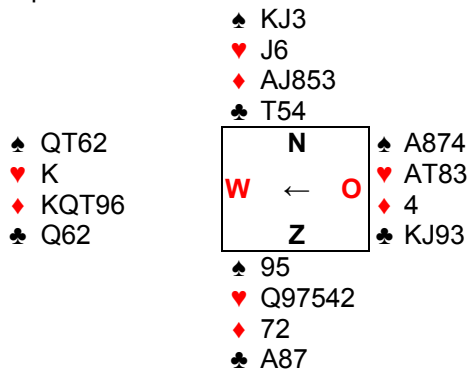

Spel 16 van afgelopen maandag.

N	O	Z	W
			1♦
Pas	1♥	Pas	1♠
Pas	4♠	Pas	Pas
Pas			

De bieding zal, althans als het goed is, verlopen zoals hierboven staat aangegeven. West opent op een magere 12 punter, maar wel een redelijk goede verdeling en als de ♠-fit wordt ontdekt, gooit oost de manche vol met zijn of haar 12 punten. Nadat er wordt uitgekomen moet west natuurlijk eerst de verliezers tellen. In de bijkleuren heeft west voorlopig 1♠, 1♦ en geen ♥-verliezers. Het is dus zaak om de troef verliezers op één te houden.

Het is te hopen dat de troeven gewoon 3-2 zitten, want een 4-1 zitsel of erger kan de leider niet goed aan. Een normale snit in de troefkleur zit er niet in omdat de ♠J ontbreekt. De meest elementaire manier is dan natuurlijk om eerst een kleintje naar de aas en dan een kleintje naar de vrouw te spelen. Dit werkt als zuid de ♠H in tweeën of drieën heeft. Ook Jx bij zuid zorgt er voor dat op deze manier maar 1 troef wordt verloren. Je kan dit plan nog net ietsjes verbeteren door eerst te beginnen met een kleine troef onder de aas vandaan richting de vrouw in de hand.

Stel je namelijk eens voor dat je op de zuid-plaats zit en je hebt Hx (of zelfs Hxx) in troef. Menig speler zal dan direct de heer zetten omdat hij of zij bang is dat deze anders nooit meer wordt gemaakt. Als dit zich voordoet heb je het troefprobleem al opgelost.

Dat gaan we dus doen. Zodra je op tafel bent speel je een kleine troef. Helaas zet zuid ook klein, en we gaan er dus dan maar vanuit dat deze de heer niet heeft. Maar nu doet zich een tweede kans voor: Zuid kan wel de troef boer hebben. In plaats van de vrouw zetten we dan dus maar de ♠10 (in dit geval kan je zelfs de 6 spelen als zuid klein legt). Helaas .... Noord maakt de ♠J. Nu lijkt de enige kans nog dat noord begonnen is met KJ sec, en dat de heer onder de aas gaat vallen. Maar schijn bedriegt. Het is ook mogelijk dat noord HJx heeft en zuid dus een doubleton. En als deze doubleton dan 9x is, dan komt nu de grote truc.

Zodra je weer in de hand bent, speel je ♠Q voor. En kijk eens wat er nu gebeurt. Het maakt niks meer uit wat noord nu doet; duikt noord, dan valt de heer daarna onder de aas. Dek noord, dan valt de 9 van zuid en kan je met de 8 de laatste troef trekken. Je hebt maar 1 troef verliezer en de missie is volbracht!

Toegegeven; met open kaarten werkt de ♠Q of ♠10 uit de hand hier ook. Maar dan neem je de kans dat zuid, met Hx(x) in troef, direct de heer speelt op een kleintje vanuit oost, niet mee. Je gaat dan uit van een heel specifiek zitsel, namelijk 9x bij zuid. Een veel mindere speelwijze dus.

En, niet onbelangrijk, je past een speelfiguur toe die bekend staat als een van de meest zeldzame speelfiguren. Deze heeft dan ook een naam: De intrasnit. Een speelfiguur die voor het eerst werd beschreven door de Braziliaans kaarttovenaars Gabriel Chagas als een, ooit al eens door mij aangehaalde, Bols Bridgetip.

Deze intrasnit is niet de meest kansrijke speelfiguur. Dat is nog altijd "kleintje naar de aas, kleintje naar de vrouw". Als je die op dit spel toepast ben je 1 down. Maar als je dus eerst een kleintje naar de vrouw speelt en zuid de heer niet neemt, dan is de snit op de boer toch het meest kansrijk. Als dit dan mis gaat, komt de intrasnit al snel in beeld.

Als je deze speelfiguur met goed gevolg toepast, kom je niet in de krant, want dan moet je waarschijnlijk in de meesterklasse spelen, maar je hebt wel een prachtig verhaal na afloop van de speelavond.

# Zijn er handen die niet te bieden zijn?

18 februari 2019

Spel 2.

♠ AQ842				
♥ 9874				
♦ 76				
♣ J8				
♠	N	O	Z	♠ J753
♥ AQ52	W	→	O	♥ T6
♦ AKQ4				♦ T932
♣ AK962				♣ QT5
				♠ KT96
				♥ KJ3
				♦ J85
				♣ 743

Spel 2 van afgelopen maandag:

Na 2x pas is west aan de beurt. 22 punten en een 0445 verdeling. Wat te doen?

De meesten van ons spelen wel een of ander sterk openings-systeem. 2♣ als mancheforcing opening, en in de 2♦ (multi) onder andere een sterke hand met 8 á 9 slagen in een lage kleur of een heel sterke sans. Of, als er ook Muiderberg wordt gespeeld alleen een 2♣-opening met daarin alle (semi)-mancheforcing openingen. Ook zijn er meerdere biedsystemen in omloop (b.v. Poolse ♣ of Precisie) waarin sterke handen (17+) met 1♣ worden geopend, maar gebruikers daarvan zijn bij ons op de club met een kaarsje te zoeken, en die laten we dan ook maar eventjes buiten beschouwing.

lets sterks openen dus.

Eens eventjes kijken. 2♣? Dat is (semi-)mancheforcing. Daar moet je dus ofwel de manche voor in handen hebben (mancheforcing) of een slag of 8 á 9 (semi-mancheforcing). Deze hand telt maar 6½ vaste slag. 7½ als je de lengte slag in ♣ meerekent. Dat is bij lange na niet voldoende om een (semi-)mancheforcing bod te doen.

2♦ (multi met de sterke lage kleur) dan? Als er een fit is, dan heb je misschien wel 8 á 9 slagen met een lage kleur als troef, maar dat weet je nog niet. De 2♦-opening hoort dan ook een hand met een lange, solide lage kleur te bevatten (op weg naar 3Sa ☺). En ook dat is hier in de verste verte niet het geval; het is een blijft een hand met 6½ á 7 slagen. Dat kan dus ook niet.

2Sa (20-22) dan? Niet echt een sans-hand, maar de punten zijn er. Maar je zal zien dat partner, via Jacoby, zijn of haar 5-kaart of langer in ♠ in de aanbieding gaat doen. En dat wil je zeker niet!

Er zijn grapjassen die een kaart als deze in de multi hebben gestopt; 20-22 punten met mogelijk een singleton of renonce in een van de kleuren. Dit is de zogenaamde "stink-sans". Als je dit speelt (ik raad het niet aan), dan heb je hier je opening. De bieding zal dan gaan:

N	O	Z	W
	Pas	Pas	2♦*
Pas	2♥*	Pas	2Sa*
Pas	3♣*	Pas	3♦*
Pas	3♥*	pas	3Sa*

2=multi

2=relay

2Sa=22-23 punten mogelijk een singleton of renonce in een van de kleuren

3♣=Niemeijer (vragen naar 4 en 5-krt hoog)

3♦=een of twee 4-kaarten hoog

3♥=die kleur heb ik niet

3Sa=ik wel.



Nu heb je in ieder geval de manche bereikt. Wel teleurstellend als noord met een ♠ start. Is dit bijvoorbeeld de ♠4 (vierde van boven), dan kan zuid zien dat west geen enkele kaart boven de 4 heeft, en is het contract vanaf de aftrap 1 down.

Maar wat blijft er dan over als opening? Ik denk niks anders dan 1♣, en hopen dat partner wat gaat bieden. De bieding zal dan waarschijnlijk zo gaan:

N	O	Z	W
	Pas	Pas	1♣
Pas	Pas	Pas	

Je maakt 13 slagen en vraagt je af wat er mis ging. Nou, eigenlijk helemaal niks! Dit is namelijk een, met een natuurlijk systeem, volledig on-biedbare hand.

Er is een (klein) kansje om wat verder te komen in de bieding, en dat is al noord het opportuun vindt om met 1♠ te volgen. Ik denk aan iets als:

N	O	Z	W
	Pas	Pas	1♣
1♠	pas	2♠	3♠*
Pas	?		

3♠=hele sterke hand; partner biedt wat!

Oost is aan zet. Aan zijn of haar eigen hand kan hij of zij zien dat west geen ♠ heeft en dus een 0445 verdeling. De gokkers zullen 3Sa bieden, en als dit wordt uitgedrukt, dan ga je, zoals we konden zien, 1 down. Andere kiezen eerder voor 4♦ en mogen daarna 5♦ (of misschien wel 6) afspelen. Er worden altijd 12 slagen gemaakt. 7♣ (dat er in zit) lijkt me echter niet te bieden.

Voor de volledigheid heb ik de hand ook door bidsoftware laten bieden met als systeem Precisie en Poolse ♣. Precisie kwam niet verder dan een deelscore (ook al bieden NZ tussen) en ook de Poolse ♣ komt in een deelscore als NZ netjes hun mond houden. Bieden NZ hun ♠, dan komt de Poolse ♣ wel tot 6♦!

Zijn er dus handen die niet te bieden zijn? Het antwoord is denk ik: Ja, die zijn er.

# Geef nooit op.

25 februari 2019

Spel 13.

♠ 72	♠ Q543	♠ AJT86
♥ KQ92	♥ 3	♥ AJ75
♦ K75	♦ 984	♦ AQ2
♣ AK53	♣ T9872	♣ 6

W	↑	O
	N	
	Z	

♠ K9	♠ K9
♥ T864	♥ T864
♦ JT63	♦ JT63
♣ QJ4	♣ QJ4

Spel 13 van afgelopen maandag.

De bieding zou als volgt moeten beginnen:

N	O	Z	W
Pas	1♠	pas	2♣
Pas	2♥	pas	..

OW hebben een fit gevonden en voldoende punten voor de manche en zelfs slam (een fit en 31 punten samen) lijkt tot de mogelijkheden te behoren. Maar wat je hier ook gaat doen, het contract moet in ♥ worden gespeeld. Daarom vind ik het nogal verontrustend dat, van de 19 keer dat het spel is gespeeld, er maar 10 keer in een ♥-contract wordt aangelegd. Dat is maar net meer dan de helft! Een (te) veel voorkomend contract was (uiteraard) sans, maar ook 2 keer een ♠-manche (??). De sans bidders zijn natuurlijk de notoire gokkers die hopen dat de extra 10 punten die je in sans kan verdienen, voldoende zijn om alle ♥-bidders achter zich te laten. Maar wij bieden natuurlijk 4 of 6♥.

Zuid komt met iets uit en de west-kaart komt op tafel. Geen probleem zo te zien in 4♥. Je maakt 2♣, 3♦, 4♥ en 1♠-slag. Maar als de ♥ 3-2 bij NZ zitten, maak je over en weer nog 2 extra troefslagen. Dat is in ieder geval voldoende om de sans-gokkers een hak te zetten. Maar dan moeten de ♠ niet 3-3 verdeeld zijn met gesplitste honneurs, want dan zijn er in sans ook 12 slagen. In dat laatste geval kan je er weer eens niks aan doen, en ga je een score onder het midden krijgen vanwege die vervelende sans-gokkers. Je moet maar hopen dat de bridgegoden je goed gezind zijn, en dat de ♠ 4-2 zitten of alle uitstaande ♠-honneurs achter de ♠-aas.

Je neemt de uitkomst, en gaat vol goede moed aan het werk. Je speelt 2x troef (kleintje naar de aas en een kleintje naar de vrouw), en tot je grote schrik blijken de troeven niet 3-2 te zitten. Daar gaan je 2 introevers en je kans om de sans-bieder te overtreffen. Je kan nu natuurlijk je hoofd in de schoot werpen en je slagen oppakken, maar dat is niet de goede parenmentaliteit. Met de ♠ honneurs achter het aas, maken de sans bidders 11 slagen. Ook met de ♠-honneurs gesplitst en 4-2 en de 4-kaart in noord, kom je in 3Sa tot 11 slagen. Je moet dus maar van 1 van die 2 ♠-zitsels uitgaan, anders valt er op dit spel toch niks te verdienen. Met 1 ♣-introever kom je in ♥ ook tot 11 slagen. Niet genoeg dus. Je kan natuurlijk ook de troeven laten zitten en de 2 ♣-verliezers allebei introeven. Maar dan kan je de ♥ niet meer allemaal trekken. Geen kans dus?

Wacht eens eventjes. Je weet dat zuid nog T8 van troef heeft. Op tafel ligt nog K9. Als je er nu eens voor kan zorgen dat dit de laatste kaarten zijn in het eindspel, en dat zuid nog steeds de 2 troeven in de hand heeft. Dan maak je beide troeven! En als je dan al 10 slagen in de tas hebt, dan zijn dat er in totaal 12. Beter (hopelijk ☺) dan die nare sans-bidders! Het enige dat daar voor nodig is, is dat de ♦ 4-3 zitten en de ♣ niet slechter dan 5-3. Je maakt dan 2♣, 2♣ introevers, 3♦, 1♠ en 4♥. Aan het werk.

Je speelt een hoge ♣ en troeft een ♣ met de 7 in oost. Eerste obstakel is genomen, want zuid bekend. Nu een ♦ naar de heer en de laatste ♣ getroefd met de boer.  
STOP!

Tikje terug. Als zuid nu eens 3♣ en 3♦ heeft gehad, dan gooit deze nu, op de laatste ♣ introever, een ♦ weg en maakt zuid een ♦-introever. Dat was niet de bedoeling. Dus even de film 2 slagen terug spoelen:

Je troeft dus een kleine ♣ met de 7 in de hand. Je speelt ♦A en ♦V en steekt over naar de ♦H. Nu troef je de laatste ♣ met de boer in de hand en speelt ♠A en ♠ na. Je zit nu met K9 in troef achter zuid en die ga je allebei nog maken. 12 slagen!! En wat blijkt? In sans zijn er maar 11 slagen, en je hebt voor een goede score gezorgd door beter te scoren dan de gokkers. Dat zal ze (hopelijk) leren om in de toekomst niet zo te gokken ☺.

Er zijn, zoals zo vaak, meerdere wegen naar Rome (=12 slagen). Met dit zitsel bijvoorbeeld de dubbele ♠-snit. Dan maak je 2♠, 4♥, 3♦, 2♣ en een ♣-introever. Maar, met de speelwijze hierboven, ben je niet afhankelijk van de gesplitste ♠-honneurs (of beide honneurs in noord), en het is toch ook wel een heel fraaie manier om 12 slagen te halen.

## Beteugel (af en toe) je bridge-oerinstincten.

11 maart 2019

Spel 23.

	♠ AK95	
	♥ 43	
	♦ QJ765	
	♣ T2	
♠		♠ T64
♥ QJT62		♥ 975
♦ AKT842		♦ 93
♣ J7		♣ Q9864
	♠ QJ8732	
	♥ AK8	
	♦	
	♣ AK53	

W	N	O
	↓	
	Z	

De schudsoftware had het gisterenavond wel op de heupen. Wat weinigen zal zijn opgevallen is dat er van de 24 spellen er maar liefst 9 waren waar het optimale contract 3♥ was (spellen 2,5,6,7,8,10,19,22, en 24). Maar wat meer memorabel was, was natuurlijk dat er maar liefst 2x 7♠ gespeeld had kunnen worden. Op zowel spel 20 als 23 zijn er 13 slagen te maken met ♠ als troef. Teleurstellend is natuurlijk dat er, van de 17 keren dat beide spellen zijn gespeeld, er per spel maar 2x slam (6♣ en helaas geen 7♠) is geboden. Dat er geen (groot) slam is geboden kan verschillende oorzaken hebben natuurlijk. Op spel 20 bijvoorbeeld, hebben OW maar liefst 12♥ samen, en flink tegenbieden kan de biedmachine van NZ danig hebben verstoord. Het afspelen van spel 20 is echter wel heel erg makkelijk, en gelukkig heeft ook haast iedereen 13 slagen gemaakt.

Dat in tegenstelling tot spel 23.

In alle gevallen wordt hier ♠ gespeeld door NZ. Maar, zeer teleurstellend, er wordt maar 4x door een zuid al de rechtmatige 13 slagen gemaakt. Hoe kan dat toch?

Ik heb de wijsheid niet in pacht, maar ik denk toch te weten dat hier de oerinstincten van de bridger de overhand hebben gekregen. Op de bridgecursus is een van de eerste dingen die je leert, als de troefcontracten worden behandeld, om de troeven van de tegenstanders zo snel mogelijk te trekken. Pas later in de cursus wordt hier enige nuance in gebracht, maar dat is voor veel bridgers kennelijk te laat. Op dit spel is dat heel erg duidelijk.

West zal met een hoge ♦ starten die zuid troeft. Bij veel bridgers is nu het eerste dat ze doen de troeven verwijderen bij de tegenstanders. Op de eerste troef bekent west niet, en wordt er dus 3x troef getrokken. Als dat is gedaan wordt het tijd om eens een speelplan te maken (TE LAAT!). Je hebt 6 troeven en AH in zowel ♥ als ♣. Samen 10 slagen. Je hebt nog 1 troefje op tafel, dus de verliezende ♥ kan je op tafel troeven. 11 slagen dus.

Maar als je nu eens eerst een speelplan maakt? Dat wordt je op de cursus nog eerder geleerd dan troeftrekken. Maar kennelijk is dat niet opgenomen in de oerinstincten van een bridger. Doe je het wel, dan kom je ook tot 11 slagen. Maar je ziet dan ook, dat je eigenlijk geen verliezers in ♣, ♦ en ♥ hebt, mits je de verliezers in ♥ en ♣ op tafel kan troeven. Dat zou dan 13 (!!!) slagen opleveren.

Ja maar, wat nu als een van de tegenstanders maar 1 ♣ en alle troeven heeft zullen de aanhangers van direct troef trekken tegenwerpen? Dan maak je "maar" 12 slagen, maar dat is altijd nog beter dan de 11 slagen die je maar kan maken als je eerst alle troeven trekt.

Dus: Je troeft de hoge ♦-uitkomst en je speelt de hoge honneurs in de bijkleuren. Als die er blijken door te komen, kan je zo een beetje 13 slagen claimen.

Als je (per ongeluk ☺) geen slam hebt geboden, maar wel 13 slagen maakt, dan scoor je zowel in de A-poule als in de B-poule een reusachtig mooi resultaat (zelfs 100% in de B-poule, en toch nog 71,43% in de A-poule).

Dus volgende keer: Bezint eer ge begint.

# Het volgbod en het sans-atout antwoord.

18 maart 2019

Spel 13.

♠ AKQ6				
♥ T54				
♦ Q76				
♣ QT3				
♠ 9843	N	♠ T75		
♥ 62	W	↑	O	♥ AKQJ9
♦ AK4				♦ T95
♣ K952		Z		♣ A7
		♠ J2		
		♥ 873		
		♦ J832		
		♣ J864		

Spel 13 van afgelopen maandag.

Het lijkt me dat in de meeste gevallen de bieding als volgt begint:

N	O	Z	W
1♣*	1♥*	pas	1Sa*
Pas			
1♣=vanaf een 2-kaart			
1♥=8-15			

Oost kan beter maar 1♥ volgen, omdat de kaart niet geschikt is voor een informatiedoublet. Een informatie doublet doe je op een kaart waar je alle kleuren goed kan verdragen, en in deze situatie (noord opent een voorbereidende ♣) is dat, zeker voor de ♣, niet het geval.

Doubleren en daarna ♥ bieden als partner antwoord kan ook niet, want dit hoort zo'n 18+ punten en (bijna manche-)forcing te zijn. Als je ♥ volgt geef je in ieder geval de ziel van je kaart aan.

Omdat een volgbod vaak gedaan wordt met maar 8 punten (kwetsbaar eerder richting 10), maar ook wel eens met 15 punten, moet een eventueel 1Sa antwoord van partner wel wat voorstellen in deze situatie. Een goede afspraak is om dat zo'n 10 á 12 punten te laten zijn. Het is dus niet het antwoord dat je op een gewone opening geeft (6-9 punten en geen steun in de geopende kleur), maar een positief bod. Een poging om de manche te bereiken dus.

Met deze afspraak is het daarna vrij eenvoudig verder bieden. De purist op de oost-plaats zal wel 2Sa bieden (limiet, 13-14 punten), maar de realist zal wel direct 3Sa bieden, want hij of zij ziet maar liefst 6 slagen in zijn hand.

Voor diegene die zwakke sprongvolgbiedingen speelt is het spel nog veel makkelijker te bieden:

N	O	Z	W
1♣*	1♥*	pas	2Sa*
Pas	3Sa	pas	pas
Pas1♣=vanaf 2-kaart			
1♥=ongeveer een opening of beter en een 5+-kaart			
2Sa=10-11 punten			

Wat dan ook zeer verbaast is dat, er van de 18 keer dat dit spel gespeeld is, er maar 1x de goede manche (3Sa) wordt geboden. Ik vrees dan ook dat de grote meerderheid de afspraken voor een dergelijke biedsituatie ofwel moeten herzien, ofwel opnieuw moeten vaststellen.

Advies: Ga na of je wel afspraken hebt over een sans antwoord op een volgbod door partner. Zo niet, maak die dan, zo wel, bekijk dan of die wel voldoen.

# Het is natuurlijk wel paren bridge!

25 maart 2019

Spel 11.

♠ 85											
♥ A6											
♦ KQJ7654											
♣ A8											
♠ J9742	<table style="border-collapse: collapse; width: 100px; height: 100px;"> <tr> <td style="text-align: center;">N</td> <td></td> <td style="text-align: center;">K3</td> </tr> <tr> <td style="text-align: center;">W</td> <td style="text-align: center;">↓</td> <td style="text-align: center;">O</td> </tr> <tr> <td></td> <td style="text-align: center;">Z</td> <td></td> </tr> </table>	N		K3	W	↓	O		Z		♥ KT32
N		K3									
W	↓	O									
	Z										
♥ 754			♦ 93								
♦			♣ JT976								
♣ Q5432											

N	O	Z	W
		1♦	Pas
?			

Dat zal je maar gebeuren. Je hebt als noord een opening en maar liefst een 7-kaart ♦. En je partner mag openen en die begint met 1♦! Wat nu? Slam lijkt dicht bij, maar hoe kom je daar in? Misschien speel je inverted<sup>1</sup> minor en kan je beginnen met een rustige 2♦. De bieding zal dan zo'n beetje als volgt verder gaan:

N	O	Z	W
2♦	Pas	2♥*	Pas
3♣*	Pas	3Sa*	Pas
??			

2♥=geeft stop in ♥ aan  
 3♣=geeft stop in ♣ aan en ontkent tevens een ♠-stop  
 3Sa=geeft ♠-stop aan

In feite ben je niet erg opgeschoten. Veel meer dan nu 4Sa (azen vragen) van stal halen is eigenlijk het enige wat je nu nog kan doen. En dat had je bij nader inzien net zo goed direct kunnen doen.

N	O	Z	W
4Sa	pas	5♥*	pas
5♥= 2 azen			

Alle azen zijn binnen. Dat is dus al 10 slagen van boven. Nu dan ook maar naar het bezit van de heren vragen. Dat kan gestroomlijnd of met 5Sa (al naar gelang je gewend bent). Je zit, door het 5♥ antwoord van partner nu toch al in slam.

N	O	Z	W
5♣/Sa	pas	6♣*	pas
?			

6♣=1 heer  
 Een heer maar. Dat zijn maar 11 slagen van boven! Jammer. Dus nu maar gewoon 6♦ en hopen dat er nog iets aardigs in de zuid-hand zit.

Maar wacht eens eventjes. Om 6♦ te maken moet er dus iets leuks extra in zuid zitten. Een snit in een van de bijkleuren. En die moet nog goed zitten ook! Maar als dat zo is, dan is het gewoon ook 6Sa! Je hand zweefde al boven het pak met 6♦-kaartjes, maar je bedenkt je nog net op tijd en pakt 6Sa uit het bakje.

Je redenering wordt goed beloond als de zuid-kaart op tafel komt. Er is een ♥-snit en als die mis zit zal de ♥J de twaalfde slag zijn.

5 seconden later kan je tevreden 6Sa in het kastje intikken en constateren dat het net eventjes langer nadenken zwaar wordt beloont, want sans wordt maar heel zelden geboden, dus een (bijna) top voor jullie! Het is natuurlijk wel paren bridge!

<sup>1</sup> <http://www.pecona.nl/conventies/inverted.htm>

# Uitnemen (met verrassende gevolgen).

1 april 2019

Spel 7.

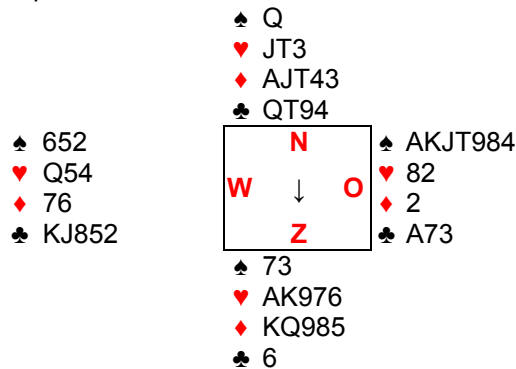

N	O	Z	W
3♥	??	1♥	pas

Oost is aan de beurt. Wat te doen? 3♠? 4♠? Doublet?

Ik vind 3♠ het slechtste bod. Direct 3♠ bieden zal voor je maatje aan de overkant meestal geen reden zijn om ook maar iets te gaan zeggen als NZ verder passen. Gezien de bieding zal west niet veel punten (en niet veel ♠) hebben. En er hoeft maar heel weinig in west te zitten om 10 slagen te maken. Bijvoorbeeld ♣KQ of ♣KJ (en de vrouw in zuid) en verder helemaal niks. En dan baal je als je eventjes later 170 i.p.v. 620 moet schrijven.

4♠ is al beter. Dat moet je toch gaan bieden als NZ doorstomen naar 4♥. Je hebt nou eenmaal geen verdediging tegen een eventueel 4♥ bod. Je mag blij zijn als jouw 2 azen er door komen. Als west dan nog ergens een slag heeft, dan is 4♥ gemaakt.

Een ander voordeel van een direct 4♠-bod is dat Je NZ vaak naar 5♥ dwingt, en dat zit er vaak niet in (een oude bridge wijsheid zegt: "het 5-niveau is voor de tegenstanders". Hiermee wordt bedoeld dat een contract op 5-niveau vaak down gaat. Zeker in een competitief biedverloop). En nog een voordeel (op dit spel echter een nadeel); je zal minder vaak worden gedoubleerd dan wanneer je "langzaam" naar 4♠ biedt.

Nog iets beter is doublet. Je bent van plan om daarna ♠ te gaan bieden op alles wat maatje gaat bieden en daarmee geef je een hand aan die vrijwel gelijk is aan een sterke 2♠-opening (8 á 9 slagen) en dat heb je hier zo'n beetje in handen.

Wat oost ook besluit te bieden, zuid zal 4♥ bieden. Ook zuid heeft een magere kaart wat betreft het puntenaantal maar, met een steuntje op 3-niveau van partner, is het gerechtvaardigd om 4♥ te bieden als oost met 3♠ of een doublet volgt. Dat contract kan down maar alleen als west helderziende is en met een ♦ start. Dat zal wel nooit gebeuren. Zeker niet als oost ♠ heeft gevolgd.

Laten we zeggen dat oost besluit om eerst te doubleren, De bieding gaat dan als volgt verder:

N	O	Z	W
	Dbl	4♥	pas
Pas	??		

Wat nu? Dat hoort voor iedereen volkomen duidelijk te zijn. Als je alleen naar de oost-kaart kijkt, dan kan je zien dat 4♥ zeer waarschijnlijk gaat worden gemaakt. En bridge is een punten spel. Je bent weliswaar kwetsbaar en dus is elke downslag heel duur, maar NZ zijn dat ook. En die gaan dus 620 scoren. Je hebt 8 slagen in handen, dus 4♠ gaat "maar" 2 down en dat is maar -500. 4♠ dus.

En dat is nou net de reden van dit stukje. Er zijn een hoop NZden die gewoon 4♥ mogen spelen. Dat is voor mij echt niet te bergrijpen. Iedereen kan toch rekenen?

Wat er op een eventueel 4♠-bod in oost zal worden geboden? Alles is mogelijk; pas, doublet, 5♦ of 5♥.



Passen of doubleren NZ, dan ben je spekkoper. Het blijkt dat west inderdaad niet veel heeft, maar wel twee gouden kaarten; de ♣K en de ♥Q. Die laatste kan je heel makkelijk hoog spelen door er 2x naar toe spelen. En dat is dan een parkeerplaats voor de verliezende ♣. Een onverwachte 10 slagen en een dijk van een score.

NZ doen er dan ook goed aan om nog door te bieden. Ze gaan nu zeker down (-1 of -2), en je hebt als oost er voor gezorgd dat een dreigende min-score is omgezet naar een plus score.

# Bescherm de heer.

8 april 2019

Spel 21.

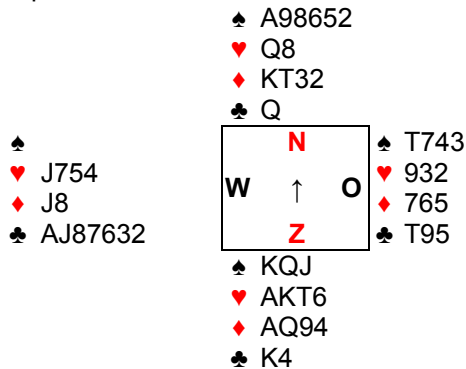

Spel 21 van afgelopen maandag.

N	O	Z	W
1♠	pas	?	

Je zit zuid en raapt een hele mooie hand op. Je bent van plan om 2Sa te openen als partner noord je verrast met een 1♠-bod. Dat wordt slam! De vraag is nog eventjes welke. Je kan nu natuurlijk direct 4Sa bieden, maar je hebt geen haast. Misschien kom je meer te weten als je een beetje tijd rekt. Je besluit dan ook 2♦ te bieden. Dat is forcing, en je kan daarna nog altijd azen vragen. Misschien biedt partner wel 2♥. Een 4-4 fit levert vaak meer slagen op dan spelen in een 5-3 fit. Alle reden dus om de bieding rustig op te bouwen.

N	O	Z	W
3♦	pas	2♦	pas
		?	

Dat was verhelderend. Noord heeft een opening met een 5+-kaart ♠ en een 4+-kaart ♦. Heeft noord ♠A, ♦K en ♣A (samen maar 11 punten), dan kan je 13 slagen zien. Tijd om azen te gaan vragen. Trouwens goed dat je ♦ hebt geboden, want nu kom je er direct achter of de ♦K in noord zit omdat ♦ nu in principe troef is, en noord de heer als 5<sup>de</sup> aas zal behandelen.

N	O	Z	W
5♥*	pas	4Sa	pas
		?	

5♥=2 van de 5 azen zonder troefvrouw (♦=troef)

2 azen dus. Dat kan ♦K en een zwarte aas zijn of beide zwarte azen. Dat wordt dus geen groot slam. Nu maar gelijk 6♠ bieden?

STOP!

Laten we eerst eventjes recapituleren. Noord heeft geopend. Tegenwoordig wordt dit al gedaan op 11 punten en een redelijke verdeling. We gaan voor de zekerheid dan ook maar uit van dit minimum. Noord heeft dus 7 punten in een zwarte aas en ♦K of 8 punten in 2 zwarte azen. Heeft noord 7 punten in de 2 kaarten, dan moet er nog ergens 4 punten zijn. Dat kan 2 vrouwen of 1 vrouw en 2 boeren zijn. Heeft noord 8 punten in de twee kaarten dan zit er zeker nog een vrouw en een boer of 3 boeren. We lopen de mogelijkheden eventjes na:

- 1.) Noord heeft ♦K en een zwarte aas dus we rekenen in dit geval op 4♦ slagen.  
Met ♣A aan de overkant zijn er dan 4♠ (je weet niet dat noord er 6 heeft) nadat je de aas in die kleur er hebt uitgewerkt, 2♥, 4♦ en 2♣. 12 slagen dus.  
Met ♠A aan de overkant kan je op 5♠, 4♦ en 2♥ slagen rekenen. Je hebt dan pas 7 punten bij noord geteld, en is wel zeker dat er nog minstens een vrouw bij noord zit. Dat is dan ook de twaalfde slag.
- 2.) Noord heeft de twee zwarte azen. Je telt nu 5♠, 2♥, 1♦ en 2♣. Dat zijn maar 10 slagen! Er moet iets met de ♦ worden gedaan. In het slechtste geval heeft noord 3 boeren om aan een totaal van 11 punten te komen. Je hebt dan de ♦ om aan 12 slagen te komen. De 4-kaart ♦ in

noord is bekend en een beetje vriendelijk zitsel in die kleur levert 2 extra slagen op. En dat is dan ook 12.

Genoeg kansen dus om redelijk zeker 12 slagen te halen. Maar....

Er is nog een zitsel waar we rekening mee moeten houden; noord kan een 5242 verdeling hebben met twee kleintjes of Jx in ♣. Noord heeft dan dus ♠A en ♦K en ♥Q (die laatste moet er zitten om aan 11 punten te komen). Goed voor 12 slagen. Maar als je nu 6♠ op tafel legt, en oost komt uit met ♣, is het een complete gok wat je moet doen (en zoals we allemaal wel weten, gok je altijd verkeerd). Wat je hier dus moet doen is ♣K beschermen en 6Sa op tafel leggen. Als er nu met ♣ wordt gestart doet dat geen pijn. Niet alleen levert 6Sa 10 punten meer op dan 6♠, maar het is ook veel veiliger. Als je onverhoopt 6Sa niet haalt, dan is de kans heel groot dat je ook 6♠ niet haalt.

Advies:

Visualiseer de hand van partner.

Ga uit van het worst case scenario.

Bescherm een eventuele losse heer door de start naar je toe te laten komen.

# Azen zijn er om heren te vangen.

29 april 2019

Spel 4.

♠ T632	♠ 95	♠ A874
♥ 2	♥ KJ854	♥ T9
♦ T8643	♦ KQ9	♦ 752
♣ QT4	♣ K92	♣ AJ85

N  
W ← O  
Z

♠ KQJ
♥ AQ763
♦ AJ
♣ 763

Spel 4 van afgelopen maandag. In de meeste gevallen zal de bieding als volgt beginnen:

N	O	Z	W
			Pas
1♥	Pas	?	

Je maatje opent met 1♥ en je hebt maar liefst 17 punten een prachtige 5-kaart steun. Samen minstens rond de 30 punten en een super fit. Dat riekt naar slam! Hoe kom je er als zuid achter of dat er in zit? Als je niet meer dan 4Sa in je bagage hebt om azen te vragen, dan is dat nu waarschijnlijk het enige dat je kan doen. Je biedt 4Sa en de overkant heeft er minstens 1 te weinig en je stopt af in 5♥.

Heb je wat meer gereedschap tot je beschikking, bijvoorbeeld de “no splinter” conventie, dan is dat misschien een optie. Het geeft een hand aan met 12 tot 15 punten en geen singleton of renonce. Niet helemaal wat je hebt natuurlijk, maar soms moet je roeien met de riemen die je hebt.

N	O	Z	W
		3Sa*	Pas
4♥*	Pas	?	

3Sa=no splinter: 12-15 punten, fit en geen singleton of renonce  
 4♥\*=minimaal

Omdat je minstens een aas of heer sterker bent dan belooft, moet je nu nog wat doen. Azen vragen is nou weer de enige mogelijkheid, en eindig je ook in 5♥.

Misschien speel je (of wil je het gaan spelen) dat 2Sa een fit belooft met 10-11 punten, en in combinatie met het no-splinterbod (12-15), is er dan ook ruimte in dit bod om handen met steun en 16 of meer punten aan te geven. En dat is nou precies wat je hebt. Ideaal dus:

N	O	Z	W
		2Sa*	pas
3♥*	pas	4♦*	pas
4♥	pas		

2Sa=fit en 10-11 punten of fit met 16+ punten  
 3♥\*=minimaal

4♦\*=cue en geeft nu dan ook 16 of meer punten aan.

Noord biedt 4♥, want de noord-kaart is wel erg minimaal. Het kan zijn dat zuid de hand nog steeds te mooi vindt om het bijtje er bij neer te gooien, en ook dan wordt 4Sa weer van stal gehaald, en ook dan eindig je in 5♥. Is zuid een beetje een pessimist, of aanhanger van NLTC\*, dan zal er worden gepast.

Het contract zal dus vaak 5♥ heten. Oost moet uitkomen.

Tegen een voorzichtig/moeizaam geboden manche kan het soms goed zijn om met een zogenaamde “kijk-aas” te beginnen, maar een vrijwillig bod op 5-niveau geeft aan dat de tegenpartij erg sterk is. Als

je dan met een aas begint, vang je alleen maar lucht, en een oude bridgewijsheid zeg niet voor niks dat azen er zijn om heren te vangen. De start met een van de azen valt dus direct af. In dit specifieke geval zou start met ♠A en ♠ na het contract nog steeds op 10 slagen houden, maar beter is dus om met iets anders te starten dan een aas. In een biedverloop zoals hier, kan starten met troef vrijwel nooit kwaad, en dat zou dan ook mijn keuze zijn geweest. En kijk wat er dan gebeurt: Noord heeft 10 slagen zodra de ♠-aas er is uitgewerkt, maar moet de ♣ daarna zelf aanspelen. De enige kans is om een kleine ♣ van tafel te spelen en de heer te zetten. Dat gaat mis, en noord blijft steken op 10 slagen. Pech voor OW als ze maar in 4♥ zitten, maar het levert alsnog een score ruim boven het midden op, omdat er veel NZden zijn die 11 slagen mogen maken. Uiteraard is het helemaal feest als blijkt dat jullie de enige zijn die 5♥ weten down te spelen en je dus een volle top scoort!

\*(N)LTC. (New) Losing Trick Count. Een methode om de speelsterkte van een hand te bepalen. Als je deze methode op bovenstaande hand zou loslaten, dan wijst alles er op dat NZ maar 11 slagen kunnen maken. Een omdat, zoals bij elke methode, het maar een benadering is, zijn het er soms eens meer, maar ook wel eens minder (zoals hier). Voor de liefhebbers de volgende link naar een beknopte uitleg:

[https://en.wikipedia.org/wiki/Losing-Trick\\_Count](https://en.wikipedia.org/wiki/Losing-Trick_Count)

# Puppet Stayman (of Niemeijer).

6 mei 2019

Spel 21.

♠ A432											
♥ J73											
♦ Q75											
♣ J75											
♠ J987	<table style="border-collapse: collapse; width: 100px; height: 100px;"> <tr> <td style="border: none;"></td> <td style="border: none; text-align: center; color: red;">N</td> <td style="border: none;"></td> </tr> <tr> <td style="border: none; text-align: center;">W</td> <td style="border: none; text-align: center;">↑</td> <td style="border: none; text-align: center;">O</td> </tr> <tr> <td style="border: none;"></td> <td style="border: none; text-align: center; color: red;">Z</td> <td style="border: none;"></td> </tr> </table>		N		W	↑	O		Z		♠ K5
	N										
W	↑	O									
	Z										
♥ A96			♥ KQ852								
♦ KJT9			♦ A62								
♣ 84			♣ A63								
	♠ QT6										
	♥ T4										
	♦ 843										
	♣ KQT92										

N	O	Z	W
Pas	1Sa	pas	..

Aan veel tafels zal de bieding zoals boven beginnen. Je hebt met partner afgesproken dat er in de 1Sa opening best een 5-kaart hoog mag zitten omdat, als je dit niet afspreekt, het openen met 1Sa vaak niet kan. En nu heb je daar profijt van, omdat je anders de 16-punts hand met 1♥ had moeten openen, en je daarna geen enkele mogelijkheid hebt om je goede 16 punts hand te kunnen vertellen. Een goede afspraak dus.

West is aan de beurt. Er zijn ruim voldoende punten (24-26) om direct 2Sa te bieden en als je de mooie ♦ voor een puntje meer telt, zelfs 3Sa. Maar je weet dat een fit in de hoge kleuren vaak een slagje meer oplevert. Gelukkig heb je daar ook gereedschap voor in je biedarsenaal; Stayman. Je hoopt dat partner een 4-kaart ♠ heeft, en dan ben je van plan om 4♣ te bieden. Je biedt dus 2♣:

N	O	Z	W
Pas	2♥	Pas	..

Geen 4-kaart ♠ dus. Jammer maar helaas. Je besluit de bieding met 3Sa omdat je de ♦-kleur mooi genoeg vindt om daar een puntje meer voor te tellen.

Er wordt uiteraard met ♣ gestart en aan oost de taak om 9 slagen bij elkaar te harken. Er zijn 8 slagen van boven, en ergens moet er een 9<sup>de</sup> worden gevonden. Oost moet behoorlijk zweten, maar weet inderdaad 9 slagen te maken. Achteraf zie je dat de ♦-snit de goede kant op, een 10<sup>de</sup> slag had opgeleverd, maar met open kaarten is dat wel heel erg makkelijk. Maar wat je ook ziet, is dat je in ♥ altijd 10 slagen (en 11 als je de ♦ goed doet) maakt. Is die 5-kaart hoog in de 1Sa opening dan wel zo'n goed idee? Na een 1♥ opening bij oost (je speelt uiteraard 5-kaart hoog) kom je als vanzelf in 4♥ terecht. Afschaffen maar weer die afspraak?

Dat is niet nodig. Als je maar de Stayman conventie uitbreidt. Veel paren hebben op de 2Sa opening, waar ook een 5-kaart hoog in kan zitten, al een oplossing voor dit probleem. Ze spelen dan 3♣ niet als Stayman, maar als Puppet Stayman. Hoe werkt dat?

In de eerste plaats wil je natuurlijk niet dat je de mogelijke 4-4 fit niet meer kan onderzoeken. Daarnaast zou je graag ook de mogelijkheid willen hebben om een eventuele 5-kaart hoog te traceren.

Dit doe je door af te spreken dat op 2Sa, 3♣ vraagt naar een 5-kaart. Dit heet Puppet Stayman\*. Er is zelfs een heel afspraken stelsel, verzonden door de Nederlander Chris Niemeijer\*\* waar een van de onderdelen de Puppet Stayman is.

Het vinden van een 5-kaart bij de 2Sa-openaar is in deze conventie heel eenvoudig opgelost: 3♣ vraagt naar het bezit van een 5-kaart hoog. De openaar biedt die dan als hij die heeft. Maar vaker wel dan niet, is er geen 5-kaart hoog, maar wel 1 of 2 vierkaarten hoog aanwezig. Dit vertel je aan partner door 3♦ te antwoorden. Zit er bij de 2Sa-openaar geen 4-kaart hoog, dan is het antwoord 3Sa.

Leuk en aardig zal je nu zeggen, maar welke 4-kaart zit er dan? Ook dit is ondervangen. Met een 4-kaart hoog, biedt de Puppet Stayman-bieder de **andere** 4-kaart hoog, met als mededeling: "die heb ik niet". De sans openaar weet genoeg en biedt of de manche in de 4-4 fit (in de sterke hand), of 3Sa. Maar wat nu als de antwoordende hand twee 4-kaarten hoog heeft en de 2Sa openaar geeft, door

3♦ te bieden, aan dat hij of zij ook minstens een 4-kaart heeft? Dan biedt de Puppet Stayman-bieder 4♦. Dit betekent niks meer of minder dan "ik heb in beide hoge kleuren een 4-kaart". De 2Sa-openaar biedt daarna het juiste contract (wederom in de sterke hand).

Samengevat:

2Sa	3♣	Puppet Stayman
3♥/♠		5-kaart
3♦		Een of twee 4-kaarten hoog.
	3♥/♠	die heb ik niet
	4♦	ik heb twee 4-kaarten hoog
3Sa		Geen 4-kaart hoog

Niet zo moeilijk dus, en een onmisbaar stukje biedgereedschap als je een 5-kaart hoog in de 2Sa opening toestaat.

Maar wat heeft dit nou te maken met de 5-kaart hoog in de 1Sa opening?

Omdat ze toch al Puppet Stayman spelen op een 2Sa opening, hebben veel paren besloten dat ze 3♣ op een 1Sa opening, net zoals op een 2Sa opening, ook als Puppet Stayman spelen. De biedingen gaan dan precies hetzelfde. Het is natuurlijk wel zo, dat je, door dit te spelen, altijd minstens in 3Sa uitkomt, en de 3♣-bieder zal dan ook een punt of 10 moeten hebben.

Op bovenstaand spel zou de bieding dan als volgt zijn gegaan:

N	O	A	W
Pas	1Sa	Pas	3♣
Pas	3♥	Pas	4♥
Pas	Pas	Pas	

3♣=Puppet Stayman (of Niemeijer)

Wederom is de start natuurlijk ♣K (aan-sigitaal bij noord). Je houdt een keertje op, en neemt de tweede ♣. Je troeft een ♣ op tafel. Nu je op tafel bent, kan je natuurlijk direct troeftrekken, maar beter is het om eerst de ♦ te snijden. Dat kan je het best doen over noord want je hebt in ♠ maar Kx en wilt noord niet aan slag hebben en de mogelijkheid geven om door de ♠ heen te spelen. Heeft zuid de ♠AQ, dan zit de ♠K nog beschermt en maak je dus precies contract. In bovenstaand spel levert deze veilige speel wijze zelfs een upslag op, omdat de ♦Q in noord zit, en de ♦ 4 slagen opleveren door het 3-3 zitsel. 4♥ als vanzelf +1! Heel wat beter dan diegene die in 3Sa terecht komen.

Advies 1: Als je al Niemeijer of Puppet Stayman speelt op een 2Sa opening, ga dat dan ook spelen op een 1Sa opening. Dat kost niks!

Advies 2: Als je nog geen Niemeijer of Puppet Stayman speelt, ga dat dan doen.

\* <http://www.pecona.nl/conventies/puppetd.htm>

\*\* <http://www.pecona.nl/conventies/niemd.htm>

# Visualiseer de hand van je partner.

13 mei 2019

Spel 18.

♠ 4	♠ 653	♠ AKQ98
♥ JT9	♥ AK643	♥ 8
♦ AK8654	♦ 732	♦ QJT
♣ 963	♣ JT	♣ AK52

<table style="border-collapse: collapse; width: 100%; text-align: center;"> <tr> <td style="width: 30px;"></td> <td style="width: 30px;">N</td> <td style="width: 30px;"></td> </tr> <tr> <td style="border-right: 1px solid black; border-bottom: 1px solid black;">W</td> <td style="border-bottom: 1px solid black;">→</td> <td style="border-bottom: 1px solid black;">O</td> </tr> <tr> <td style="border-right: 1px solid black;"></td> <td>Z</td> <td></td> </tr> </table>		N		W	→	O		Z		♠ JT72 ♥ Q752 ♦ 9 ♣ Q874
	N									
W	→	O								
	Z									

Spel 18 van afgelopen maandag.

Oost heeft een hele mooie hand en mag openen. Geen probleem natuurlijk:

N	O	Z	W
	1♠	pas	1Sa
pas	?		

Geen 3-kaart (of 4-kaart als je geen 5-kaart hoog speelt) aan de overkant. Nog steeds geen probleem, want je kan (moet) nu 3♣ bieden. Dat geeft een hand aan met 18 of meer punten (en geen 16 zoals velen denken) met 5 of meer ♠ en 4 of meer ♣. Precies wat je hebt!

N	O	Z	W
	3♣	pas	3♦
pas	?		

Wat is dat nu weer? Waarom kiest west niet voor een van je zwarte kleuren? En als dat niet kan, waarom dan geen 3Sa? Vervelend! Wat te doen? De vierde kleur dan maar? Of de mooie 5-kaart ♠ (met die mooie honneurs lijkt het bijna een 6-kaart) nog een keertje in de aanbieding doen? Of gokken op iets in ♥ bij west en 3Sa bieden?

Wat je ook kiest van deze opties, ze zijn allemaal fout!

Waarom zal jij je afvragen?

Er van uit gaande dat je maatje ook weet wat er geboden is, is het 3♦-bod juist erg onthullend:

West biedt geen 3Sa. Er zal dus geen ♥- én ♦-dekking aan de overkant zitten. De vierde kleur bieden is dus volstrekt zinloos. Ook kiest west niet voor 3♠, een bod dat al heel gauw op een doubleton zal worden gedaan. West is dus (heel) kort in ♠. En er zit ook geen 4-kaart ♣, anders zou die kleur wel zijn gesteund. West heeft dus kennelijk een lange ♦-kaart. Minstens een 5-kaart, want oost heeft al 9 zwarte kaarten aangeboden, dus een 4-kaart ♦ zal er daardoor niet gauw in oost zitten en heeft het bieden van een 4-kaart door west vrijwel geen zin. Als het al een 4-kaart ♦ in west zou zijn, dan heeft west iets als een 2443 verdeling, en zal er al gauw 3-sans worden geboden. Waarschijnlijker heeft west zelfs een 6-kaart! Als je als oost dit eenmaal bedacht hebt, wordt dit een heel makkelijke bidserie:

In ♥ is er maar 1 verliezer. Zowel ♣ als ♠ worden in ruime mate gestopt. Dus zelfs met alleen ♦K en 5 kleintjes moet 5♦ een heel goede kans hebben. En met ♦AK in vijven (of langer) is het zelfs 6♦!! Dus de bieding gaat nu als volgt verder:

N	O	Z	W
	4Sa	pas	5♥
pas	6♦	pas	pas
pas			



5♥ geeft 2 van de 5 keycards aan zonder troefvrouw aan (als je Roman KeyCard Blackwood\* speelt). Speel je dit (nog) niet, dan zal het antwoord 5♦ zijn en is slam bieden nu riskant omdat de heer van ♦ kan ontbreken. Die kan je niet meer zonder risico opvragen, omdat je dan sowieso in 6♦ zit. Hou je wel van een gokje, dan kan je alsnog 6♦ bieden omdat het slam dan op zijn slechtst op een snit zit.

Makkelijkste biedserie naar slam ooit!

Ik val dan ook haast van mijn stoel als ik de frequentiestaat op dit spel zie. Maar 3x wordt er ♦ gespeeld (waarvan maar 1x slam). De rest zit in ofwel 3Sa ofwel in de ♠-manche. Het spreekt dan ook niet erg voor de tegenspelcapaciteiten dan sommige NZ paren dat ze deze contracten niet gewoon down spelen. In sans zijn er voor NZ 5♥-slagen te maken. Voorwaarde is natuurlijk wel dat zuid de kleur niet laat blokkeren en op tijd de ♥7 moet weggoien. Ook 4♠ moet down; met een ♥-start en een ♥-vervolg wordt oost al snel troefkort. Na 3x troeftrekken kan oost niet veel anders dan aan de ♦ beginnen. Als NZ nu netjes de distributie in die kleur signaleren (noord moet oneven aangeven), dan weet zuid dat niet de tweede, maar de derde ♦ moet worden getroefd. De tafel met al die vrije ♦ is onbereikbaar en oost blijft op 9 slagen steken.

Moraal van dit verhaal: Focus je niet alleen maar op je eigen kaart (de heel mooie ♠ en ♣ in je hand), maar probeer je ook voor te stellen wat partner in handen heeft.

<http://www.pecona.nl/conventies/rkc.htm>

Spel 24.

♠ AKQJ872											
♥ KJT87											
♦ 8											
♣											
♠ 63	<table style="border-collapse: collapse; width: 100px; height: 100px;"> <tr> <td style="border: none; padding: 2px;">♠</td> <td style="border: none; padding: 2px;">N</td> <td style="border: none; padding: 2px;">♠</td> </tr> <tr> <td style="border: none; padding: 2px;">♥</td> <td style="border: none; padding: 2px;">←</td> <td style="border: none; padding: 2px;">O</td> </tr> <tr> <td style="border: none; padding: 2px;">♦</td> <td style="border: none; padding: 2px;">W</td> <td style="border: none; padding: 2px;">Z</td> </tr> </table>	♠	N	♠	♥	←	O	♦	W	Z	♠ T954
♠	N	♠									
♥	←	O									
♦	W	Z									
♥ A6543			♥ 92								
♦ AK5			♦ 763								
♣ J642			♣ QT87								
	♠										
	♥ Q										
	♦ QJT942										
	♣ AK9653										

De noord en zuid handen vragen tezamen om allerlei ontsparingen in het bieden door de zeer bijzondere verdeling. Oost en west daarentegen hebben een vrij standaard verdeling van de kaarten. West mag hier beginnen met bieden en zal vaak 1♥ openen. Daarna is het de beurt aan noord om te proberen de kaart duidelijk te maken aan partner. Als we kijken naar de mogelijkheden van noord:

1. 1♠ doet ook als je dat volgbod wat sterker speelt onvoldoende recht aan de kaart. Er zijn immers ook na deze 1♥ opening bijna 10 slagen te zien met ♠ als troef.
2. 2♠ als intermediate sprongvolgbod (vaak wordt dit "opening met 6-kr" genoemd) is ook al onvoldoende want dit bod is zelfs als het aan alle eisen daaraan voldoet niet forcing. Die eisen zijn minimaal twee tophonneurs (AKQ) met goede vulling in de kleinere kaarten en daarnaast voldoende voor een opening. Reken echter eens na, west heeft al ongeveer 12 punten, noord heeft er zelf 14 dus blijven er ongeveer 14 punten over om te verdelen over oost en zuid. Er is dus een meer dan redelijke kans dat partner niet al teveel punten meer heeft om nog een bod te produceren. 7 is het gemiddelde maar zoals hier (oost heeft er maar 2 terwijl zuid er 12 heeft) kan het aantal sterk afwijken van dat gemiddelde. Dit terwijl de 6 juiste punten (♦A en ♥Q-sec met ♥9x in oost) al voldoende zijn voor een dicht klein slem. Met deze hand in zuid (ga zelf maar eens in de stoel van partner zitten) is het antwoord natuurlijk 3♦ waarna er op 4♠ meteen 5♣ op tafel komt te liggen. Ergens zal er toch wel een betere fit zijn dan die renonce in ♠ zal zuid denken. Geef noord een iets andere (lees meer standaard) "opening met 6-kr" en zuid zal volledig gelijk krijgen. Nu is 5♣ hier altijd maakbaar maar zie dat maar eens vooraf bij de start van het bieden. Als noord dat nog biedt en partner weet dan een pas op te brengen dan komt alles toch op zijn pootjes terecht. Maar dat is dan wel te danken aan die ♥Q bij partner en de ♥92 bij oost. De rest van de uitstaande kaarten doen niet ter zake.
3. Een volgende keuze is 4♠ meteen bieden. Dat bod doet ook geen recht aan deze kaart maar ieder geval ben je meteen waar je wilt zijn. Als zuid is er dan natuurlijk een neiging toch een lage kleur in de aanbidding te doen maar meestal zal zuid zich inhouden om de reden "van kwaad tot erger" omdat 4♠ normaal meer preëemptief is en er geen vermoeden is wat dan wel de juiste fit is binnen deze twee lage kleuren. Zuid heeft immers maar één kans om goed te gokken uit de twee kleuren en onvoldoende kaart om iets maakbaars boven 4♠ te kunnen verantwoorden (hier zijn er 8 slagen als ♣ of ♦ troef is, ongeveer gelijk aan wat een 4♠ preëempt belooft).
4. Als laatste keuze is er dan DBL. Dat bod heeft als voordeel dat het altijd forcing is tenzij partner een strafpas heeft (dat laatste is hier uit te sluiten). Het bod kan buiten een opening met overige kleuren (met vooral nadruk op de overblijvende hoge kleuren) ook een semi-forcing hand aanduiden. Maar denk eens in wat partner in dat geval doet (zoals hier) als er meer punten zijn dan minimaal. 2 in een lage kleur als antwoord geeft immers slechts 0-8 punten aan terwijl zuid hier een opening heeft (♥Q mogelijk als aftrek gewaardeerd). Vermoedelijk kiest zuid hier voor 3 of 4♦ (2♦ = 0-8, 3♦ = 9-11, 4♦ = 12+) om na noord's antwoord ook nog ♣ te kunnen bieden. Dan zit je weer met gelijk probleem als hierboven bij het sprongvolgbod. Dat is te verwachten door de renonce en singleton in noord in die twee nog niet geboden kleuren.

Tja, geen enkele keuze blijft dus over deze kaart goed in beeld te brengen bij partner zuid.  
Bovenstaand zijn echter wel de riemen waar mee geroeid moeten worden. Als er dan toch uit kwaden  
gekozen moet worden dan heeft toch 1♠ het meest flexibele karakter (met als tweede keuze DBL). Als  
oost, zuid of west daar niets op kunnen produceren (gemiddeld 7 punten in oost of zuid dus er blijft  
een risico op pas door allen) dan is het gewoon je dag niet en is er mogelijk ook een kans dat er  
minder dan 10 slagen zitten omdat alles uit de hand gespeeld moet worden. En ja, ook oost of west  
kan bieden na 1♠ wat de kans groter maakt dat het bod open blijft voor noord.

N	Z	O	W
			1♥
1♠	pas	3♦	pas
3♠	pas	4♣	pas
4♠	pas	pas	pas

Als oost en/of west nog wat bieden (en zuid dus niet) dan natuurlijk meteen de manche volgooien in  
de hoop dat die maakt.