

Spel 17.

|           |        |         |  |
|-----------|--------|---------|--|
| ♠ AT      |        |         |  |
| ♥         |        |         |  |
| ♦ QJT8742 |        |         |  |
| ♣ JT96    |        |         |  |
| ♠ Q6      | N      | ♠ KJ983 |  |
| ♥ KT763   | W ↑ O  | ♥ QJ854 |  |
| ♦ A95     | Z      | ♦ 6     |  |
| ♣ AK5     |        | ♣ 43    |  |
|           | ♠ 7542 |         |  |
|           | ♥ A92  |         |  |
|           | ♦ K3   |         |  |
|           | ♣ Q872 |         |  |

Bij ons aan tafel begint de bieding als volgt:

|    |     |     |   |
|----|-----|-----|---|
| N  | O   | Z   | W |
| 3♦ | Pas | Pas |   |

West heeft een behoorlijk probleem. 16 punten, dus passen lijkt niet goed. Noord heeft geopend op 3-niveau, dus daar zit een 7-kaart ♦ en tussen de 6 en 10 punten. Laten we voor het gemak zeggen 8. Blijven er dus voor oost en zuid 16 over. Gemiddeld dus 8 punten. Het zou maar zo een manche kunnen zijn voor OW.

Dus wat te doen? De 5-kaart ♥ is eigenlijk niet goed genoeg om er op 3-niveau in te komen. Doublet kan ook niet wegens de korte ♠. Passen dan maar? Dat loont in bridge doorgaans niet. 3Sa lijkt me dan ook een behoorlijk alternatief: ♦-stop en 16 of meer punten.

|     |    |   |     |
|-----|----|---|-----|
| N   | O  | Z | W   |
|     |    |   | 3Sa |
| Pas | ?? |   |     |

Oost heeft 2 kleuren in de aanbidding. Je kan gewoon met de laagste beginnen, maar dat hoeft natuurlijk helemaal niet goed te zijn. West kan wel een doubleton ♥ hebben! ♠ bieden heeft hetzelfde probleem. Is er een zinnige oplossing voor dit dilemma?

Die is er in dit geval wel. Biedt 4♦! Dit zou moeten worden geïnterpreteerd als: "partner, biedt je beste hoge kleur". Als Oost met lange ♣ zou zitten, dan biedt hij of zij die wel, en kennelijk valt 3Sa niet erg in de smaak. Nu komt de bieding helemaal op zijn pootjes terecht:

|     |     |     |    |
|-----|-----|-----|----|
| N   | O   | Z   | W  |
|     | 4♦  | Pas | 4♥ |
| Pas | Pas | Pas |    |

Toegegeven, als west zijn mottige ♥-kaart biedt, kom je waarschijnlijk ook in 4♥ terecht, maar dat is een beetje toeval.

Moraal van dit verhaal?

Laat je er niet te gemakkelijk uitdrukken door een preëempt van de tegenpartij. Gaat wel eens fout, maar vaker er loont het om te bieden.

En:

Probeer zo min mogelijk te gokken in de bieding. Als het enigszins mogelijk is, laat partner dan mee denken. En dat kan in bovenstaand voorbeeld goed door de kleur van de tegenpartij te bieden

Spel 12.

|         |       |         |  |
|---------|-------|---------|--|
| ♠ AJ4   |       |         |  |
| ♥ J8762 |       |         |  |
| ♦ Q86   |       |         |  |
| ♣ J8    |       |         |  |
| ♠ KQ763 | N     | ♠ 95    |  |
| ♥ QT5   | ←     | ♥ AK93  |  |
| ♦ A     | W ← O | ♦ JT752 |  |
| ♣ T962  | Z     | ♣ Q5    |  |
|         |       | ♠ T82   |  |
|         |       | ♥ 4     |  |
|         |       | ♦ K943  |  |
|         |       | ♣ AK743 |  |

Spel 12 van afgelopen maandag.

De frequentiestaat bestuderend, moet ik concluderen dat de regel van 20 tot in vrijwel alle gelederen van de club is doorgedrongen. 6 van de 8 keer dat het spel is gespeeld weten OW een contract te bieden. Dat kan alleen maar als west in de eerste hand met 1♠ heeft geopend. En dát kan alleen als OW de regel van 20 hanteren.

De regel van 20:

*Is het aantal honneur punten **plus** de lengte van de twee langste kleuren 20 of meer, dan mag je openen.*

Deze west-hand voldoet precies aan dit criterium;  $5(\spadesuit) + 4(\clubsuit) + 11(\text{punten}) = 20$ . Een makkelijke 1♠-opening dus.

Of niet?

Zoals zo vaak hebben de meeste mensen de klok wel horen luiden, maar weten niet waar de klepel hangt. Als je de betekenis van de regel van 20 via het internet opzoekt, dan zal je zien dat er nog een paar extra criteria aan deze regel zijn opgehangen, namelijk:

1. Het is wel belangrijk dat de meeste aanwezige punten zich in de twee lange kleuren bevinden!
2. De regel is op de 3<sup>e</sup> en 4<sup>e</sup> hand niet meer toepasbaar; hiervoor gelden andere regels.
3. Ook wordt vaak aanbevolen dat er 2 vaste slagen in de hand aanwezig zijn, maar ook handen met slechts 1 vaste slag zijn niet altijd ongeschikt om te openen.

Zoals duidelijk mag zijn voldoet de west-hand in dit geval niet aan alle extra vereisten. 5 punten in de ♠ (de langste kleur), maar niet één in de tweede kleur (♣). En ook zijn er geen 2 vaste slagen.

Reden dus om deze hand te verpassen. Maar dat is niet vaak gebeurd. En dat hoort dan ook afgestraft te worden, want OW kunnen, bij fatsoenlijk tegenspel, niet meer maken dan 1♥, 1♠ of 1Sa. Hogere contracten horen down te gaan. Maar ik zie niet hoe je, als je opent, op 1-niveau uit kan komen. En dat is dan, volgens de frequentiestaat, ook nooit gebeurd.

Conclusie: Regeltjes zijn handig, maar gebruik de hele regel, niet de (leukst uitkomende) helft.

Spel 5.

|           |           |        |
|-----------|-----------|--------|
| ♠ Q62     | ♠ 985     | ♠ AKJT |
| ♥ QJT9875 | ♥ 3       | ♥ AK62 |
| ♦ T       | ♦ AKJ9763 | ♦ 5    |
| ♣ T2      | ♣ 53      | ♣ AQJ7 |

|         |   |        |
|---------|---|--------|
| ♠ 743   | N | ♠ AKJT |
| ♥ 4     | W | ♥ AK62 |
| ♦ Q842  | ↑ | ♦ 5    |
| ♣ K9864 | Z | ♣ AQJ7 |
|         | O |        |

Spel 5 van gisteren avond:

Ik was oost en kreeg een bunker! Ik zat al te overwegen wat ik zou openen. Sterke 4-4-4-1 of 5-4-0 verdelingen zijn in een natuurlijk systeem heel erg lastig te bieden. Partner hoeft vrijwel niets te hebben, maar met een fit(je) is het vaak toch de manche. Geef, tegenover deze hand, west iets als een 4-kaart ♥ of ♠ met alleen de vrouw in die kleur, en een manche is zeer waarschijnlijk en een slam niet onmogelijk. Ook een 4 of 5-kaart ♣ met b.v. alleen de heer maakt een manche in ♣ een goede optie. Maar ja, je weet hoe dat gaat. Je opent dan uit armoede maar 1♣ en je krijgt 3x pas te horen. Partner legt dan iets neer als een 5242 verdeling met 0 punten, en je moet alle zeilen bijzetten om niet down te gaan terwijl 4♠ een leggettje is.

In de grijze (bridge) oudheid is een conventie voor deze probleemhanden verzonnen. De multi 2♦-opening. Tegenwoordig speelt vrijwel iedereen dit, maar wat men nu speelt is een afgeslankte vorm van het origineel. In de "oude" multi werd een grote plaats ingeruimd voor het bieden van 4441 of 5440 handen met 20 of meer punten. Maar omdat dergelijke handen maar zeer sporadisch voorkomen en de afspraken lastig zijn te onthouden, heeft tegenwoordig vrijwel iedereen dit onderdeel van de multi geschrappt. Voor de liefhebbers:

<http://www.pecona.nl/conventies/multi.htm>

Ik had dan ook besloten om maar 2Sa te openen (als ik dan na afloop van het spel een paar down ben gegaan zeg ik gewoon tegen mijn partner dat ik ♥K bij de ♦ had zitten) toen noord mij (blij) verraste met een 3♦ bod. In één keer zijn al mijn problemen over. Ik kan nu heel makkelijk doubleren en ben van plan om, wat partner ook biedt, hierna de manche in zijn kleur vol te gooien.

|    |     |     |   |
|----|-----|-----|---|
| N  | O   | Z   | W |
| 3♦ | dbl | Pas | ? |

Tussen 2 haakjes: Zuid moet een volgende keer toch sterk overwegen om 4, maar liever 5♦ te bieden met deze kaart. Partner opent zwak (zeg een puntje of 8 en heeft een 7-kaart ♦. Je weet nu voor 100% zeker dat er een manche voor OW in zit. Ik weet het, je bent kwetsbaar, en mag dan maar 1 down, Maar niet geschoten is altijd mis, dus bieden!

De schijnwerpers zijn nu op west gericht. De kleur is hier wel heel makkelijk. Een 7-kaart ♥ en partner heeft steun (waarschijnlijk een 4-kaart, maar in ieder geval een 3-kaart) belooft. Maar 3♥ (qua punten hier het bod) is hier toch wel heel erg timide. Dat doe je ook met een 3433 verdeling en 0 punten. Een doublet op een preëmptieve 3 opening is doorgaans wel iets beter dan een bloedeloze 12 punter. Geef partner iets als ♠KJxx ♥Kxx ♦xx ♣AKxx (een minimum lijkt me) en 4♥ gaat over tafel. De 7-kaart is natuurlijk fantastisch, maar ook de ♠Q zal zijn werk gaan doen. 10 van de 13 kaarten zijn dus goed. Niet alleen maar punten tellen hier, maar de verdeling zwaar laten meewegen alsmede in welke kleur(en) de (spaarzame) plaatjes zitten en 4♥ op tafel leggen.

|     |   |   |       |
|-----|---|---|-------|
| N   | O | Z | W     |
| Pas | ? |   | 4♥(!) |

Nu is het voor mij wel heel makkelijk. Eventjes checken of partner  $\spadesuit$ A per ongeluk heeft en daarna 6 (of 7!) bieden.

| N   | O              | Z   | W                |
|-----|----------------|-----|------------------|
|     | 4Sa            | Pas | 5 $\spadesuit$ * |
| Pas | 6 $\heartsuit$ | Pas | Pas              |
| Pas |                |     |                  |

5 $\spadesuit$ =0 of 3 azen (RKC Blackwood 1430)

Maar ook over 4 of 5 $\spadesuit$  (dat zou mijn bod zijn geweest met de zuid-kaart) moet het lukken:

Na 4 $\spadesuit$  in zuid biedt west ook 4 $\heartsuit$ . Dat geeft toch wel een redelijke hand omdat pas ook een optie is. Hierna is het voor oost weer azen vragen en 6 $\heartsuit$  het resultaat.

Na 5 $\spadesuit$  wordt het al wat moeilijker voor west, maar ik denk west dan 5 $\heartsuit$  (een 7-kaart krijg je niet elke dag) moet bieden, Hierna is 6 $\heartsuit$  voor oost een makkie. De overwaarde in de oost-hand is wel heel erg duidelijk.

Het spelen is hier wel heel erg makkelijk en ik verwacht dan ook een score van ietjes boven het midden. Maar wat schetst mijn verbazing? Niemand, zowel in de A- als de B-poule, biedt verder dit slam.

Is dit een ernstig gevalletje van puntenkul?

Starten. Niet altijd van de langste en beste kleur.

04-10-2021

Dit is een vrij technisch verhaal. Wie dat niet interesseert kan dit stukje maar beter overslaan.

Spel 15.

|        |        |        |
|--------|--------|--------|
|        | ♠ 72   |        |
|        | ♥ KT96 |        |
|        | ♦ KQT  |        |
|        | ♣ QT54 |        |
| ♠ J95  |        | ♠ AQT3 |
| ♥ AQJ  |        | ♥ 852  |
| ♦ 743  |        | ♦ A865 |
| ♣ AKJ2 |        | ♣ 93   |
|        | W ↓ O  |        |
|        | ♠ K864 |        |
|        | ♥ 743  |        |
|        | ♦ J92  |        |
|        | ♣ 876  |        |

|                      |     |     |      |
|----------------------|-----|-----|------|
| N                    | O   | Z   | W    |
|                      |     | Pas | 1Sa* |
| Pas                  | 2♣* | Pas | 2♦*  |
| Pas                  | 3Sa | Pas | Pas  |
| Pas                  |     |     |      |
| 1Sa=15-17            |     |     |      |
| 2♣=Stayman           |     |     |      |
| 2♦=Geen 4-kaart hoog |     |     |      |

Op zich is dit een volkomen oninteressante hand. OW komen in 3Sa en er zijn 9 slagen te maken.

Waarom is dit dan spel van de week?

In de frequentiestaat viel mij op dat iedereen met een andere kaart startte dan ik. Nou is hier geen dodelijke start, dus daar gaat het ook niet om. Wat dan wel de reden?

Ik startte met ♠7! Ben ik nou gek of zijn jullie nou zo dom zou Louis van Gaal zeggen. In eerste instantie zal iedereen mij voor gek verklaren. Je hebt temslotte geleerd om te starten van de "longest and stongest". Dat is hier een kleine ♥ (en dan is de 10 iets beter dan de 6). Dat hebben dat ook 5 noorden gedaan (50%). Maar ook ♣ lijkt een goede optie. Dat geeft minder gauw een slag weg dan onder een heer vandaan starten. Deze start werd dan ook 3x gevonden (30%). Ook was er nog een noord die helemaal geen risico wilde lopen en startte "veilig" met ♦K (10%).

En dan ik zei de gek. Ik startte met ♠7. Wat bezielt mij? Pak ik altijd de derde rechts van mijn duim of zit er nog een zinnige redenatie achter deze start?

Mijn redenatie is de volgende:

West heeft, gezien de bieding, een vlakke verdeling met 15-17 punten en geen 4-kaart hoog.

Oost heeft 10-15(16) punten en 1 of 2 4-kaarten hoog. Ik heb van ons paar de meeste punten. Mijn maatje zuid zal wel niet meer dan een punt of 5 hebben als het er niet minder zijn.

Laten we de verschillende starts eens een voor een bekijken.

Kleine ♥. Hier is het gevaar dat west de vrouw in die kleur heeft en oost AJx(x), De start kost een slag. Partner moet minstens de vrouw (en vaak ook nog de boer) hebben.

Kleine ♣. Dat mag duidelijk zijn. Kijk maar naar de actuele hand. Je geeft de leider een gratis snit en kost ook een slag. Partner moet de boer hebben om geen slag weg te geven

♦K. Op tafel komt Jxx en de leider heeft Axx. Kost ook een slag.

♠. Redelijk gevaarloos. Als er iets te snijden valt over zuid, kan de leider dat zelf ook. Maar nog beter, er is een kans dat maatje een 5- (soms zelfs een 6-)kaart heeft. Dat zal de leider de stuipen op het lijf jagen.

Je zult zeggen, dat is allemaal wel goed en wel, maar met een ander zitsel is een andere start wel beter. Zeker waar. Maar om testen wat op de lange termijn het meeste oplevert, heb je duizenden voorbeelden nodig. Ook dat is waar. Om voldoende handen te verzamelen om enigszins een betrouwbare statistiek te kunnen maken ben je jaren bezig (en waarschijnlijk nog veel langer). Gelukkig is er een computerprogrammaatje om dit te simuleren. Het heet "Lead Captain" (voor de liefhebbers: <https://www.bridgecaptain.com/LeadCaptain.html>). Door simpel de door de bieding bekende gegevens (min/max punten, min/max bekende lengte etc.) in te voeren, kan je een onbeperkt aantal handen laten genereren en dan wordt statistisch bepaald wat procentueel de beste start is. Uiteraard heb ik dat gedaan en de volgende cijfertjes kwamen daaruit (2000 handen):

| Start | Grootste kans op<br>maximaal aantal slagen<br>in tegenspel |
|-------|--|
| ♠x    | 37,90%   |
| ♦K    | 35,50%   |
| ♥T    | 34,70%   |
| ♥x    | 33,50%   |
| ♣x    | 32,75%   |
| ♣T    | 28,15%   |

Zoals je ziet, is de ♠-start iets beter dan een andere start.

Als je de bijna 2,5% meer kans die deze start beter maakt niet interessant vindt, dan moet je dit stukje maar snel vergeten. Wil je op lange termijn de beste start vinden, dan is dit misschien wat om te onthouden:

*Zijn de meeste starts uit je hand potentieel gevaarlijk (=kost een slag), probeer dan de lengte (hopelijk 5 of meer) in partners hand te vinden. Dit geeft de meeste kans op succes.*

Verbeter je signaleren.  
Doe meer met de kleine kaarten.

11-10-2021

Spel 5.

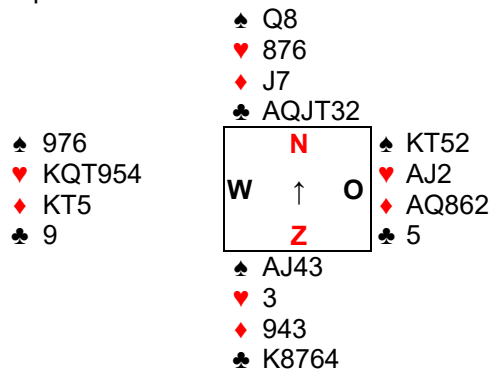

|     |      |     |    |
|-----|------|-----|----|
| N   | O    | Z   | W  |
| Pas | 1♦   | Pas | 1♥ |
| 2♣  | dbl* | 4♣  | 4♥ |
| Pas | Pas  | Pas |    |

Dit is een fictief biedverloop. Ik kan mij nog talloze andere biedverlopen voorstellen die naar een ♥- of ♦-contract in OW leiden. Maar daar gaat het hier niet om.

OW hebben 11 slagen in de rode kleuren, maar NZ kunnen 4 slagen maken. 1 in ♣, 2 in ♠ en 1 ♠-introever. Dit houdt OW op 9 slagen in een rode kleur. Zaak voor NZ is om ook daadwerkelijk hun slagen mee te nemen.

Dit is verassend gemakkelijk. Noord start met een "kijk-aas", in dit geval dus ♣-aas. Op tafel verschijnt een singleton ♣, en zuid kan zien dat een ♣-vervolg geen enkele zin heeft. Tijd dus om iets zinnig te doen. Het enige zinnige dat er valt te verzinnen is om noord te laten switchen naar ♠. Hoe doe je dat?

Je kan gewoon een kleine ♣ (af-sigitaal) bijspelen en hopen dat noord uit zichzelf ♠ speelt. Dat kan werken, maar beter is om partner een beetje te helpen in de keuze. Er zijn veel afspraken om e.e.a. te bewerkstelligen, maar ik zal er eentje (eigenlijk een combinatie van twee afspraken) uitleggen.

Veel bridgers hebben een afspraak hoe men aan- of afseint. Een daarvan is "Romeins": een oneven kaart is een aan-sigitaal en een even kaart is een af-sigitaal. Om dit sigitaal nog wat meer betekenis mee te geven, heeft men verzonnen dat een hoge even kaart (even=af) om de hoogste van de overgebleven kleuren vraagt en een lage even kaart om de laagste van de overgebleven kleuren. Dit noemt en dan "Romeins Lavinthal" signaleren. In dit geval is het dus wel heel makkelijk: Zuid speelt ♣8 wat vraagt om ♠ en noord speelt braaf ♠ door. Zuid neemt de 2 hoge ♠ mee en geeft noord een introever. Uiteraard speelt noord eerst de ♠Q. Dit is de hoogste van een doubleton, wat het zuid weer heel makkelijk maakt om noord de introever te bezorgen. Resultaat; 9 slagen voor OW.

Maar wat nou als je alleen maar even kaarten krijgt als je oneven kaarten nodig hebt, of alleen oneven kaarten als je even kaarten zou willen hebben. Dat is problematisch. Je zou dan kunnen proberen om met een onnodig hoge of lage kaart hetzelfde resultaat te bereiken, maar dat vergt dan wel van partner dat die zeer goed oplet wat er op dat moment aan de hand is. Partner moet uit kunnen vogelen dat jij op dat moment een andere kaart speelt dan nodig is. Stel dat, in bovenstaand voorbeeld, zuid niet K8764 maar K9754 heeft. In eerste instantie is alleen de 4 een kaart die je kan spelen. Een af-sigitaal en je laat het aan noord over om de juiste switch te vinden. Maar je kan ook de 9 proberen. Een goede maat zal dat opvallen. Waarom een zo sterk aan-sigitaal terwijl er een singleton op tafel is verschenen? Dat kan, na eventjes nadenken (en de rest van de kaarten in de betreffende kleur te visualiseren\*) alleen maar betekenen dat zuid uit alle macht iets probeert te vertellen, en dat kan hier alleen maar de vraag om een ♠-switch zijn. Probleem opgelost.

Uit de frequentiestaat blijkt dat niet iedereen op dit punt de zaken al goed voor elkaar heeft. Van de negen keer dat dit spel wordt gespeeld in een rode kleur door OW, wordt maar 2x 9 slagen gemaakt. De rest maakt er meer.

Voor wie meer wil weten over de vele manieren om te signaleren:

<http://www.pecona.nl/conventies/signalen.htm>

- Zuid heeft 4♣ geboden dus overgrote aantal ♣ zitten NZ (minstens 10 en misschien wel 11). In de eerste slag kan je als noord zien wat er aan ♣ valt bij OW (de 8 en de 6) en daardoor weet noord nagenoeg wat zuid in handen heeft (er zit hooguit nog één kaart in west). Dan is die 9 wel heel onlogisch om te spelen met een singleton in die kleur op tafel. Zuid probeert dus iets anders duidelijk te maken. Als noord dan naar de eigen hand en de tafel kijkt dan kan niets anders dan ♠ bedoeld zijn.



Hou het simpel.  
(geen meerdere betekenissen voor een sterke opening)

18-10-2021

Spel 17.

|        |          |         |
|--------|----------|---------|
| ♠ T832 | ♠ 74     | ♠ KJ96  |
| ♥ J    | ♥ 843    | ♥ 95    |
| ♦ J862 | ♦ KT9543 | ♦ Q7    |
| ♣ J864 | ♣ AQ     | ♣ T9732 |

|           |             |         |
|-----------|-------------|---------|
| ♠ AQ5     | N           | ♠ KJ96  |
| ♥ AKQT762 | W    ↑    O | ♥ 95    |
| ♦ A       | Z           | ♦ Q7    |
| ♣ K5      |             | ♣ T9732 |

Bij ons aan tafel ging het zo:

|     |     |     |     |
|-----|-----|-----|-----|
| N   | O   | Z   | W   |
| Pas | Pas | 2♣* | Pas |
| 2♦* | Pas | 3♥* | Pas |
| 4♥  | Pas | Pas | Pas |

2♣=Manche forcing of semi mancheforcing  
2♦=Relay  
3♥=Mancheforcing in ♥

Een tenenkrommend biedverloop. NZ zijn, zonder een snit, goed voor 12 slagen in zowel ♥ als in sans tout. De snit in ♠ werkt, dus 13 slagen.

Hoe komt het nou dat er niemand in de A-poule (de B-poule doet het een stuk beter trouwens) in een slam zit?

De betekenissen van de biedingen van NZ, zoals ze op de systeemkaart staan, staan hierboven. Maar de echte betekenissen zijn als volgt:

- 2♣=Ik ben sterk of misschien wel heel sterk.
- 2♦=Wat leuk voor ons. Ik kan je vertellen dat ik 13 kaarten heb.
- 3♥=Omdat we de 2♣-opening als sterk of heel sterk moeten spelen (waarschijnlijk omdat andere 2-openingen bezet zijn door Multi en/of Muiderberg) moet ik nu kostbare biedruimte verspillen en de kleur met een sprong bieden omdat duidelijk te maken dat ik heel sterk ben.
- 4♥=Jij hebt 10 slagen in de aanbieding en ik heb er 1½. Misschien is het slam, maar dat weet ik niet, dus bied ik maar 4♥.

Mijn eerst bezwaar zit in het 2♣-bod. Dat je er 2 betekenissen aan moet verbinden (sterk of heel sterk) is hinderlijk. Dat blijkt wel uit de tweede bieding van zuid. Die moet 3♥ bieden om een mancheforcing hand aan te geven. In bridge kennen we het "principal of the fast arrival". Dit houdt in, dat je met zwakkere handen, zo snel mogelijk het eindcontract moet zien te bieden. Dit verkleint de kans dat de tegenpartij erin kan komen en geeft zo min mogelijk informatie weg. Maar dit houdt dus ook in dat je een "principal of the slow arrival" hebt. Met (heel) sterke handen moet je juist zoveel mogelijk informatie over en weer brengen om het optimale contract te bereiken. Door nu 3♥ te moeten bieden is een hele biedronde verspild. En die heb je met sterke handen nu juist zo hard nodig. Mijn tweede bezwaar zit hem in het 2♦-bod. Dat zegt helemaal niks en is dus in feite een verspilde bieding. Openaar is zich er vast wel van bewust dat maatje 13 kaarten heeft. Helaas zegt het 2♦-bid niet meer dan dat. Ook een verspilde bieding. Mijn derde bezwaar is het 4♥-bod. Noord wil van alles en nog wat over de kaart kwijt, maar de kleur is nog niet echt vastgesteld. Een aas en een heer is geen garantie dat het slam is. Er moet een keuze worden gemaakt. 4Sa zou nu goed uitpakken. Je komt dan in 6♥. Maar een 4♥-bod is ook te begrijpen.

Ruimte creëren met heel sterke handen is dus mijn devies. Dat betekent dat er maar één betekenis aan de 2-opening moet worden gehecht, en dat is manche-forcing (of een sans-hand die sterker is dan de 2-sans opening). Een beetje terug in de tijd, want dat was de betekenis in het originele ACOL ook al.

Hoe gaat de bieding dan:

| N      | O   | Z      | W   |
|--------|-----|--------|-----|
| Pas    | Pas | 2♣*    | Pas |
| 3♦*    | Pas | 3♥*    | Pas |
| 4♣*    | Pas | 4♦*    | Pas |
| 4♥     | Pas | 4Sa*   | Pas |
| 5♣*    | Pas | 5♦/Sa* | Pas |
| 5♥/6♣* | Pas | 6Sa*   | Pas |

2♣=mancheforcing

3♦=8 punten en 5+-kaart ♦

3♥=kleur

4♣=cue met ♥ als kleur

4♦=cue met ♥ als kleur

4Sa=azen vragen

5♣=1 (of 1 of 3 als je dat speelt)

5♦/Sa=Heren vragen (al naar gelang je dit als gestroomlijnd speelt of niet)

5♥/6♣=1 heer (al naar gelang je heren vragen als gestroomlijnd speelt of niet)

6Sa=zuid kan rekenen op 7♥, ♣A en ♣H, ♠A en ofwel ♠H ofwel ♦H

Heren vragen is hier wel zinnig, maar.... het maakt nogal wat uit of noord de ♠K of de ♦K heeft. In het eerste geval is het dicht 7Sa, in het tweede geval is 7Sa een gok dat de snit in ♠ goed zit. En daar kom je met simpel azen en heren vragen niet achter.

(het is dan ook een goed idee om gemengde controles te spelen. In dit geval zou 4♣ dan de ♠K hebben ontkend).

Ter lering ende vermaak hoe Richard en ik dit zouden bieden:

|     |     |     |     |
|-----|-----|-----|-----|
| Pas | Pas | 2♣* | Pas |
| 2♠* | Pas | 3♥  | Pas |
| 4♣* | Pas | 4♦* | Pas |
| 4♥* | Pas | 4♠* | Pas |
| 5♦* | Pas | 6Sa | Pas |
| Pas | Pas | Pas |     |

2♣=mancheforcing

2♠=3 controles\*. Een aas telt als 2 en een heer als 1 controle. Zuid weet nu al dat de ♠A + 1 heer aan de overkant zit en zou al 6Sa kunnen bieden. Maar zoals gezegd; het maakt nogal wat uit welke heer.

3♥=kleur. Partner moet de controles zo goedkoop mogelijk bieden.

4♣=controle. Helaas voor zuid wordt 3♣ overgeslagen. Dat betekent dus dat ♦K aan de overkant zit.

4♦=Zuid zou nu uit stand al 6Sa kunnen bieden. Maar er is nog een minimale kans dat noord een singleton ♠ heeft. Dan is het 7♥, dus zuid gaat nog eventjes door.

4♥\*=Kan geen controles onder de manche meer bieden.

4♠=Ik zit te springen om een ♠-controle. Heb jij toevallig een singleton in ♠?

5♦=Nee, maar wel ♦K (maar dat wist je zeer waarschijnlijk al)

6Sa=inderdaad.

De hele hand uitgemolken en het best betalende contract geboden (je zou nog 7 kunnen gokken, maar dan zit de snit meestal fout). Met deze afspraken kom je precies te weten welke azen en heren er aan de overkant zitten en zou je dus vol vertrouwen 7Sa hebben geboden als noord ♠K zou hebben gehad.

\* <http://www.pecona.nl/conventies/controleantwoorden.htm>

Spel 12.

|          |   |         |  |   |   |   |   |   |  |   |     |
|----------|---|---------|--|---|---|---|---|---|--|---|-----|
| ♠ AJ8    |   | ♠ K9643 |  |   |   |   |   |   |  |   |     |
| ♥ AKT765 |   | ♥ 4     |  |   |   |   |   |   |  |   |     |
| ♦ 6      |   | ♦ KJ985 |  |   |   |   |   |   |  |   |     |
| ♣ Q63    |   | ♣ T7    |  |   |   |   |   |   |  |   |     |
| ♠ QT52   | <table style="border-collapse: collapse; margin: 0 auto;"> <tr> <td style="padding: 2px;">N</td> <td></td> <td style="padding: 2px;">O</td> </tr> <tr> <td style="padding: 2px;">W</td> <td style="text-align: center;">←</td> <td style="padding: 2px;">E</td> </tr> <tr> <td style="padding: 2px;">Z</td> <td></td> <td style="padding: 2px;">S</td> </tr> </table> | N       |  | O | W | ← | E | Z |  | S | ♠ 7 |
| N        |   | O       |  |   |   |   |   |   |  |   |     |
| W        | ←   | E       |  |   |   |   |   |   |  |   |     |
| Z        |   | S       |  |   |   |   |   |   |  |   |     |
| ♥ J93    |   | ♥ Q82   |  |   |   |   |   |   |  |   |     |
| ♦ AT4    |   | ♦ Q732  |  |   |   |   |   |   |  |   |     |
| ♣ K94    |   | ♣ AJ852 |  |   |   |   |   |   |  |   |     |

Spel 12 van gisterenavond:

De bieding begint ongetwijfeld als volgt:

|    |    |     |     |
|----|----|-----|-----|
| N  | O  | Z   | W   |
| 1♥ | ?? | Pas | Pas |

Je bent oost en aan de beurt om te bieden. Je hebt weinig punten, maar wel een leuke verdeling. Er zijn zijn legio paren die nu een licht ♠-volgbodje zullen loslaten. Maar ja, meestal prik je mis en blijkt partner achteraf heel goede steun in de ♦ te hebben met heel korte ♠. Dus dan maar passen? De kwetsbaarheid om iets te doen is wel zeer gunstig; zij kwetsbaar en jullie niet. Wat zou het toch handig zijn om in een keer je hand te kunnen aangeven.

Je bent niet de enige die dat denkt. En er zijn dan ook conventies bedacht om 2-kleuren spellen te bieden nadat de tegenpartij heeft geopend.

Als eerste heb je de meer bekendere Unusual 2Sa. Vervelend is alleen dat deze afspraak wordt gebruikt als de tegenpartij 1 in een hoge kleur opent en je minimaal twee 5-kaarten in de lage kleuren hebt. En dat heb je hier helaas niet.

Dan heb je nog het Michaels Cuebod. Deze werkt als volgt:

Na een opening van de tegenpartij, volg je in de kleur van de tegenpartij. Wat betekent dat volgbod dan?

Na een 1♣- of een 1♦-opening, geeft een 2♣- of 2♦-volgbod een kaart aan met 6-11 punten en minstens twee 5-kaarten in de hoge kleuren.

Na een 1♥- of een 1♠-opening, geeft een 2♥- of 2♠-volgbod met een 5-kaart in de andere hoge kleur en een 5+-kaart in een nog onbekende lage kleur. Partner kan de onbekende lage kleur opvragen middels een 2Sa bod. Voorbeeld:

|     |      |     |      |
|-----|------|-----|------|
| N   | O    | Z   | W    |
| 1♥  | 2♥*  | Pas | 2Sa* |
| Pas | 3♣/♦ |     |      |

2♥=Michaels Cuebod

2Sa=vraagt naar de lage kleur.

Deze afspraak heeft een hoog "wakkerschud" gehalte. Partner zal vreemd staan kijken, maar snel tot de conclusie komen dat jullie een speciale betekenis aan het cue-bod hadden verbonden.

Vaak wordt deze conventie gecombineerd met de Unusual Sans

En dan hebben we het beroemde, maar zeker ook beruchte Ghestem bod. Hiervoor moet je een puntenrange afspreken (meestal vanaf een punt of 8, en misschien is een bovengrens afspreken ook wel handig). Gebruikelijk is ook dat de meeste punten in de 2 aangegeven kleuren zitten. Deze conventie gebruikt 3 biedingen om alle kleurcombinaties aan te kunnen geven; 2Sa, kleur van de tegenpartij en 3♣.

Het schema voor deze conventie is als volgt:

Volgbod 2Sa:

Analoog aan de unusual sans geeft dit twee 5-kaarten aan in de laagste 2 van de overgebleven 3 kleuren aan (de openings-kleur telt niet mee).

Na 1♣-opening van de tegenpartij zijn ♦ en ♥ de laagste 2 kleuren

Na een 1♦-opening van de tegenpartij zijn ♥ en ♣ de laagste 2 overgebleven kleuren

Na een 1♥- of 1♠-opening zijn ♦ en ♣ de laagste overgebleven kleuren.

Het cue-bod (de kleur van de openaar) bieden betekent dat je minsten 5/5 in de uiterste 2 van de overgebleven kleuren hebt.

Na 1♣-opening van de tegenpartij zijn ♠ en ♦ de uiterste 2 overgebleven kleuren.

Na een 1♦- of 1♥-opening van de tegenpartij zijn ♠ en ♣ de uiterste 2 overgebleven kleuren

Na een 1♠-opening zijn ♥ en ♣ de uiterste 2 overgebleven kleuren.

En dan hebben we nog het 3♣ volgbod:

Dit bod geeft een 5/5 verdeling in de hoogste 2 van de overgebleven 3 kleuren aan.

Na 1♣-en 1♦-opening van de tegenpartij zijn ♠ en ♥ de 2 hoogste 2 overgebleven kleuren.

Na een 1♥-opening zijn ♠ en ♦ de hoogste 2 overgebleven kleuren.

Na een 1♠-opening zijn ♥ en ♦ de hoogste 2 overgebleven kleuren.

Het hele schema geeft je de mogelijkheid om alle kleurcombinaties in een keer aan partner te vertellen.

Een waarschuwing: Het 3♣ bod van deze conventies wil nog wel eens verkeerd gaan. Partner denkt dan (zeker in het begin) dat je een lange ♣ (of het nu een zwak of sterk volgbod is) hebt. Dat kan nogal eens tot verwarring en een (hele) slechte score leiden.

Terug naar het spel. Heb je geen afspraken en besluit je om eventjes te wachten met bieden (misschien heb je dan een duidelijker beeld van het spel), dan kom je weer aan de beurt als de bieding 4♥ heeft bereikt. Iets bieden is nou van de gekke en passen is de enige reële optie.

Heb je Michaels Cuebod afgesproken, dan gaat het als volgt:

| N  | O   | Z  | W   |
|----|-----|----|-----|
| 1♥ | 2♥* | 4♥ | 4♠* |
| ?? |     |    |     |

2♥=5/5 ♠ en een onbekende lage kleur

4♠=4-kaart steun, hulp in de onbekende lage kleur en niet kwetsbaar

De bal ligt bij noord. 5♥ loopt goed af, maar zelfs dat kunnen OW profijtelijk uitnemen met 5♠ (bij perfect tegenspel gaat dat -3 voor -500, maar vaak zal het maar 2 down gaan)

Ghestem geeft de volgende bieding:

| N  | O   | Z  | W  |
|----|-----|----|----|
| 1♥ | 3♠* | 4♥ | 4♠ |
| ?? |     |    |    |

3♠=minsten 5/5 ♠ en ♦

Zelfde verhaal als hierboven.

Moraal van dit verhaal: Een conventie om direct 2-kleuren spellen in beeld te kunnen brengen kan heel profijtelijk werken. Michaels Cuebod heeft als voordeel dat er zich niet vaak vergissingen zullen voordoen. Nadeel is soms dat de fit in de lage kleur zit, maar dat je er niet meer achter kan komen omdat de bieding al een te hoog niveau heeft bereikt. Ghestem heeft als voordeel dat je in een keer beide kleuren in de aanbieding doet en partner een beter beeld van je kaart geeft. Nadeel is dat het 3♣-bod nogal eens als reëel zal worden gezien door partner.

<http://www.pecona.nl/conventies/michaels.htm>

<http://www.pecona.nl/conventies/gesthem.htm>

## Twee kleuren tegelijk volgen (2).

08-11-2021

Spel 12.

|         |         |         |
|---------|---------|---------|
| ♠ A     | ♠ QJT32 | ♠ 987   |
| ♥ Q6    | ♥ AKJ53 | ♥ 7     |
| ♦ AT963 | ♦ 4     | ♦ J8752 |
| ♣ J8432 | ♣ AK    | ♣ QT76  |

|         |         |
|---------|---------|
| ♠ K654  | ♠ 987   |
| ♥ T9842 | ♥ 7     |
| ♦ KQ    | ♦ J8752 |
| ♣ 95    | ♣ QT76  |

|         |         |         |
|---------|---------|---------|
| ♠ A     | ♠ QJT32 | ♠ 987   |
| ♥ Q6    | ♥ AKJ53 | ♥ 7     |
| ♦ AT963 | ♦ 4     | ♦ J8752 |
| ♣ J8432 | ♣ AK    | ♣ QT76  |

|         |         |
|---------|---------|
| ♠ K654  | ♠ 987   |
| ♥ T9842 | ♥ 7     |
| ♦ KQ    | ♦ J8752 |
| ♣ 95    | ♣ QT76  |

Gisteren op de club wat klachten gekregen over het vorige spel van de week. Dit zou veel te ingewikkeld voor de gemiddelde speler zijn geweest. En dat voor spellen die maar zelden voorkomen (althans, dat werd gezegd). Kennelijk was gisterenavond daar dan een uitzondering op. De 5-5-verdelingen waren niet van de lucht. Maar ook andere wilde verdelingen waren bijna niet te tellen. Spel 12 was er een heel goed voorbeeld van.

West heeft een 1-2-5-5- en noord een 5-5-1-2-verdeling. West mag aftrappen en hoort gewoon 1♦ te openen. Weliswaar maar 11 punten, maar ruim voldoende om aan de regel van 20 te voldoen.

|    |   |   |    |
|----|---|---|----|
| N  | O | Z | W  |
| ?? |   |   | 1♦ |

Noord is aan de beurt.

Heb je geen afspraken, dan zit je al direct in de problemen. Je hebt in de zuid-hand niet veel meer nodig dan bijvoorbeeld ♥Q in drieën of iets anders nuttigs om de manche een goede optie te laten zijn. Een van de 2 hoge kleuren kiezen om te volgen kan goed uitpakken. Maar dan zal je net zien dat partner een 0 punter heeft met een 4-kaart in je andere hoge kleur en gewoon past. Met doublet (informatief) beginnen lijkt wel een goed idee. Maar wat als oost partner de mond snoert met een redelijk hoog bod (3 of 4♦)? Je kan niet verwachten dat partner met Qxx in ♥ o.i.d. en verder niks nog wat gaat zeggen. En als west dan 5♦ biedt, ben je weer aan de beurt. Je kan dan niet veel meer doen dan (voor straf) doubleren en hopen dat dit contract down gaat. Een kleur bieden zonder iets van partner te weten is een enorme gok. Op dit spel kom je dan bedrogen uit, want 5♦ gaat weliswaar down, maar de 300 die je krijgt (-2) weegt niet op tegen de kwetsbare manchescore van 4♥+1 of 4♣C. Je zou dus willen dat je gereedschap hebt om, in ieder geval, je verdeling aan partner te kunnen doorgeven. En, zoals we in het vorige spel van de week hebben gezien, is dat gereedschap er. Ik zal me hier beperken tot Ghestem (wat door de klagers als moeilijkste afspraak wordt gezien).

Even (in het kort) recapitulieren:

2Sa volgbod belooft een 5-5 of beter in de laagste 2 van de overgebleven 3 kleuren.

Het cue-bod (de kleur van de openaar) belooft 5-5 of beter in de uiterste 2 van de overgebleven kleuren.

3♣ volgbod belooft een 5-5 of beter in de hoogste 2 van de overgebleven 3 kleuren.

Klinkt allemaal erg ingewikkeld maar is dat niet met het volgende ezelsbruggetje:

2Sa (bij velen bekend als unusual) is altijd de laagste 2 kleuren

3♣ (het hoogste bod van de conventie) is altijd de hoogste 2 kleuren

Cuebod de andere mogelijkheid (uiterste). Om te onthouden”:

**2Sa=laag, 3♣=hoog, cue=uiterste.**

Gewapend met deze afspraak hebben we het nu als noord niet meer zo moeilijk. Weliswaar is de kracht van deze specifieke nood-hand wel een uitzondering (meestal heb je iets als 8-11 punten), maar dat is hier niet erg interessant, want je bent van plan om, op wat partner ook gaat kiezen, de

manche te bieden (4 kleintjes in een hoge kleur zonder ook maar 1 punt kan al genoeg zijn bijvoorbeeld).

|     |       |    |   |
|-----|-------|----|---|
| N   | O     | Z  | W |
| 3♣* | 3/4♦* | ?? |   |

Zuid heeft geen weet van de puntenkracht van noord, maar wel van de verdeling. Een 4♥-bod is nu zeker wel op zijn plaats. Dubbele fit, en de Law of Total Tricks ([LoTT](#)) is van toepassing Misschien als goede uitnemer tegen 4 (of 5) ♦ of, op een goede dag, om te maken!

|    |   |    |        |
|----|---|----|--------|
| N  | O | Z  | W      |
|    |   | 4♥ | Pas/5♦ |
| ?? |   |    |        |

Wat west ook doet, passen of 5♦ (preëemptief) bieden, noord heeft een makkelijk 5♥-bod als dat nodig mocht zijn. OW doen er goed aan om nog 6♦ te bieden (gaat maar voor -500), maar dat zie ik niet makkelijk gebeuren.

Ik hoop dat ik heb kunnen duidelijk maken dat een afspraak om direct een 2-kleurenspeel aan te geven helemaal niet zo moeilijk is als het lijkt.

\* Ook gebaseerd op [LoTT](#)

Spel 23.

|         |         |   |        |   |   |  |   |  |  |   |  |        |
|---------|---------|---|--------|---|---|--|---|--|--|---|--|--------|
| ♠ AKJ63 | ♠ Q9872 |   | ♠ T5   |   |   |  |   |  |  |   |  |        |
| ♥ JT4   | ♥ K65   |   | ♥ Q32  |   |   |  |   |  |  |   |  |        |
| ♦ 7642  | ♦ 98    |   | ♦ JT53 |   |   |  |   |  |  |   |  |        |
| ♣ 3     | ♣ QJT   | <table style="border-collapse: collapse; width: 100px; height: 100px;"> <tr> <td style="text-align: center; vertical-align: top;">W</td> <td style="text-align: center; vertical-align: top;">N</td> <td style="text-align: center; vertical-align: top;">O</td> </tr> <tr> <td></td> <td style="text-align: center;">↓</td> <td></td> </tr> <tr> <td></td> <td style="text-align: center; vertical-align: bottom;">Z</td> <td></td> </tr> </table> | W      | N | O |  | ↓ |  |  | Z |  | ♣ 9842 |
| W       | N       | O   |        |   |   |  |   |  |  |   |  |        |
|         | ↓       |   |        |   |   |  |   |  |  |   |  |        |
|         | Z       |   |        |   |   |  |   |  |  |   |  |        |
|         | ♠ 4     |   |        |   |   |  |   |  |  |   |  |        |
|         | ♥ A987  |   |        |   |   |  |   |  |  |   |  |        |
|         | ♦ AKQ   |   |        |   |   |  |   |  |  |   |  |        |
|         | ♣ AK765 |   |        |   |   |  |   |  |  |   |  |        |

De bieding bij ons aan tafel:

| N   | O   | Z   | W   |
|-----|-----|-----|-----|
| Pas | Pas | 1♣  | 1♠  |
| Pas | Pas | 2♥* | Pas |
| 2Sa | Pas | 3Sa | Pas |
| Pas | Pas |     |     |

2♥=sterk

Een opgelegde 11 slagen zijn het resultaat. Zoals de kaarten liggen zijn er 12 slagen te maken met ♣ als troef. Maar om dat te bieden is een bijna onmogelijke opgave. 3Sa+2 lijkt hier dan ook de optimale score.

Maar er is een manier om deze score te overtreffen. Aannemende dat de bieding net zo begint als bij ons tafel:

| N   | O   | Z  | W  |
|-----|-----|----|----|
| Pas | Pas | 1♣ | 1♠ |

..

Het 1♠-volgbodje is redelijk normaal; goede 5-kaart en vanaf een punt of 8. Noord heeft nu een beslissing te nemen: biedt je 1Sa of pas je. Ik paste in de hoop dat partner de bieding gaat open houden. Je kan namelijk 3♣ slagen zien in de noord-hand en OW hebben maar maximaal 20 punten samen als partner heeft geopend met een 12-punter. De scheve troefverdeling in ♠ zal het west heel lastig gaan maken en het streven is om de "magische" 200 score te bereiken als NZ. Geen 100% zekerheid, maar een heel reële kans.

Pas Pas ..

Zuid is aan de beurt. Een enorme kaart (20 punten) en er moet dus nog wat worden geboden. Het door mijn partner gekozen 2♥ is zeer acceptabel. Het geeft een sterke, onevenwichtige hand aan. Maar ook een doublet kan, gezien de fraaie 3-kaart ♦, heel goed door de beugel. Kiest partner voor het laatste, dan is een heel goed resultaat het verrassende gevolg. Noord past en OW kunnen niet meer dan 4 slagen halen en moeten nu -800 incasseren. Voor NZ beter dan de 660 die nu is bereikt. Deze top-score is natuurlijk wel een bonus. Noord gokt op 200 voor NZ en wordt voor deze gok dan erg goed beloond. Gaat 1♠ echter maar 1 of 2 down en zit er manche in voor NZ, dan zijn het NZ die hier misleunen.

Moraal van het verhaal: Een gokje wagen kan soms opleveren, maar veel vaker kost het. Net als in het echte leven.

Vertel eens wat meer.  
(gratis biedingen die veel meer over hand vertellen)

07-03-2022

Spel 4.

|          |        |         |
|----------|--------|---------|
| ♠ A2     | ♠ QT86 | ♠ 9     |
| ♥ 42     | ♥ K6   | ♥ QJ985 |
| ♦ QT8763 | ♦ J95  | ♦ K4    |
| ♣ Q54    | ♣ AKJ7 | ♣ T8632 |

|       |
|-------|
| N     |
| W ← O |
| Z     |

|          |
|----------|
| ♠ KJ7543 |
| ♥ AT73   |
| ♦ A2     |
| ♣ 9      |

Bij ons aan tafel:

| N   | O   | Z  | W   |
|-----|-----|----|-----|
| 1♠* | Pas | 1♠ | Pas |
| 2♠  | Pas | 4♠ | Pas |
| Pas | Pas |    |     |

Uiteraard 12 slagen.

Waar ging het mis?

De bieding tot aan 2♠ zal wel aan elke tafel zijn gedaan. Maar dan? De zuid-hand is zeker een 4♠-bod waard. Sterker nog, dat doe je ook op een veel minder sterke hand dan deze. Bijvoorbeeld op een hand met 10-11 punten en een 5- of een 6-kaart ♠. Je moet dus een mogelijkheid hebben om een verschil te maken tussen een hand waar je alleen maar 4♠ wilt spelen of een hand zoals deze.

En die is er!

Biedt in dit soort situaties een onnodig sprong-bod in een andere kleur. Dit geeft een controle (aas, heer, singleton of renonce) in die kleur aan en nodigt partner uit om dat ook te doen. Kan partner dat niet onder manche niveau, dan biedt deze de manche en dat is dan ok wel hoog genoeg. Maar in dit geval kan partner zijn heer in ♥ aangeven middels een 4♥-bod. En omdat partner de ♦-kleur overslaat wordt daar ook een stop in ♦ ontkent.

Duidelijk mag zijn dat deze bieding, nog onder de manche, veel meer informatie oplevert dan een direct 4♠-bod door zuid.

Zuid weet nu dat er maximaal 1♣, 1♦, geen ♥, en als partner ♠A heeft geen ♠ verliezers zullen zijn. Partner heeft geopend, dus er moet hier of daar nog wel wat zitten. Bieden tot het 5-niveau lijkt hierdoor redelijk veilig. Tijd om azen te vragen dus:

| N   | O   | Z    | W   |
|-----|-----|------|-----|
| 1♠* | Pas | 1♠   | Pas |
| 2♠  | Pas | 4♠*  | Pas |
| 4♥* | Pas | 4Sa* | Pas |
| 5♦* | Pas | 5♥*  | Pas |
| 6♦* | Pas | 6♠   | Pas |
| Pas | Pas |      |     |

1♠=vanaf 2-kaart

4♠=controle voor ♠

4♥=controle voor ♠, ontkent teven een controle in ♦

4Sa=azen vragen

5♦=1 of 4 (van de 5, troef heer telt ook als aas)

5♥=troef vrouw vragen

6♦=troef vrouw en 2 heren (zonder troefvrouw was er 5♠ geboden)



Mooi geboden! Merk op dat NZ nog in 5♣ hadden kunnen eindigen als noord niet ♠Q, maar b.v. ♣Q had gehad. Dan verloop de bieding tot aan 5♥ hetzelfde, maar stoppen NZ af in 5♣.

Een cue-bod geeft dus een hand aan waarmee je minimaal naar de manche wilt, maar dat de hand te goed is voor een direct manche-bod. Een onmisbare afspraak die je in je biedarsenaal moet hebben.

De tegenpartij volgt 1Sa.  
(ze gaan down!)

21-03-2022

Spel 8.

|         |        |        |  |
|---------|--------|--------|--|
| ♠ 54    |        |        |  |
| ♥ J7643 |        |        |  |
| ♦ T974  |        |        |  |
| ♣ JT    |        |        |  |
| ♠ 632   | N      | ♠ J987 |  |
| ♥ 95    | W ← O  | ♥ AKQ8 |  |
| ♦ AK62  | Z      | ♦ J5   |  |
| ♣ K764  |        | ♣ Q85  |  |
|         | ♠ AKQT |        |  |
|         | ♥ T2   |        |  |
|         | ♦ Q83  |        |  |
|         | ♣ A932 |        |  |

|     |     |     |   |
|-----|-----|-----|---|
| N   | O   | Z   | W |
| Pas | 1♣* | 1Sa | ? |

1♣=vanaf 2-kaart

Zo hoort de bieding te beginnen. Zuid kan geen doublet bieden, want een 2-kaart in ♥ is een gevaarlijk bezit. Als partner wat puntjes (vanaf een punt of 8/9) en een 4-kaart ♥ heeft zal deze die met een sprong gaan bieden. En dan zit je als zuid diep in de problemen. Maar zuid heeft 15 punten, en is 1Sa dus de enige manier om in de bieding te komen.

West is aan de beurt. Deze heeft partner zien openen en heeft zelfs 10 punten. Een eenvoudig rekensommetje leert dat NZ maximaal een punt of 17 hebben. West kan (en moet) dus weten dat NZ 1Sa onmogelijk kunnen halen. Zuid zal alles uit de hand moeten spelen (geen snit mogelijk) en zal (hopelijk) flink down gaan.

Een goede afspraak is dus de volgende:

**Als wij openen, en de tegenpartij volgt met 1Sa, dan is doublet voor straf.**

|     |     |     |     |
|-----|-----|-----|-----|
| N   | O   | Z   | W   |
| Pas | 1♣* | 1Sa | dbl |
| ?   |     |     |     |

Noord is aan de beurt. Deze kan ook tellen en weet dat NZ de minderheid van de punten hebben. Doorgaans is het dan een goed idee om eruit te lopen. In dit geval heeft noord een 5-kaartje ♥ en zal denken dat een ♥-contract beter speelt. Er zijn paren die in dit soort situaties "system on" spelen; alle afspraken (Stayman, Jacoby etc.) blijven gewoon gelden. Ik raad dat niet aan. Als noord nu eens geen 5♥, maar b.v. 5 of 6 ♣ of ♦ heeft. Dan zou je toch willen dat je deze kleur op zo'n goedkoop mogelijk wijze kan bieden. En dat is niet mogelijk als ♣ en ♦ zijn gereserveerd voor respectievelijk Stayman en Jacoby.

Nog een goede afspraak is:

**Als de tegenpartij een volgbod van 1Sa doubleert, is alles wat de partner van de 1Sa volgbieder biedt echt en (heel) zwak.**

|     |     |     |     |
|-----|-----|-----|-----|
| N   | O   | Z   | W   |
| Pas | 1♣* | 1Sa | dbl |
| 2♥  | ?   |     |     |

Oost heeft nu een beeld van hoe het ongeveer zit: NZ hebben de minderheid van de punten en zijn of haar ♥-bezit maakt het in dit geval wel heel makkelijk. Doublet gaat het meeste opleveren.

Ook een goede afspraak is:

**Wij openen, de tegenpartij volgt met 1Sa, partner doubleert (straf), partner van de sans volgbieder loopt er uit, dan is doublet nu een 4-kaart of langer in de geboden kleur.**

Partner kan nu wel bepalen of het doublet blijft staan (2-kaart of langer in de geboden kleur en een vlakke verdeling) of dat het beter is om zelf te gaan spelen (singleton of renonce in de geboden kleur).

| N   | O   | Z   | W   |
|-----|-----|-----|-----|
| Pas | 1♣* | 1Sa | dbl |
| 2♥  | dbl | Pas | Pas |
| Pas |     |     |     |

Zuid kan ook geen kant meer op en moet hopen dat partner een 6-kaart ♥ heeft en het contract niet al te veel down gaat.

2♥ gaat bij goed tegenspel 2 down (300).

Maar wat nu als oost geen 4-kaart ♥ zou hebben gehad? Dan past oost gewoon en wacht af wat partner gaat doen. Deze pas is forcing! Heeft partner een 4-kaart in de geboden kleur, dan is wederom doublet het bod.

Als je deze afspraken hanteert, dan zorg je er meestal voor dat je, als je een gans aan een touwtje hebt, deze niet meer kan ontsnappen.

Overigens had noord hier beter kunnen passen. Als zuid extreem goed afspeelt, dan is 1 down voor NZ mogelijk. Maar ja -100 zou ook al 80% voor OW hebben opgeleverd.

4♣ om azen te vragen  
(doe het niet!)

28-03-2022

Spel 12.

|        |        |         |
|--------|--------|---------|
| ♠ K6   | ♠ Q43  | ♠ AJ95  |
| ♥ AK5  | ♥ 732  | ♥ J4    |
| ♦ AJ82 | ♦ QT74 | ♦ K5    |
| ♣ AJ82 | ♣ T95  | ♣ KQ763 |

|   |   |   |
|---|---|---|
|   | N |   |
| W | ← | O |
|   | Z |   |

|         |
|---------|
| ♠ T872  |
| ♥ QT986 |
| ♦ 963   |
| ♣ 4     |

|     |     |     |     |
|-----|-----|-----|-----|
| N   | O   | Z   | W   |
|     |     |     | 2Sa |
| Pas | 3♣* | Pas | 3♦* |
| Pas | 4♣* | Pas | 5♣* |
| Pas | 6Sa | Pas | Pas |
| Pas |     |     |     |

2Sa=20-22

3♣=Stayman of Niemeijer

3♦=geen 4-kaart hoog

4♣=bedoeld als azen vragen, maar niet begrepen door west

5♣=4♣ als azen-vragen niet begrepen.

Zo ging de bieding aan onze tafel. West kwam, nadat ze 5♣ had geboden, ineens tot het besef dat 4♣ als azen vragen was afgesproken. Dit werd kenbaar gemaakt door woord en gebaar (excuses mompelen e.d.) waarop ik mijn rechten voorbehold. Nadat de oost-kaart op tafel kwam was het mij duidelijk dat er weinig aan de hand was. Iedereen gaat minstens naar slam met een dergelijke hand als partner 2Sa opent.

6Sa zit er precies in en einde verhaal.

Of toch niet?

Ik denk het niet. De bieding kan beter. Om te beginnen zouden de dames 4♣ als azen vagen moeten afschaffen. Dat bod heb je soms nodig (als echt of als cue) om in het optimale contract terecht te komen. Hoe zou de bieding dan moeten verlopen?

|     |     |     |      |
|-----|-----|-----|------|
| N   | O   | Z   | W    |
|     |     |     | 2Sa* |
| Pas | 3♣* | Pas | 3♦*  |
| Pas | 4♣* | Pas | 4♦*  |
| Pas | 4♠  | Pas | 4Sa  |
| Pas | 5♠* | Pas | 5Sa* |
| Pas | 6♦* | Pas | 7♣   |
| Pas | Pas | Pas |      |

2Sa=20-22

3♣=Stayman of Niemeijer

4♣=echt en slam inviterend (5+-kaart ♣)

4♦=cue voor ♣

4♠=cue voor ♣ en ontkent een ♥-cue

4Sa=azn vragen (RKCB)

5♠=2 azen (waaronder troef heer) en troef vrouw

5Sa=heren vragen

6♦=1 heer

Dat is een heel stuk beter. OW kunnen nu snitloos 13 slagen halen. De beste start vanuit zuid is een kleine ♣ (vrijwel altijd goed om tegen een groot slam met troef te starten). Deze wordt genomen en oost speelt ♦K en ♦ naar de aas en troeft een ♦. Misschien valt de vrouw wel. Dat laatste gebeurt niet en nu is ♠ aan de beurt. ♠K, kleintje naar de aas en een kleine ♠ getroefd. De vrouw valt, maar er is geen probleem als dat niet gebeurt. Je speelt dan ♥A en ♥K en gaat verder met een volledige cross-ruff voor 13 slagen (en een volle top).

Het mag duidelijk zijn; 4♣ gebruiken om azen te vragen belet je soms om in het juiste contract terecht te komen. En als je dat dan toch wilt, spreek dan af dat 4♣ alleen azen vragen is, direct na een 1 of 2Sa opening:

2Sa-pas-4♣

1Sa-pas-4♣

maar ook na

2♣-pas-2♦-pas

2Sa-pas-4♣ (2♣ en daarna 2Sa is een sans opening die sterker is dan een gewone 2Sa opening)

2♦-pas-2♥-pas

2Sa-pas-4♣ (2♦ en daarna 2Sa is een sans opening die sterker is dan een gewone 2Sa opening)

Advies: Gebruik 4♣ niet om azen te vragen. Het is verwarrend (zie boven) en vaak heb je het bod nodig om je hand (veel) beter te omschrijven.

Spel 20.

|         |        |          |  |
|---------|--------|----------|--|
| ♠ AK94  |        |          |  |
| ♥ KQT3  |        |          |  |
| ♦ T83   |        |          |  |
| ♣ 62    |        |          |  |
| ♠ Q7    | N      | ♠ 3      |  |
| ♥ 8     | W ← O  | ♥ A97542 |  |
| ♦ AQ942 | Z      | ♦ K76    |  |
| ♣ AT973 | JT8652 | ♣ J54    |  |
|         |        | ♥ J6     |  |
|         |        | ♦ J5     |  |
|         |        | ♣ KQ8    |  |

|     |     |     |     |
|-----|-----|-----|-----|
| N   | O   | Z   | W   |
|     |     |     | 1♦  |
| Dbl | 1♥  | 2♠  | 3♣  |
| Pas | 3♦  | 3♠  | Pas |
| Pas | Pas | Pas |     |

Dit is een mogelijk biedverloop.

Aan alle tafels (zowel in de A- als de B-lijn) wordt er door zuid een ♠-deelscore gespeeld. En ook aan alle tafels wordt met de singleton ♥ gestart. Dat is op een kilometer afstand te herkennen als een singleton. Oost neemt dan ook en geeft partner de gewenste aftroever. Het vreemde aan dit spel is nu dat aan meer dan de helft van de tafels 9 of meer slagen worden gehaald. Ik denk dat dat komt omdat west zuinig is op de ♦-vork en ♣A slaat en met ♣ eruit gaat. Dat resulteert dan in 10 slagen. De verliezende ♦ gaan weg op de hoge ♥ van tafel.

De kans dat je inderdaad een slag weg geeft door de vork van ♦ op te geven is natuurlijk wel degelijk aanwezig. Maar er is een goede afspraak die deze angst weg kan nemen en dat is het Lavinthal signaal.

Met een Lavinthal-signaal vraagt een hoge kaart om de hoogste van de overgebleven kleuren (troef telt niet mee) en een lage kaart vraagt om de laagste van de overgebleven kleuren.

In dit geval gaan we dus terug naar slag 2. Oost speelt nu niet een kleine ♥, maar de hoogste (♥9) terug. Dit is overduidelijk een overdreven hoge kaart en west kan, nadat de ♥ is ingetroefd, met een gerust hart de ♦ aanbreken. Met dit zitsel is het zelfs het beste om ♦A en ♦ na te spelen. Maar zou zuid een singleton ♦ hebben gehad, dan is het essentieel om onder de AQ-vork vandaan te spelen om de gewenste tweede ♥-introever te krijgen. Speel je het zo dan is 3♠ hoe dan ook down.

Advies: Probeer partner te helpen door aan te geven in welke kleur hij je weer kan bereiken nadat er is ingetroefd. Gebruik het Lavintha-signaal.

Overigens: 3♠ is een koopje, omdat OW op deze hand goed zijn voor 11 slagen in ♦ of ♣. Maar biedt dat maar eens als de punten 20/20 zitten.

Spel 8.

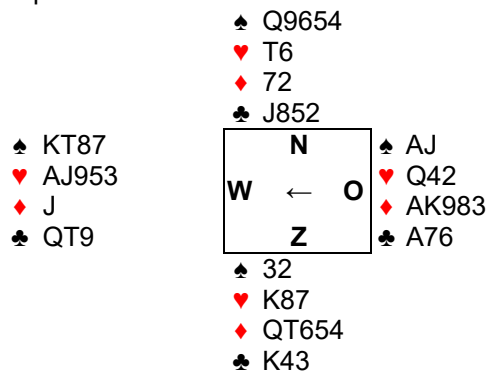

| Noord    | Oost | Zuid | West |
|----------|------|------|------|
|          |      |      | 1♥   |
| Pas      | 4Sa  | Pas  | 5♣*  |
| Pas      | 6♥   | Pas  | Pas  |
| Pas      |      |      |      |
| 5♣=1 aas |      |      |      |

Dit is een mogelijk biedverloop. West opent (regel van 20) met 1♥. Oost windt er geen doekjes om en vraagt direct azen. Als er eentje (van de 5 (troef heer telt ook als aas)) blijkt te missen wordt er aangelegd in 6♥.

Noord komt uit. Ik laat nog eventjes in het midden met welke, maar in principe maakt dat niet uit. De dummy komt op tafel en west moet een speelplan maken.

Het ziet er niet zo goed uit. Er zijn maar 6 topslagen. De eerste constatering van west moet dan ook zijn dat de ♥K in zuid moet zitten. En dat niet alleen, maar de ♥10 moet ook nog worden gevangen. ♥KT doubleton in zuid of ♥10x doubleton in noord. Als je in een beroerd contract zit, moet je maar uit gaan van het beste scenario en je telt nu dan ook maar 5 slagen in troef. Samen met de andere 5 topslagen maakt dat 10.

Je kan overwegen de ♦ vrij te troeven. Met het meest normale zitsel (4-3) is dat nog maar 11 slagen. Maar er zijn nog kansen in zowel ♣ als ♠ op een slag extra.

In ♠ heb je de meeste kans. Er is zelfs een zitsel waar je 4♠-slagen kan maken. Dan moet de vrouw in tweeën of drieën bij noord zitten. Zit de vrouw in vieren bij noord dan zijn er 3 ♠-slagen. Hoe dan ook, we gaan de ♠ snijden over noord.

Als laatste de ♣. Het kost niks om een keertje ♣ richting de vrouw te spelen. Zit deze mis, dan verhoog je de kansen op ♠/♦-dwang tegen noord. Zit die goed, dan zijn er 2♣ slagen

Hoe pak je de ♥ aan? Eerst een kleintje richting AJ. Als de 10 niet valt bij zuid moet je er van uitgaan dat de 10 in tweeën in noord zit en speel je dus de tweede keer troef door de vrouw van tafel te spelen om deze te pinnen.

We hebben nu drie onderdelen van het totale speelplan:

We weten hoe we de ♥ gaan spelen.

We gaan snijden over ♠Q in noord.

We spelen een keertje een kleine ♣ richting vrouw.

Gaat een van deze dingen mis, dan moeten we hopen dat iemand ♦QTx heeft of dat noord zowel de ♠ als de ♦ stopt (dwang).

De start:

♠-start: We snijden met de boer.

♥-start: Lost het ♥-probleem direct op.

♦-start: Geen kans om de ♦ hoog te troeven (♦7 is een singelton of een doubleton)

♣-start: Laten lopen naar de vrouw (waren we zelf ook al van plan).

Op dit spel werkt alles (zonder noodzaak van de dwang) en je moet dus 12 slagen kunnen maken.



Wees creatief.  
(thinking out of the box)

25-04-2022

Spel 3.

Je bent zuid en kijkt tegen de volgende verzameling aan:

♠ AT75432  
♥ 7  
♦ AJT5  
♣ 8

Je moet openen. Wat te bieden? 1♠ kan volgens de regel van 20. Maar ook 3♠ en zelfs 4♠ komen in aanmerking. Je besluit om de gulden middenweg te bewandelen en opent met 3♠.

| N  | O  | Z  | W  |
|----|----|----|----|
|    |    | 3♠ | 4♣ |
| 4♠ | 5♣ | ?? |    |

Dat ging snel! Wat nu? Tegen 5♣ heb je weinig verdediging. Misschien maak je 2 azen, maar de ♠A is van weinig waarde als oost of west een renonce in die kleur heeft. En dat is gezien de bieding heel goed mogelijk. Wat partner noord heeft is helemaal een raadsel. Er kan een sterke kaart zitten of misschien vrijwel niks. En alles daar tussen in natuurlijk. Met vrijwel niks aan de overkant zullen OW 5♣ waarschijnlijk wel maken. En is noord daar en tegen redelijk sterk, dan heeft 5♣ een zeer goede kans. In beide gevallen is 5♣ een goed bod. We gaan dus 5♣ bieden.

S T O P ! !

Is dat wel zo'n goed idee? Wat te doen als OW daarop 6♣ bieden? 6♠? Kan goed zijn, maar kan ook heel slecht zijn als OW hun contract niet kunnen maken en 6♠ ook down gaat.

Ga eerst nog eventjes op je handen zitten. Is er geen beter bod die partner de kans geeft om mee te denken?

Dat is er zeker!

5♦.

Dat heeft dezelfde betekenis als 5♣ (dat gaan we spelen), maar geeft partner een alternatieve keuze in de start. Het kan maar zo zijn dat, als OW 6♣ bieden partner blind uitkomt met een ♠. Als deze dan wordt afgetroefd door oost of west, kunnen ze de troeven trekken en eventueel binnenlopen op ♥-slagen. Een ♦-start is waarschijnlijk veel beter:

1. Partner kan de heer hebben.
2. Partner kan QJ(x)(x) hebben en de heer verschijnt in de dummy.
3. Na een ♦-start kan je daarna altijd nog ♠A maken (als dat gaat lukken).

| N  | O   | Z   | W   |
|----|-----|-----|-----|
|    |     | 3♠  | 4♣  |
| 4♠ | 5♣  | 5♦  | Pas |
| 6♠ | Pas | Pas | Pas |

Enigszins onverwacht dat 6♣-bod

Maar kijk eens naar de noord-hand.

♠ KJ8  
♥ AKQJ854  
♦ 4  
♣ 72

Noord moest bieden na 4♣ door west. 4♠ is natuurlijk opgelegd. Ook 4Sa komt in aanmerking. Maar noord zal denken dat AQ van ♠ in de zuid-hand zitten. Als daar verder niks bij zit, zijn er maar zo 3 slagen van boven weg. 4Sa is dus niet veilig. 4♥ is een onzin bod omdat je zeker weet dat je 10 ♠ samen hebt, dus waarom moeilijk doen als het makkelijk kan? Noord kiest dan ook (met enige tegenzin want het kan ook zo maar slam zijn) voor 4♠. Als de bieding bij noord terug komt hebben NZ 5♦ bereikt. Dat belooft toch echt wel de aas in die kleur. En OW hebben, aan de bieding te horen minstens 10 ♣ samen, dus partner heeft er maximaal eentje. Nu is het dus met gemak 6♠ (en misschien wel 7♠ als partner een renonce ♣ heeft). Noord heeft nu geen moeite om het slam te bieden.

Het ♦-bod door zuid, gedaan om de aandacht te vestigen op een eventuele ♦-start, had onverwachte gevolgen. Maar het toont wel aan de je er alles aan moet doen om partner te helpen. In dit geval om de juiste beslissing in het bieden te nemen, maar in een ander geval om de juiste uitkomst te aan te geven.

Conclusie:

Probeer zo veel mogelijk informatie over te brengen naar partner. In dit geval betekent 5♦ echt niet dat we in ♦ gaan spelen. Het heeft dezelfde betekenis als 5♠ maar geeft partner wel veel meer informatie dan een simpel 5♠-bod.

Merk ook op dat, als OW 6♣ zouden hebben geboden over 5♦, dat noord dan een heel makkelijk strafdoublet heeft. Na ♦-start (aangegeven door zuid) gaat 6♣ voor maar liefst 1400 down (-5).

Het hele spel:

Spel 3.

|          |   |        |   |   |  |   |  |  |   |  |  |
|----------|---|--------|---|---|--|---|--|--|---|--|--|
| ♠ 6      | ♠ KJ8   | ♠ Q9   |   |   |  |   |  |  |   |  |  |
| ♥ 96     | ♥ AKQJ854   | ♥ T32  |   |   |  |   |  |  |   |  |  |
| ♦ KQ32   | ♦ 4   | ♦ 9876 |   |   |  |   |  |  |   |  |  |
| ♣ AKQT94 | ♣ 72  | ♣ J653 |   |   |  |   |  |  |   |  |  |
|          | <table style="border-collapse: collapse; width: 100px; height: 100px; margin: 0 auto;"> <tr> <td style="text-align: center; width: 50px;">W</td> <td style="text-align: center; width: 50px;">N</td> <td style="text-align: center; width: 50px;">O</td> </tr> <tr> <td></td> <td style="text-align: center;">↓</td> <td></td> </tr> <tr> <td></td> <td style="text-align: center;">Z</td> <td></td> </tr> </table> | W      | N | O |  | ↓ |  |  | Z |  |  |
| W        | N   | O      |   |   |  |   |  |  |   |  |  |
|          | ↓   |        |   |   |  |   |  |  |   |  |  |
|          | Z   |        |   |   |  |   |  |  |   |  |  |
|          | ♠ AT75432   |        |   |   |  |   |  |  |   |  |  |
|          | ♥ 7   |        |   |   |  |   |  |  |   |  |  |
|          | ♦ AJT5  |        |   |   |  |   |  |  |   |  |  |
|          | ♣ 8   |        |   |   |  |   |  |  |   |  |  |

Spel 4.

|         |       |         |  |
|---------|-------|---------|--|
| ♠ 432   |       |         |  |
| ♥ T96   |       |         |  |
| ♦ T975  |       |         |  |
| ♣ A87   |       |         |  |
| ♠ KQ    | N     | ♠ T8765 |  |
| ♥ A2    | W ← O | ♥ Q843  |  |
| ♦ AKJ3  | Z     | ♦ Q4    |  |
| ♣ KJT93 |       | ♣ Q2    |  |
| ♠ AJ9   |       |         |  |
| ♥ KJ75  |       |         |  |
| ♦ 862   |       |         |  |
| ♣ 654   |       |         |  |

|     |    |   |     |
|-----|----|---|-----|
| N   | O  | Z | W   |
|     |    |   | 2Sa |
| Pas | ?? |   |     |

Of je het er nou mee eens bent of niet, de west-hand heeft 21 punten en de enige manier om dat over te brengen aan partner is om, ondanks de 2 doubletons hoge kleur, de hand met 2Sa te openen. Maar daar gaat het hier niet over.

Bekijk de oost-hand eens. Als partner een 3-kaart of langer in ♠ heeft, wil je 4♠ spelen. Als partner echter een 4-kaart ♥ heeft, wil je 4♥ spelen. Hoe komen we er achter?

Laten we eens kijken. De meeste paren spelen Jacoby en Stayman op een sans opening. Ook zijn er veel paren die Niemeijer op een 2Sa-opening spelen.

Eerst maar eens Stayman:

Je biedt 3♣ en partner biedt natuurlijk 3♦ (geen 4-kaart hoog). Je kan nu natuurlijk 3♠ bieden, maar dat bod is gereserveerd voor een héél zwakke hand (0-4) punten en een 5-4 hoog. Partner hoort daar op te passen.

Jacoby dus:

Je biedt 3♥ en partner antwoord verplicht 3♠. Je hebt genoeg punten voor de manche. Maar je weet nog steeds niet welke manche. Om nu 4♥ te bieden kan ernstig fout zijn als partner een 2-3 verdeling in de hoge kleuren heeft. Dus "dan maar" 3Sa. Vaak blijkt dat fout te zijn omdat partner juist wel een 4-kaart ♥ heeft.

Niemeijer dan?

Je biedt 3♣ (vraagt om een 5 of 4-kaart hoge kleur). Partner biedt 3Sa (geen 5- of 4-kaart hoog). Nog steeds kan het 4♠ zijn als partner een 3-kaart in die kleur heeft. Maar helaas kom daar je niet meer achter.

Vervelend! Gewoon maar en muntje opgooien om te kiezen tussen Stayman en Jacoby? Dat kan, maar is minder efficiënt dan het volgende:

Speel de "hele" Niemeijer conventie. Wat bedoel ik met hele?

De meeste Niemeijer gebruikers gebruiken maar een deel van dit afsprakenstelsel. Vrijwel elk type hand kan worden geboden. Of het nou een zeer zwakke hand is met een 4-4 of 5-4 of 4-5 hoog of een wat sterkere hand met een 4-4 of 4-5 of hoog. Maar één hand valt buiten de boot en dat is nou net de hand hierboven. De oplossing? Biedt 3Sa! Dit geeft in Niemeijer specifiek deze (5-4 hoog) hand aan. Maar wat dan als je helemaal geen 5-4 hoog hebt en gewoon 3Sa wilt spelen? Ook dat kan. Je gebruikt dan een trucje. Je biedt 3♣ (vraagt in principe om een 5- of 4-kaart hoog en ongeacht wat partner antwoord biedt je daarop 3Sa).

De reden dat dit deel van Niemeijer door veel paren niet wordt gebruikt is omdat het veel vergissingen kan veroorzaken. De antwoorder is het bijvoorbeeld eventjes vergeten en biedt enthousiast 3Sa over partner 2Sa-opening. En de openaar herinnert zich de afspraak wel, en dan hebben we de poppen aan het dansen. Andersom is uiteraard ook mogelijk.

Conclusie: het 3Sa-bod in de Niemeijer conventie is een goede tool, maar alleen voor paren die een erg goed geheugen hebben. Ben je bang dat je dat niet hebt, gebruik dan het hierboven genoemde muntje.

Voor wie meer wil weten over Niemeijer:

<http://www.himbuv.com/nieuw/conventies/niemeijer>

Spel 10.

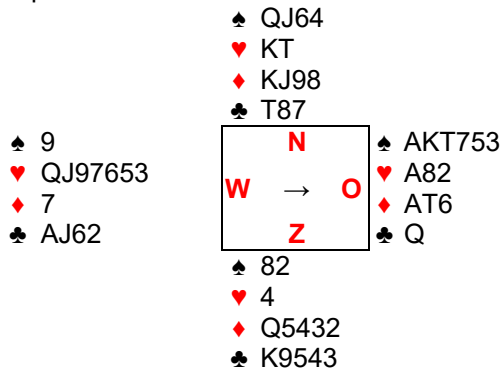

Spel 10 van gisterenavond. Een tafel vol met dames vroeg mij om dit spel te behandelen omdat zij het bieden van het dichte slam wat moeilijk vonden. Bij deze.

|   |    |     |    |
|---|----|-----|----|
| N | O  | Z   | W  |
|   | 1♠ | Pas | ?? |

West heeft een beslissing te nemen. Is west streng in de leer, dan heeft deze een probleem. Maar 8 punten en dus niet genoeg om op 2-niveau te bieden. Er blijft niks anders over dan 1Sa te antwoorden. Maar dat is mij wat al te rigide. De twee singletons, de ♣A en de 7-kaart, zijn redenen genoeg om de kaart wat te upgraden. Daarbij komt (en dat hoort iedereen te weten) dat de lange kleur van de zwakkere hand meer slagen opleveren als deze lange kleur de troefkleur wordt. Ga maar na: Stel partner heeft b.v. een singleton ♥T. Dan is de west-kaart precies 1 slag (♣A) waard. Is ♥ echter troef, dan zijn er in dat geval waarschijnlijk 7 slagen te maken. Een aardig verschil! Het bod hoort dan ook 2♥ te worden.

|     |    |     |    |
|-----|----|-----|----|
| N   | O  | Z   | W  |
|     | 1♠ | Pas | 2♥ |
| Pas | ?? |     |    |

Oost is nu aan de beurt. Deze heeft partner 2♥ horen bieden. Dat is, na een 1♠-opening, altijd een 5-kaart of langer. Waarom? Omdat, als het geen 5-kaart is, west altijd wel 4-kaart laag of een 3-kaart ♠ moet hebben:

Geen 3-kaart ♠ en een 4-kaart ♥. Samen maximaal 6 en dus nog 7 kaarten over in ♦ en ♣. Daar zit een 4-kaart bij die eerder dan de ♥ genoemd hoort te worden.

Oost weet nu dat er minimaal een 5-3-fit is in de ♥. Deze oost-hand is veel te sterk om alleen een steunbodje te geven. Zoals zo vaak zijn er meerdere opties:  
 3♠ bieden. Dat geeft de 6+-kaart en 16+ punten aan, maar gaat geheel voorbij aan het feit dat er een goede ♥-fit is. De ♠ laten we dus maar voor wat ze zijn.  
 4♥. Zou kunnen. De hand heeft 17 punten. Daar kan je de ♣Q vanaf trekken, maar die punten kan je meteen weer optellen omdat het een singleton is. En dat brengt mij dan ook naar mijn favoriete bod.  
 4♣. Dit is een splinter. Het geeft steun aan in de kleur van partner en een singleton of renonce in de geboden kleur en is mancheforcing.

|     |    |     |    |
|-----|----|-----|----|
| N   | O  | Z   | W  |
|     | 1♠ | Pas | 2♥ |
| Pas | 4♣ | Pas | ?? |

West mag weer. De kaart van west is enorm opgeknapt. De wetenschap dat er voorlopig geen ♣-verliezers is natuurlijk een opsteker. West moet dan ook lekker meedoen en 4♦ (1<sup>ste</sup> of 2<sup>de</sup> controle) bieden.

|   |   |   |   |
|---|---|---|---|
| N | O | Z | W |
|---|---|---|---|

|     |    |     |    |
|-----|----|-----|----|
|     | 1♠ | Pas | 2♥ |
| Pas | 4♣ | Pas | 4♦ |
| Pas | ?? |     |    |

Oost heeft voorlopig genoeg gedaan. Geef partner een redelijke vlakke 10-punter met bijvoorbeeld een 2533 verdeling, dan is 4♥ nu mooi genoeg.

|     |    |     |    |
|-----|----|-----|----|
| N   | O  | Z   | W  |
|     | 1♠ | Pas | 2♥ |
| Pas | 4♣ | Pas | 4♦ |
| Pas | 4♥ | Pas | ?? |

West is weer aan de beurt. Deze moet zich nu realiseren dat de west-hand, tegenover de juiste kaarten, een enorm slam-potentieel heeft. Oost heeft maar 1♣ (geen verliezers), een samen met oost een 10-kaart of betere fit in ♥. De koe moet bij de horens worden gevat:

|     |     |     |      |
|-----|-----|-----|------|
| N   | O   | Z   | W    |
|     | 1♠  | Pas | 2♥   |
| Pas | 4♣  | Pas | 4♦   |
| Pas | 4♥  | Pas | 4Sa* |
| Pas | 5♦* | Pas | 6♥   |
| Pas | Pas | Pas |      |

4Sa=Roman Keycard Blackwood

5♦=0 of 3 azen (nul is in dit geval onmogelijk)

Er mist een keycard (aas of troef heer) en west bepaalt het contract op 6♥.

Overigens vind ik ook dat, als oost geen 4♣, maar direct 4♥ biedt, dat west nog een duwtje hoort te geven (4Sa in dit geval).

Het afspelen is een makkie. ♥K zit op zijn plek en je maakt zelfs 13 slagen.

Bij ons ging het bieden, tot aan 4♥ van oost, zoals hierboven beschreven. Helaas gaf mijn partner er hierna de brui aan.

Spel 16.

|          |  |   |         |  |   |   |   |  |   |  |       |
|----------|--|---|---------|--|---|---|---|--|---|--|-------|
| ♠ 72     |  |   |         |  |   |   |   |  |   |  |       |
| ♥ A94    |  |   |         |  |   |   |   |  |   |  |       |
| ♦ KJ8764 |  |   |         |  |   |   |   |  |   |  |       |
| ♣ 43     |  |   |         |  |   |   |   |  |   |  |       |
| ♠ 654    | <table style="border-collapse: collapse; width: 100px; height: 100px;"> <tr> <td style="border: none;"></td> <td style="border: none; text-align: center;">N</td> <td style="border: none;"></td> </tr> <tr> <td style="border: none; text-align: center;">W</td> <td style="border: none; text-align: center;">←</td> <td style="border: none; text-align: center;">O</td> </tr> <tr> <td style="border: none;"></td> <td style="border: none; text-align: center;">Z</td> <td style="border: none;"></td> </tr> </table> |   | N       |  | W | ← | O |  | Z |  | ♠ QJ8 |
|          | N  |   |         |  |   |   |   |  |   |  |       |
| W        | ←  | O |         |  |   |   |   |  |   |  |       |
|          | Z  |   |         |  |   |   |   |  |   |  |       |
| ♥ JT2    |  |   | ♥ KQ863 |  |   |   |   |  |   |  |       |
| ♦ QT     |  |   | ♦ 932   |  |   |   |   |  |   |  |       |
| ♣ QJT72  |  |   | ♣ 85    |  |   |   |   |  |   |  |       |
|          | ♠ AKT93  |   |         |  |   |   |   |  |   |  |       |
|          | ♥ 75   |   |         |  |   |   |   |  |   |  |       |
|          | ♦ A5   |   |         |  |   |   |   |  |   |  |       |
|          | ♣ AK96   |   |         |  |   |   |   |  |   |  |       |

Spel 16 van gisterenavond.

Geen bijzonder spelletje. Wat mij heeft doen besluiten om dit spel het spel van de week te laten zijn is de frequentiestaat. Het spel is 9x gespeeld. NZ hebben 26 punten samen, geen echte fit in een kleur en stops in alle kleuren. Je zou dan ook verwachten dat iedereen in 3Sa zit. Niets is minder waar. 4x wordt er 3Sa geboden en de rest van het veld zit in een deelscore ♦ of ♠.

Hoe kan dat?

Het enige wat ik mij kan voorstellen is dat de NZ-paren die in een deelscore stranden niet de "vierde kleur conventie" in hun biedarsenaal hebben.

Zuid is behoorlijk sterk, maar is terecht bang voor de ♥. Heeft noord daar niets in, dan kunnen OW misschien wel de eerste 5 ♥ oprapen. Maar er is een mooie manier om daar achter te komen. De bieding hoort dan ook als volgt te gaan:

| N   | O   | Z   | W   |
|-----|-----|-----|-----|
|     |     |     | Pas |
| Pas | Pas | 1♠  | Pas |
| 1Sa | Pas | 3♣* | Pas |
| 3♦* | Pas | 3♥* | Pas |
| 3Sa | Pas | Pas | Pas |

3♣=5♠+ en 4+♣ en 18-19 punten

3♦=Noord kan direct 3Sa bieden, maar kan ook (en dat is beter) de 6-kaart ♦ introduceren.

3♥=vierde kleur. Zegt niks over de ♥, maar vraagt aan noord een nadere omschrijving van de kaart.

Heel vaak zit de vierde kleur bieder te hengelen naar een stop in de kleur.

3♣ geeft een hand met 18-19 punten aan, en niet 16 zoals ik vaak zie gebeuren. Waarom is dat?

Noord heeft pas 6 punten aangegeven en om dan met 16 punten naar het 3-niveau te gaan is al vaak te hoog.

Noord zou nu direct 3Sa kunnen bieden: Stops in beide rode kleuren en minstens 26 punten samen.

Maar 3♦ is een veel beter bod. Geef zuid een ♦ meer en een ♥ minder en het is zelfs 6♦. En noord hoeft niet bang te zijn dat de ♥-stop verzuipt, want NZ spelen de "vierde kleur conventie" en zuid heeft dus de ruimte om naar de stop te informeren.

3♥ is dan "de vierde kleur conventie". Het bod zegt helemaal niks over de ♥, maar vraagt noord zijn kaart nader te omschrijven. Met een stop in ♥ wordt dan 3Sa geboden (zoals hier). Is die stop er niet, dan kan noord altijd nog op en doubleton de ♠ steunen. Het contract zal dan wel 4♠ in de 5-2-fit worden. Heeft noord ook geen doubleton ♠, maar bijvoorbeeld een 7-kaart ♦, dan wordt de ♦ nogmaals geboden en wordt het contract 5♦.

Alles bij elkaar dus een mooie, gecontroleerde manier om in 3Sa terecht te komen. In dit contract zijn er hier 11 slagen van boven (6♦, 2♣, 2♠ en 1♥). Voor de ambitieuze noorden zijn er zelfs 13 slagen te maken. Door dubbel te snijden in ♠ (kleintje naar AKT93 op tafel) zijn er hier zelfs 5 ♠ te maken wat de

teller op 13 doet stilstaan. Maar dat is, voor de paren die hier in een deelscore eindigen, van minder belang. Eerst maar zorgen dat je volgende keer in ieder geval de manche bereikt. En om dat te doen is de "vierde kleur conventie" een onontbeerlijk onderdeel van de biedafspraken.

<http://www.pecona.nl/conventies/4ekleur.htm>



Uitkomen.  
(start eens wat vaker veilig).

23-05-2022

Spel 24.

|        |        |        |
|--------|--------|--------|
|        | ♠ K985 |        |
|        | ♥ 973  |        |
|        | ♦ QJ96 |        |
|        | ♣ Q3   |        |
| ♠ 74   |        | ♠ QJ63 |
| ♥ AK86 |        | ♥ J52  |
| ♦ AK4  |        | ♦ 753  |
| ♣ AK74 |        | ♣ JT6  |
|        | ♠ AT2  |        |
|        | ♥ QT4  |        |
|        | ♦ T82  |        |
|        | ♣ 9852 |        |

|     |     |     |     |
|-----|-----|-----|-----|
| N   | O   | Z   | W   |
|     |     |     | 2Sa |
| Pas | 3Sa | Pas | Pas |
| Pas |     |     |     |

Zo zal aan veel tafels de bieding zijn gegaan. West opent 2Sa (20-22) en oost biedt 3Sa. Het heeft voor Oost weinig zin om Stayman (of Niemeijer) van stal te halen, omdat de oost-hand geen enkele introefwaarde heeft. Aan de bieding valt weinig af te doen, 3Sa is het contract waarin je wilt zitten.

Noord moet dus uit. Maar waarmee? We hebben allemaal geleerd om met de langste en sterkste kleur uit te komen. We hebben hier twee "langste" kleuren; ♠ en ♦. De vraag is dus: Wat is de sterkste? Je zou zeggen ♠ want ♠K is een betere kaart dan ♦Q.

Maar wacht eventjes. In de ♦ heb je ook nog de ♦J die de vrouw ondersteunt. En nog mooier, ook de 9. Dat is bijna de tien! Je hebt dus (bijna) een serie. En zoals we allemaal weten is uitkomen van een serie veel minder riskant dan uitkomen onder een losse honneur vandaan. Uitkomen onder een losse honneur vandaan geeft vaak een slag weg (je speelt bijvoorbeeld in AQ-vork van de leider). Om de ♠-start goed te laten zijn, heb je heel wat nodig bij partner om het geen slechte start te laten zijn. De ♠A of ♠Q is noodzakelijk als je geen slag wilt weggeven. Om het ook een goede start te laten zijn heb je het liefst dat partner bijvoorbeeld de vrouw én de boer heeft. En dan moet partner er ook nog 3 hebben anders kan de leider de start 2x ophouden en is de kleur dood. Al met al is er dus heel wat voor nodig wil de ♠-start een goed start zijn.

De ♦-start is in ieder geval veiliger. Je geeft niet heel vaak een slag weg. Geef partner een honneur en de kans dat je met de start 3 slagen ontwikkelt is aanzienlijk. Geef partner de ♦T en je geeft niks weg. En zelfs als partner alleen kleintjes heeft is er nog geen slag weggegeven. Geef de leider bijvoorbeeld AKT in die kleur, dan nog heeft de leider maar 2 slagen in die kleur. En dat laatste is dan ook de reden dat je niet met een kleine ♦, maar met de vrouw moet starten.

Eens kijken wat er gebeurt op dit spel als je met een kleine ♠ start en als je met ♦Q start.

Schoppen start:

De leider legt een plaatje en partner neemt de aas. Gelukkig, geen slag weggegeven. Maar helaas wel een ♠ ontwikkeld voor de leider. Partner speelt ♠ terug die je het beste kan lopen naar de tafel om de verbinding te behouden. Maar het is te laat. De leider kan een ♥ uitduiken en op die manier 1♠, 3♥, 2♦ en 3♣ slagen maken. 9 slagen is het resultaat.

Ruiten start:

Je start met ♦Q en de leider is onmiddellijk kansloos. Ook hier kan de leider 3♥ slagen ontwikkelen door er eentje uit te duiken, maar komt nooit toe aan een ♠-slag. Resultaat is dan ook 3♥, 2♦ en 3♣-slagen en dus 1 down.

Conclusie: Starten van een (bijna) serie is heel vaak beter dan starten onder een losse honneur

vandaan.

Spel 11.

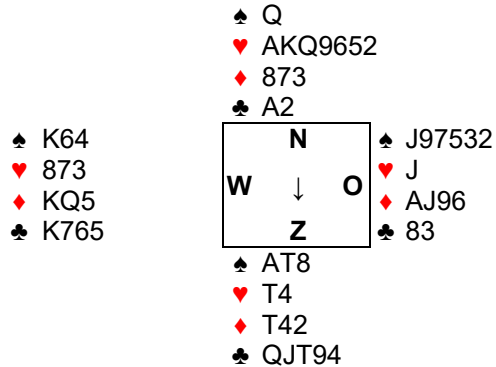

| N  | O   | Z   | W   |
|----|-----|-----|-----|
|    | Pas | Pas |     |
| 1♥ | Pas | 1Sa | Pas |
| 4♥ | Pas | Pas | Pas |

De bieding op dit spel is eventjes niet relevant. Het gaat mij op dit spel om het tegenspelen. Je vraagt je misschien af waarom?

Laten we een naar de frequentiestaat kijken (A-poule):

- 5♥ x C
- 4♥ +3
- 2♥ +5
- 3♥ +4
- 4♠ -1
- 4♥ -1

Heel wat paren die in een of ander ♥-contract zitten maken alle slagen. Met open kaarten is duidelijk te zien dat NZ 3 ♦-slagen moeten verliezen. 10 slagen dus in een ♥-contract omdat ♣K goed zit. Hoe komt men dan aan 13 slagen? Om te beginnen moet oost niet starten met een ♦. Dan zijn de eerste 3 slagen voor OW. Oost start dus met iets anders. Veel oosten beginnen met ♣8 in de hoop dat er een aftroever kan worden gemaakt (meestal een slechte start, maar dat is een ander verhaal).

Op tafel wordt de ♣8 gedekt. West is aan de beurt. In de grijze oudheid, toen west op een bridgecursus zat, is hem of haar in een van de eerste lessen geleerd om een honneur te dekken met een honneur. In een les verderop is deze regel ongetwijfeld genuanceerd met de toevoeging:

“als dummy aangesloten honneurs heeft, wacht je geduldig tot de laatste van die serie wordt gespeeld”.

Om dit duidelijk maken werd dan het volgende voorbeeld gegeven:

|      |     |
|------|-----|
| Txxx |     |
| Axx  | QJ9 |
| Kxx  |     |

Uit de dummy (west) wordt de vrouw voorgespeeld. Als zuid nu dekt, heeft west de mogelijkheid om hierna op de 10 van noord te snijden en dus 3 slagen in deze kleur te maken. Dekt zuid echter de vrouw niet, maar dekt de daarop volgende boer wel, dan maken OW maar de 2 slagen waar ze recht op hebben in deze kleur.

Kennelijk heeft deze toevoeging niet veel indruk gemaakt op veel bridger, want maar al te

vaak wordt mechanisch “honneur op honneur” toegepast. Hier is het gevolg dat NZ 1♠-, 7♥- en 5♣-slagen maken. Samen 13.

Maar ook al ben je de toevoeging van die bridge-les in het verre verleden vergeten, dan kan je natuurlijk ook je gezonde verstand gebruiken. Partner oost start met ♣8.

Dat kan een singleton zijn. De leider heeft dan Axx.

Dat kan van een doubleton zijn. De leider heeft dan Ax

Dat kan van een waardeloze 3-kaart zijn (top of nothing). Noord heeft de aas sec.

Dat kan van A8(x)(x) zijn. Je gaat op zoek naar een nieuwe partner.

Als we de laatste mogelijkheid eventjes buiten beschouwing laten, kan je bedenken dat het leggen van de heer in geen van deze gevallen iets op gaat leveren en moet je dus duiken.

Conclusie: Pas niet zomaar een (gedeeltelijke) regel toe die je ooit eens geleerd of gehoord hebt. Bridge is een denksport. Denk dan ook!