

Herken de speelkracht van een hand\*.  
(het is vaak niet alleen maar punten tellen)

05-09-2022

Spel 14.

♠ T6532			
♥ 96			
♦ K965			
♣ Q8			
♠ J84	N	♠	
♥ KQ54	W → O	♥ AJT72	
♦ J842	Z	♦ AT	
♣ T6		♣ AKJ942	
	♠ AKQ97		
	♥ 83		
	♦ Q73		
	♣ 753		

N	O	Z	W
Pas	1♣	1♠	dbl*
3♠	4♥	Pas	Pas
4♠	5♥	Pas	Pas
Pas			

Dbf=negatief doublet, belooft zeker een 4-kaart ♥.

Als je al onderkent dat de oost-hand een bunker is, open dan niet als een semiforcing in ♣! Dat belooft een 1-kleuren spel (met lange ♣).

Zo ging de bieding aan onze tafel. Toegegeven, NZ (wij) sputteren nogal tegen, maar ik denk toch dat OW op zijn minst in 6♥ moeten kunnen komen. Oost moet zich ervan bewust zijn dat zijn hand ongelofelijk sterk is:

- Geen directe ♠-verliezer.
- Tegenover een singleton of doubleton ♣ aan de overkant zijn er geen ♣ verliezers en tegenover een 3-kaart of langer is de kans groot dat er ook geen verliezers zijn.
- Maximaal 1 ♦-verliezer.

Het draait hier dus om het troefbezit van west. Tegenover KQxx wil je wel in 6 (7 voor de optimisten) zitten. Tegenover Kxxx of QJxx zijn er ook nog voldoende kansen op 12 slagen.

Laten ze nou al heel lang geleden een conventie voor hebben bedacht: AZEN VRAGEN! En als je een beetje met de moderne tijd bent meegegaan, speel je RKCB (dan zijn er 5 azen in plaats van 4, de troef heer telt dan ook als aas).

De bieding wordt dan heel eenvoudig:

N	O	Z	W
Pas	1♣	1♠	dbl
3♠	4Sa	Pas	5♦*
Pas	6♥	Pas	Pas
Pas			

5♦=1 aas (troef heer tel mee)

Het maakt voor oost niet uit of west nou de ♠A heeft (daar kan de verliezende ♦ op weg) of de ♥K: Met alleen maar b.v. troef vrouw in vieren (of vijven) maakt 6♥ een meer dan goede kans van slagen.

Helaas. De frequentiestaat laat zien dat er niemand ook maar aan slam heeft geroken. Gemiste kans!

\* Als je al onderkent dat de oost-hand een bunker is, open dan niet als een semiforcing in ♣! Dat belooft een 1-kleuren spel (met lange ♣). De kans bestaat dan dat de hele ♥-kleur verzuipt.



Uitnemen of niet uitnemen, dat is de vraag.  
(maar doe het dan wel in de juiste kleur)

19-09-2022

Spel 6.

	♠ 9			
	♥ AQJ5432			
	♦ 8			
	♣ AT95			
♠ AKQJ43		N		♠ 865
♥ KT9		W →	O	♥ 86
♦ A63				♦ KQT75
♣ Q		Z		♣ 762
	♠ T72			
	♥ 7			
	♦ J942			
	♣ KJ843			

N	O	Z	W
	Pas	Pas	1♠
2♥	2♠	Pas	4♠
5♥	Pas	Pas	dbl
Pas	Pas	Pas	

Zo ging de bieding bij ons aan tafel. West heeft bijna een semi-forcing in ♠ in handen en biedt terecht 4♠. Dit contract kan makkelijk 1 down via een ♥A start, ♥ na getroefd door zuid. Deze speelt ♣ na, waarna er via de ♠10 in zuid nog een introever wordt gemaakt.

Misschien was het ook wel beter geweest om met de noord-kaart direct 4♥ te bieden. Partner heeft tenslotte voorgestopt en de kwetsbaarheid is gunstig. Oost heeft dan geen bod meer en het ligt dan aan west wat er verder gebeurt. Past west, dan rollen er als vanzelf 10 slagen binnen.

Maar ik (noord) vond de kaart net eventjes te sterk voor een direct 4♥ bod. Geef zuid ♦A i.p.v. de ♦J, een ♥ meer en een ♦ minder en het is slam voor NZ.

Biedt west echter 4♠ over 4♥, dan ben je eigenlijk net zo ver. Het is dat zuid ♠10 heeft en dat het 4♠-contract daardoor 1 down gaat. Wissel deze kaart om met een kleine ♠ van oost en 10 slagen zijn voor OW een eitje. Ik kan dat uiteraard niet zien en koos daarom maar voor "zekerheid" en nam 4♠ uit met 5♥. Gedoubleerd en 1 down voor een middenscore.

Geen verhaal dus. Of toch?

Even terug als noord aan de beurt is nadat west 4♠ heeft geboden. Er is een alternatief en dat is nu 5♣ bieden. Dit bod laat partner mee beslissen: We gaan 5♣ of 5♥ spelen. Een riskant bod als je geen goede afspraken hebt. De kans is groot dat zuid met bijvoorbeeld maar een 3-kaart ♣ en een singleton ♥ past. Je wordt als noord dan al heel snel troefkort en verliest de controle over het spel waardoor je (heel) veel down gaat. Ik had het echter wel kunnen (en moeten) doen. We spelen tenslotte Ghestem. Met minstens 5♥ en 5♣ had ik dan 2♠ gevolgd. Omdat ik dit niet heb geboden, heb ik maar een 4-kaartje ♣ en dus vanzelfsprekend een 6 of meer waarschijnlijk een 7-kaart ♥. Zuid heeft nu alle informatie om de juiste beslissing te nemen. Met maar 1♥ en 4 of meer ♣, passen met minder dan 4♣, ongeacht de ♥-lengte, ja zelfs met een renionce, converteren naar 5♥.

In dit geval pakt dat reuze goed uit, want 11 slagen in een ♣-contract zijn met geen mogelijkheid tegen te houden.

Moraal van dit verhaal: Staar je niet (altijd) blind op een enorme lengte. Soms is er een goed alternatief. Maar je moet wel weten of partner op dezelfde golflengte zit.

Punten zijn niet alles.  
(bridge is een denksport)

26-09-2022

Spel 1.

	♠ KT9865	
	♥ KQJT8	
	♦ K7	
	♣	
♠ A		♠ J742
♥ 652		♥ 9743
♦ 9		♦ J52
♣ AKQJ9852		♣ 43
	♠ Q3	
	♥ A	
	♦ AQT8643	
	♣ T76	

N	O	Z	W
1♠	Pas	2♦	5♣
Pas	Pas	5♦	Pas
Pas	Pas		

Zo ging de bieding aan onze tafel. Het 5♣ van west is redelijk standaard. Niet dat west nou gelooft dat 5♣ gaat maken met een noord die opent en een zuid die minstens 10 punten belooft natuurlijk. Maar west heeft vrijwel geen slagen in de verdediging, dus er moet wat in zitten voor NZ. Vandaar dat 5♣ het beste bod is in deze situatie.

We focussen eventjes op noord nadat deze weer aan de beurt is als partner 5♦ heeft geboden over de 5♣ van west. 11 puntjes maar. Niet echt veel. Passen dus. Maar partner biedt wel zelfstandig 5♦. En dat zonder ♦K. En helemaal mooi: Noord heeft geen ♣! Dus een ♣-start (dat is te verwachten), kan direct getroefd worden. Is passen daarom wel goed? Als noord denkt dat partner niet helemaal gek is, dan kan dat niet kloppen.

Zuid doubleert niet en weet toch dat NZ de meerderheid van de punten hebben, waardoor 5♣ vrijwel zeker een paar down zal gaan. En toch biedt zuid 5♦. Dat kan alleen maar betekenen dat zuid denkt dat 5♦ een zeer goede kans heeft. En dat zonder ♦K, zelfs zonder dat zuid weet of er überhaupt wel een ♦ in noord zal verschijnen. Dit alles in aanmerking genomen zou noord dus ernstig moeten overwegen om de 6<sup>de</sup> ♦ er aan te plakken.

In dit geval werkt dat prima. 12 slagen zijn voor het oprapen. En als je een volgende keer in een zelfde soort situatie terecht komt en het slam gaat down, heb je altijd het goede excuus dat partner beter had kunnen doubleren (alles wat goed gaat is natuurlijk te danken aan jou, en alles wat fout gaat de schuld van partner).

Moraal van dit verhaal: Punten zijn niet alles. Biedt partner zonder al te veel informatie vrijwillig naar 5 niveau en je hebt een aas of heer in die kleur, dan is vrijwel zeker dat die aas of heer de twaalfde slag gaat opleveren.

Saillant detail: NZ hebben een 9-kaart fit in ♦, een 8-kaart fit in ♠ en een 6-kaart fit in ♥. In de rode kleuren is slam dicht, in ♠ maak je maar 11 slagen.

Spel 12.

♠ AKT7	♠ 42	♠ J
♥ KQ86	♥ J75	♥ T3
♦ 74	♦ J65	♦ AKQT32
♣ A96	♣ KJT75	♣ Q432

♠ Q98653	N	♠ J
♥ A942	W ← O	♥ T3
♦ 98	Z	♦ AKQT32
♣ 8		♣ Q432

N	O	Z	W
Pas	1♦	Pas	1♥
Pas	2♦	Pas	3Sa
Pas	Pas	Pas	

Dit lijkt me een normaal biedverloop. Er zit, door het zitsel, weliswaar 6♦ in voor OW, maar om dat nou te bieden gaat een beetje ver.

Noord moet starten. Maar 5 puntjes en de kans om een slag weg te geven met een ♣-start is groot. Een behoudende noord zal proberen zijn of haar partner te vinden en dan is starten met de kortste hoge kleur (♥ is bovendien geboden door west) vaak (♠ dus) een goede gok.

Start ♠4, via de boer en vrouw voor de ♠K van west.

We nemen plaats op de west-stoel. De leider telt de slagen: 3 in ♠, 1 in ♥ als de ♥A eruit wordt geduwd en (voorlopig) 1 in ♣. De ♦ zien er veel belovend uit. Met een beetje gunstig zitsel zijn er 6 slagen in die kleur. Dus direct maar een ♦ richting de tafel.

STOP!

Wat gaan we doen als er in noord een kleintje verschijnt? Dat is de vraag. Eventjes in het geheugen graven naar die saaie statistiekjes die we allemaal wel een keertje hebben gezien. Er missen 6♦. De kans dat deze 3-2 zitten is maar liefst 69%. Een onevenwichtig zitsel van de uitstaande kaarten is altijd groter (behalve als we maar 2 kaarten missen). Een 4-1 zitsel is ook nog 28%.

Voor diegene waarbij het een tijdje geleden is dat ze deze statistische cijfertjes hebben gezien hier nog eventjes een geheugen opfrissertje;

**Totaal aantal kaarten: Verdeling:      Percentage:**

Als er 7 kaarten ontbreken		
4 - 3		62 %
5 - 2		31 %
6 - 1		7 %
7 - 0		0 %

Als er 6 kaarten ontbreken		
4 - 2		48 %
3 - 3		36 %
5 - 1		15 %
6 - 0		1 %

Als er 5 kaarten ontbreken		
3 - 2		69 %
4 - 1		28 %

	5 - 0	4 %
Als er 4 kaarten ontbreken	3 - 1	50 %
	2 - 2	40 %
	4 - 0	10 %
Als er 3 kaarten ontbreken		
	2 - 1	78 %
	3 - 0	22 %
Als er 2 kaarten ontbreken		
	1 - 1	52 %
	2 - 0	48 %

West komt uit de denkpauze en weet nu (weer) dat de kans op een 4-1 zitsel toch nog aanzienlijk is. Als zuid of noord 4x de boer heeft, levert de ♦-kleur maar 3 slagen op. Daar is een oplossing voor en dat is snijden met de 10! Je hebt je nu gewapend tegen elk 4-1 zitsel. Wil je nog meer zekerheid, dan speel je klein in oost. Als zuid dan renonceert kan je de boer (die dus dan in vijven heeft gezeten) er alsnog uitsnijden. 100% kans op 5 ♦-slagen en hoe dan ook contract. Maar het is wel paren, waarbij de upslagen hard aantellen. De beste speelwijze (alles duiken) levert in paren vaak een nul op. In paren is het dus aan te raden om maar gewoon van boven te spelen, maar in 4-tallen of Butler is het duiken van de eerste ♦-slag een must. Hier levert duiken een slechte score op (wapenen tegen een 5-0 verdeling). Snijden op met de 10 is een soort gulden middenweg. Je maakt 6 slagen als noord de boer in vieren heeft, maar met een singleton boer in zuid heb je nog steeds maar 3 slagen in ♦. Wel jammer dat je eindigt met net zoveel slagen als de westen die gewoon van boven slaan, alleen de wetenschap dat je een meer kansrijke speelwijze hebt gekozen dan een grote meerderheid van het veld. En op een goede dag betaalt zich dat uit als de kleur echt 4-1 zit (met de boer in vieren).

Nu zijn er 12 slagen te maken, maar hoe dat moet is een verhaal voor een volgende keer.

Spel 24.

	♠ AKQ5		
	♥ KT2		
	♦ T6		
	♣ Q542		
♠ 742		♠ JT3	
♥ AJ753		♥ Q84	
♦ Q2		♦ 8754	
♣ 986		♣ JT7	
	♠ 986		
	♥ 96		
	♦ AKJ93		
	♣ AK3		

N	O	Z	W
1♣	Pas	1♦	Pas
1♠	Pas	2♥*	Pas
2Sa	Pas	3Sa	Pas
Pas	Pas		

2♥=vierde kleur, vraagt om ♥-stop

Deze bieding lijkt me redelijk.

Oost moet uitkomen. De bovenstaande biedserie schreeuwt om een ♥-start. De frequentiestaat laat echter zien dat er in 60% van de gevallen met ♦ door oost wordt gestart. Deze oosten herinneren zich vaag iets uit een van de eerste bridgelessen die ze lang, lang geleden eens hebben gevolgd: Uitkomen doe je met je langste kleur. Vaak is dat goed, maar vaak is dat ook volledige onzin. Zoals in dit geval. Oost heeft maar 4 puntjes en west moet wel heel wat in ♦ hebben wil deze uitkomst ooit wat opleveren. En dan nog is het ook twijfelachtig dat oost nog een keertje aan slag kan komen om een eventuele hoge 4<sup>de</sup> ♦ te kunnen incasseren. Sterker nog, zuid heeft ♦ geboden, wat de kans dat de ♦8 hoog wordt vrijwel nul maakt.

Veel beter is het om de lange kleur van partner te zoeken. De bovenstaande biedserie vraagt dan ook om een ♥-start. Als je dit doet en je start met ♥4 (kleintje belooft plaatje), heb je grote kans dat je het contract down gaat spelen. Partner west neemt de aas en speelt de kleur terug. Noord kan het beste de heer duiken (denkende dat oost van lengte is gestart) en oost maakt de vrouw. De derde ♥ moet noord wel nemen. Je zal nu de noord-spelers de kost moeten geven die nu direct op ♦Q snijden. Deze komen van een koude kermis thuis als west neemt en deze blijkt de lengte in ♥ te hebben en het contract is volledig onnodig 1 down. En dat terwijl er 12 slagen voor NZ zijn. Maar dan moet de leider wel door de kaarten heen kunnen kijken en zien dat de ♦Q dubbel zit.

Niet goed van noord natuurlijk. Beter is het om eerst de zwarte kleuren te testen omdat Noord niet beter weet dan dat er niet meer van slag mag worden gegaan. De zwarte kleuren blijken 8 slagen op te leveren. Samen met de reeds gemaakte ♥K en AK in ♦ zijn dat 11 slagen. In mijn ogen zou dat een middenscore moeten zijn.

♣J start is ook een optie. NZ spelen doorgaans 5-kaart hoog en noord kan zelfs wel maar 2♣ hebben. Als zuid er dan maar 3 heeft, heeft partner er maar liefst 5! In dit geval zet deze start geen zoden aan de dijk, maar toch is er voor OW heel wat te halen. Noord zal heel vaak op de ♦ afgaan en snijden op de vrouw. West komt dan aan slag en moet natuurlijk geen ♣ vervolgen. Een fraaie truc is nu om onder een aas vandaan te spelen.

Ga een op de stoel van noord zitten. De zal nooit en te nimmer de heer zetten. Als oost namelijk de aas heeft is de kans groot dat OW 4 of 5 ♥-slagen gaan meenemen. Noord al dus de ♥ van oost zo goedkoop mogelijk dekken om de heer te beschermen. OW hebben nu, door

goed tegenspel, 3 slagen gemaakt en horen ruim boven het midden te scoren.

En dan is er nog een puntje voor de oostspelers die toch, verstokt, met hun langste kleur uitkomen. Als je dat doet met de 8, om aan te geven dat je niks in die kleur hebt (top of nothing uitkomst), geef je noord de kans om 13 slagen te halen. Noord kan, door deze uitkomst, weten dat de vrouw van ♦ bij west zit. Slaan is dan ook de enige goede speelwijze. Dat blijkt de Jackpot te zijn. 5♦ en 8 slagen in de zwarte kleuren leveren NZ 13 slagen op. Ik moet helaas toegeven dat ik in de praktijk dit detail ook pas achteraf besepte.

Samenvattend:

Heb je (heel) weinig punten, probeer dan de kleur van partner te vinden tegen een sans atout contract.

Top of nothing uitkomst is vaak een slechte uitkomst.

Probeer in het tegenspel een het effect van het spelen onder een aas vandaan. Dat levert vaak verassend veel op.



Spel 23.

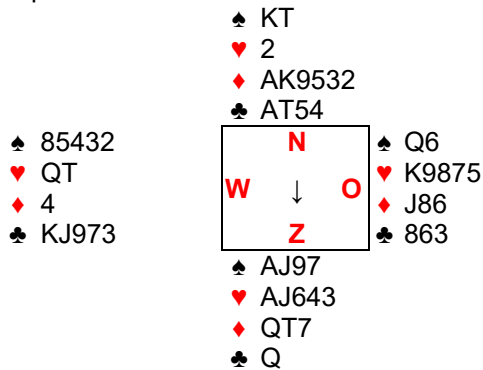

N	O	Z	W
		1♥	Pas
2♦	Pas		

Zo zal in de meeste gevallen de bieding wel zijn begonnen. Zuid moet bieden en lijkt een beetje vast te zitten. 2♠ kan niet, want dat is reverse (16+ na een 2 over 1 bieding), en daar heeft zuid de punten niet voor. 2Sa is ook niet echt een optie. De singleton ♣Q is niet een bezit waarmee je sans wilt herbidden. Wat dan?

Een eventjes nadenken. Noord biedt 2♦. Dus noord heeft zeer waarschijnlijk geen 4-kaart ♠ en geen 3-kaart ♥. Dus in de hoge kleuren op zijn best (slechtst?) een 3-2 verdeling. Dan blijven er nog 8 kaarten over. Zitten die 4-4, dan zou noord wel 2♣ (laagste kleur eerst) hebben geboden. Dat deed noord niet, dus noord heeft een 5-kaart ♦! Nu is het makkelijk voor zuid. De hand is ongeschikt voor sans atout, maar met de singleton ♣ zeer geschikt voor een troef contract. 3♦ dus! Als noord onverhoopt wel een 4-kaart ♠ heeft, dan wilde noord reverse gaan bieden, en dan is er nu alle ruimte om de eventuele ♠ alsnog te noemen. Heeft noord wel een 3-kaart ♥, dan wilde noord steunen met een omweg, en ook dat is sterk, en ook daar is nu alle ruimte voor.

3♦	Pas
??	

Noord is aangenaam verrast. Zuid steunt de 6-kaart. De hand was al sterk, maar nu wordt deze alleen maar beter. Noord kan nu (lui) 3 sans atout bieden, maar met een 2-1 verdeling in de hoge kleuren is dat niet zo'n best plan. Een slam poging voor ♦ is eerder op zijn plaats.

4♣*	Pas	4♥*	Pas
4♠*	Pas	4Sa*	Pas
5♦*	Pas	5♠	Pas
6♣	Pas	6♦	Pas
Pas	Pas		

4♣=stop in ♣, ♦ is troef  
 4♥=stop  
 4♠=stop  
 4Sa=azen vragen  
 5♦=0 of 3 (van de 5, troef heer telt ook als aas)  
 5♠=heren vragen (5♥ zou het bezit van troef vrouw opvragen)  
 6♣=1 heer

Mooi geboden en knetter dood. Door het gelukkige ♠-zitsel maak je zelfs alle slagen en daar hoef je dan maar 1♣ in zuid voor te troeven. 7♦ bieden is echter een gok. Zuid kan niet weten dat noord maar 2♠ heeft en zuid kan al zeker niet weten dat de ♠Q er in tweeën uit valt.

Moraal van dit verhaal:

Probeer de hand van partner, aan de hand van de bieding, zo goed mogelijk te reconstrueren en baseer daar je bieding op. In dit geval kon zuid haast zeker weten dat noord 5 of meer ♦ had en kon een rustige 3♦ bieden wat noord aanleiding gaf om op te stomen naar een mooi slam.

Wees creatief.  
(vertel meer met minder)

24-10-2022

Spel 16.

♠ AK9643	♠ 2	♠ QJT8
♥ 82	♥ KQ6	♥ 974
♦ QT72	♦ K98654	♦ J3
♣ 9	♣ A53	♣ T876

♠ 75	N	♠ QJT8
♥ AJT53	W ← O	♥ 974
♦ A	Z	♦ J3
♣ KQJ42	←	♣ T876

Spel 16 van gisterenavond. De bieding bij ons aan tafel ging als volgt:

N	O	Z	W
1♦	Pas	1♥	1♠
Dbl*	2♠	4♥	Pas
Pas	Pas		

Dbl=support double (3-kaart steun)

12 slagen zijn een eitje. Een beetje teleurstellend.

Ik kan me voorstellen dat West opent met een zwakke 2 in ♠ (eventueel via een multi):

N	O	Z	W
3♦	Pas	3♥	2♠
4♥	Pas	Pas	Pas

Zelfde resultaat.

Of

N	O	Z	W
3♣*	Pas	3♥*	2♦*
4♥	Pas	Pas	Pas

2♦=multi  
3♣=6-kaart ♦ en een opening (SF tegen multi)  
3♥=vijfkaart, forcing

Zelfde laken een pak.

Niks aan te doen. Dingen als "we hebben maar 26 punten samen, dus slam bieden gaat niet" zullen wel over tafel zijn gegaan. Maar is dat ook zo?

Soms wel, maar soms ook niet.

Laten we eerst eens onze eigen biedserie onder de loep nemen. Kan het beter?

N	O	Z	W
1♦	Pas	1♥	1♠
Dbl*	2♠	??	Pas

De hand is wel sterk, en de manche is zeker, maar de 2 verliezers in ♠ zijn toch wel een probleem. Dus direct 4♥ is wel te begrijpen. Maar er is een beter bod. En dat is 3♣. Dat is een nieuwe kleur op 3-hoogste en maakt de bieding mancheforcing. En kijk wat er dan gebeurt:

		3♣	Pas
3♠*	Pas	4Sa	Pas
5♠*	Pas	6♥	Pas
Pas	Pas		

3♠=controle in ♠ voor de ♥

5♠=2 azen (incl. troef heer) + troef vrouw.

Door partner de ruimte te geven middels het 3♣-bod, was deze in staat om de controle in de ♠ aan te geven zonder het manche niveau te passeren. En ineens was het bieden van slam een inkoppertje.

Laten we ook de 2 andere biedseries eens nader beschouwen:

N	O	Z	W
			2♠
3♦	Pas	3♥	Pas
3♠*	Pas	4Sa	Pas
5♠	Pas	6♥	Pas
Pas	Pas		

Ook na een zwakke 2♠-opening door west zou je 6♥ kunnen bereiken. Hier is het noord die door een 3♠-cue aangeeft dat ♥ zeer goed bevalt en dat slam niet uitgesloten is. Dat hoef je geen 2x tegen zuid te zeggen en slam bieden is ineens een makkie.

N	O	Z	W
			2♦*
3♠*	Pas	3♥	Pas
3♠*	Pas	4Sa	Pas
5♠	Pas	6♥	Pas
Pas	Pas		

Ook hier is het noord die het initiatief neemt d.m.v. een ♠-cue. Kan zuid weten dat dit een cue is een geen tweede kleur? Dat lijkt me wel. West heeft toch aangegeven dat hij of zij een 6-kaart in een hoge kleur heeft? Als dat ♥ zou zijn (wat mogelijk is), dan biedt noord wel 3Sa met een 4-kaart ♠, want zuid heeft blijkens de bieding wel het een en ander in ♥. Het 3♠-bod kan hier dus alleen maar een cue in ♠ zijn en ♥ als kleur vaststellen.

Slam geboden in 3 heel verschillende biedseries.

De essentie van dit verhaal is dat, als je zeker naar een manche wilt gaan, je moet proberen om zoveel mogelijk van je hand te vertellen.

In het eerste geval doet zuid een ruimte besparend bod van 3♣ en dat geeft noord de kans om de ♠-stop te bieden

In het tweede en derde geval biedt noord direct de stop. Dit bod stelt de ♥ vast en zegt dat er geen 2 directe verliezers in de kleur van de tegenpartij zijn. Veel beter dan (nogal) lomp 4♥ te knallen.

Conclusie:

Probeer, zeker als je weet dat jouw partij de manche gaat bieden, om meer mogelijkheden te creëren door ofwel ruimte te scheppen om partner de kans te geven meer van zijn hand te vertellen (hier het 3♣-bod) ofwel om een bod te doen dat net iets meer over de hand verteld. Hier is dat het 3♠-bod. Het zegt in feite hetzelfde als direct 4♥, maar met als extraatje dat er geen 2 snelle verliezers in een kleur zijn.

Al deze biedseries houden verband met [principle of the fast \(or slow\) arrival](#): Biedt snel met weinig en langzaam met veel.

Er kunnen meerdere wegen naar 7 sans leiden.  
(goed of fout)

31-10-2022

Spel 9.

♠ AJ4											
♥ KQ3											
♦ AQ854											
♣ A5											
♠ 87	<table style="border-collapse: collapse; width: 100px; height: 100px;"> <tr> <td style="border: none; padding: 2px;">♠ N</td> <td style="border: none; padding: 2px;">♠ T53</td> </tr> <tr> <td style="border: none; padding: 2px;">♥ W</td> <td style="border: none; padding: 2px;">♥ J6</td> </tr> <tr> <td style="border: none; padding: 2px;">♦ ↑</td> <td style="border: none; padding: 2px;">♦ JT972</td> </tr> <tr> <td style="border: none; padding: 2px;">♣ Z</td> <td style="border: none; padding: 2px;">♣ 974</td> </tr> </table>	♠ N	♠ T53	♥ W	♥ J6	♦ ↑	♦ JT972	♣ Z	♣ 974	♠ T53	
♠ N	♠ T53										
♥ W	♥ J6										
♦ ↑	♦ JT972										
♣ Z	♣ 974										
♥ 842											
♦ 63											
♣ JT8632											
	♠ KQ962										
	♥ AT975										
	♦ K										
	♣ KQ										

Spel 9 van gisterenavond.

Er zijn 15 slagen te maken (5♠, 5♥, 3♦ en 2♣ maar de teller stopt in bridge altijd bij 13), dus 7Sa kan door de grootste beginneling worden gemaakt. Kwestie van bieden dus.

Er zijn verschillende manieren om daar te komen, afhankelijk van de aard van de zuidspeler.

1. De "verbaasde zuid":

N	O	Z	W
2Sa*	Pas	4♣*	Pas
4♦*	Pas	7Sa	Pas
Pas	Pas		

2Sa=20-21(22) punten

4♣=Gerber (azen vragen). Pro forma. Het is meer bedoeld om zuid eventjes te laten bijkomen van de verbazing.

4♦=3 azen maar dat wist zuid natuurlijk al. Met minstens 37 punten samen kan er geen aas weg zijn.

2. De "houthakker zuid":

N	O	Z	W
2Sa*	Pas	7Sa*	Pas
Pas	Pas		

2Sa=20-21(22)

Kort, praktisch en recht in de kruising.

3. De "wetenschappelijke zuid":

N	O	Z	W
2Sa*	Pas	3♦*	Pas
3♥	Pas	3♠*	Pas
4♥*	Pas	4Sa*	Pas
5♣*	Pas	5♦*	Pas
5♠*	Pas	7Sa*	Pas
Pas	Pas		

2Sa=20-21(22) punten

3♦=Jacoby transfer

3♠=mancoforcing

4♥=voorkeur

4Sa=azen vragen

5♣=1 of 4 azen (incl. troef heer)

5♦=vraagt troef vrouw

5♠=troefvrouw maar geen heren (troef heer is al aangegeven).

7Sa=ik tel 12 slagen (5♥, 3♠, 2♦ en 2♣) en 13 als noord 3♣ heeft. Ik waag het er op.

4. De "net op tijd bij de les zuid":

N	O	Z	W
2Sa*	Pas	3♣*	Pas
3♦*	Pas	4Sa*	Pas
5♦*	Pas	7Sa*	Pas
Pas	Pas		

2Sa=20-21(22) punten

3♣=Niemeijer of Stayman. Maakt hier niet uit, want zuid moet natuurlijk niet vragen om een 4-kaart hoog als hij of zij zelf twee 5-kaarten hoog heeft.

3♦=geen 4-kaart hoog

4Sa=Azen vragen. Zuid is weer bij de les.

5♦=0 of 3 azen

5. De "ik weet eigenlijk niet wat ik doe zuid".

N	O	Z	W
2Sa	Pas	3♥*	Pas
3♠	Pas	4♥*	Pas
4♠*	Pas	5♣*	Pas
5♦*	Pas	5♥*	Pas
6♥*	Pas	7Sa	Pas
Pas	Pas	Pas	

3♥=Jacoby transfer. Als je dat wilt gebruiken, dan is het beter om te beginnen met 3♦.

4♥=4+kaart. Noord zou hier op mogen passen. Fout bod dus.

5♣=cue. Onzin natuurlijk. Azen vragen is hier op zijn plaats.

5♦=cue

5♥=cue

6♥=3-krt. Geeft zuid de keuze.

7Sa=ik heb alle afspraken die ik ken gebruikt. Dat moet maar goed genoeg zijn voor 13 slagen.

En waarschijnlijk zijn er nog wel meer typische bieders op de zuid stoel. Waar het om gaat is dat je hier 7Sa moet proberen. Met 37, 38 en soms zelfs wel 39 punten moet dat toch kunnen. Als je het ultieme bod in bridge nu niet biedt, dan doe je het waarschijnlijk nooit.

Help partner bij zijn of haar beslissing.  
(lang of kort?).

07-11-2022

Spel 12.

♠ KJ	♠ 43	♠ AT65
♥ T875	♥ 4	♥ AQJ62
♦ K654	♦ A9873	♦ Q2
♣ 963	♣ KQ752	♣ AT

♠ Q9872	N	♠ AT65
♥ K93	W ← O	♥ AQJ62
♦ JT	Z	♦ Q2
♣ J84		♣ AT

N	O	Z	W
Pas	1♥	Pas	Pas
Pas	3♥	Pas	2♥
Pas		Pas	Pas

Zo is de bieding aan veel tafels gegaan. Oost heeft 17 punten en een 6-kaart en vraagt aan west d.m.v. het 3♥-bod of deze aan de bovenkant van zijn puntenrange (8-9) of aan de onderkant (6-7) zit. West heeft er maar 7 en ook nog eens een bloedeloze ♥-steun en past. 4♥ gemist. Niks aan te doen zou je zeggen.

Maar er is een conventie die je bij de biedbeslissing kan helpen. En dat is de Long Suit Trial (LST).

Wat houdt dat in?

Oost heeft een aardige kaart en een poging om in 4♥ te komen is dan ook op zijn minst niet meer dan normaal. Maar in plaats van het geijkte 3♥-bod kan je ook een bod doen wat net iets meer zegt dan het 3♥-bod. En dat bod is 2♠. 2♠ zal je zeggen? Waar slaat dat nu weer op. Ik leg het uit:

De troefkleur (hier ♥) is gevonden, en de openaar wil een poging doen om te manche te bereiken. Het 2♠ (in dit geval) vertelt partner dat openaar eventueel wel wat ziet in 4♥, net als een 3♥-bod dat doet, maar dat er veel verliezers zijn in de geboden kleur (hier dus ♠). Vaak wordt dit bod gedaan met een top-honneur en een 4-kaart in de geboden kleur. Het vraagt partner of deze de verliezers kan afdekken. Dat kan door extreme korthed in deze kleur (singleton of doubleton) of door zijn honneurs in deze kleur op te waarderen. Antwoorder heeft nu een handvat om zijn kaart beter te kunnen waarderen.

In bovenstaand geval heeft west zowel een top-honneur als ook een doubleton in ♠ en zal dan ook 4♥ horen te antwoorden.

Klus geklaard, manche bereikt (en gemaakt).

Resumerend:

Als de troefkleur is gevonden, dan is een nieuwe kleur bieden een manche invitatie met als extraatje dat de kleur redelijk wat verliezers telt en vraagt of partner daar wat aan kan doen.

Bridge zou Bridge niet zijn als er niet ook nog een andere conventie is, die hetzelfde nastreeft, maar dan 180° gedraaid. En dat is de Short Suit Trial (SST). Een bod in een nieuwe kleur geeft dan aan dat de geboden kleur (erg) kort is, en dat honneurs in die kleur bij partner doorgaans waardeloos zijn (behalve het aas uiteraard), maar dat de honneurs in de andere overgebleven kleuren zeer welkom zijn. Op dit spel zou oost dus 3♣ kunnen bieden. West kan zien dat zowel ♦K en ♠K goede plaatjes zijn en biedt (ook) 4♥.

Mijn advies:

Experimenteer een tijdje met beide methoden en bepaal met welke jij je het meest op je gemak voelt. Maar ga in ieder geval een van de twee gebruiken. Maakt het leven van partner weer wat makkelijker.

<http://www.pecona.nl/conventies/sstlst.htm>



Spel 3.

♠ A			
♥ A63			
♦ AT82			
♣ AK532			
♠ 95	N	♠ QJ743	
♥ KJ9754	W ↓ O	♥ T82	
♦ QJ3	Z	♦ 4	
♣ J7		♣ QT84	
		♠ KT862	
		♥ Q	
		♦ K9765	
		♣ 96	

Spel 3 van gisterenavond.

Aan de meeste tafels zal de bieding wel ongeveer zo zijn verlopen:

N	O	Z	W
		Pas	Pas
1♣	Pas	1♠	Pas
2♦	Pas	2♥*	Pas
3Sa	Pas	Pas	

2♥=vierde kleur

Oost start met (de niet echt geboden kleur) ♥. Dat is helemaal raak. NZ kunnen niet meer dan 7 slagen maken, 2 down. Wat ging er mis?

De bieding natuurlijk. Zowel noord als zuid hebben absoluut geen sans verdeling. Ieder heeft een singleton. En dan weet zuid ook nog eens dat noord minimaal een 5-kaart ♣ en minimaal een 4-kaart ♦ heeft. Dat betekent dus maar 4 kaarten (maximaal) in de hoge kleuren. Zuid weet dus ook dat noord geen sans-verdeling heeft. Zuid moet dan ook niet proberen in 3Sa te belanden. Meestal wel goed als de enige fit in de lage kleuren zit, maar soms ook niet. En dat is hier het overduidelijke geval. De bieding hoort (naar mijn mening) dan ook als volgt te gaan:

N	O	Z	W
		Pas	Pas
1♣	Pas	1♠	Pas
2♦	Pas	3♦	Pas
3♥*	Pas	4♦	Pas

...  
3♥=vierde kleur

Wat noord hierna doet laat ik in het midden. Maar NZ zullen in 5 of 6♦ terecht komen en 12 slagen worden altijd gemaakt.

Maar wacht eens eventjes zal je zeggen. Op spel 3 werd 3Sa met een overslag gemaakt! Dat klopt. Maar ik heb de OW handen verwisseld en ook de ♦-honneur van oost aan west gegeven. Oorspronkelijk zaten de ♦ 2-2\* en werd 3Sa met een overslag gehaald na een start in een zwarte kleur door oost (die natuurlijk niet onder zijn ♥KJ-vork vandaan wilde starten).

De bridgegoden waren dus weer eens op de hand van diegene die slecht boden en in 3Sa terecht kwamen. Of toch niet? Gelukkig niet. Kom je (heel goed!) in ♦ terecht, dan zal je (ook door het 2-2 zitsel in ♦) alle slagen maken. En of je nu in 5, 6 of 7♦ zit, alles scoort beter dan 3Sa+1.

Moraal van dit verhaal:

Met voldoende punten en de enige fit in een lage kleur zal je meestal proberen of 3Sa een speelbaar

contract is. Maar er zijn uitzonderingen en spel 3 is daar een voorbeeld van.

\* met een 9-kaart fit is de kans dat de uitstaande kaarten 3-1 zitten 50%, een 4-0 zitsel is 10% en een 2-2 zitsel maar 40%.

Doublet op een 1 sans atout opening.  
(zelf spelen is lang niet altijd beter)

21-11-2022

Spel 15.

♠ AJ32	♠ KQ6												
♥ A8	♥ KQJ75												
♦ KT95	♦ AQ												
♣ QJ4	♣ 762												
	<table border="1" style="border-collapse: collapse; margin: auto;"> <tr> <td style="padding: 5px;">W</td> <td style="padding: 5px; text-align: center;">N</td> <td style="padding: 5px;">O</td> </tr> <tr> <td></td> <td style="text-align: center;">↓</td> <td></td> </tr> <tr> <td></td> <td style="text-align: center;">Z</td> <td></td> </tr> </table>	W	N	O		↓			Z				
W	N	O											
	↓												
	Z												
	♠ 954			♠ T87									
	♥ T43			♥ 952									
	♦ J532			♦ 876									
	♣ A98			♣ KT53									

Spel 15 van gisterenavond.

Tot mijn verbazing zit het merendeel van het veld in 2♥ met de NZ-kaarten. Hoe hebben ze dat voor elkaar gekregen? Ik denk te weten dat de bieding als volgt begint:

N	O	Z	W
			1Sa
??			

Noord is aan de beurt. Volgt deze nu met 2♥? Zou kunnen. Of wordt er een doublet losgelaten? Dan zou de bieding wel eens als volgt verder kunnen gaan:

N	O	Z	W
			1Sa
Dbl	Pas	2♦	Pas
2♥	Pas	Pas	Pas

Beide biedseries leiden tot 2♥ en dat wordt precies gemaakt.

Wat is er dan zo verbazingwekkends aan dit spel?

Ik verwacht een heleboel 1Sax-2 door OW op de frequentiestaat! Waarom zal je zeggen?

Welnu, west opent 1Sa en noord heeft ook een 1Sa-opening in de hand. Gebruikelijk is dan om te doubleren. Dit doublet betekent "ik heb ook een 1Sa-opening". Tevens zegt het dat de doubleerder een goede start heeft. Een hand met allemaal vorken kan vaak beter verpast worden. Maar mij dunkt dat noord hier een goede start heeft (♥).

Oost kan hier niet veel meer dan passen. Heeft oost een hand met 6 of meer punten en een vlakke verdeling, dan zal deze redoubleren (wij hebben meer dan zij). Heeft oost (heel) weinig punten (minder dan 6), maar wel een 5 of 6-kaart, dan zal oost deze moeten bieden. Maar nu heeft oost vrijwel niks, geen punten en geen lengte en is pas de enige optie.

Zuid past ook, want deze weet dat NZ minstens de helft van de punten hebben (zo niet meer) en dat west als leider vrijwel alles uit de hand moet gaan spelen. Dat gaat doorgaans niet goed en zal 1Sa wel 1 of meer down gaan.

West zit nu klem. Een kleur bieden is puur gokken dat de overkant wat in die kleur heeft. Maar voor het zelfde geld is oost daar heel kort in. Er zit niks anders op dan passen en hopen dat het contract niet al te veel down gaat.

Noord start met ♥K en het contract hobbelt geruisloos 2 down. West kan de eerst ♥ nemen en direct ♣ spelen. Zuid, ook niet van gisteren, houdt 2x op en zo eindigt west met 1♠, 1♥ en 2♣ en NZ moeten

west nog 1♦ gunnen. 5 slagen in totaal en een smakelijk 300 voor NZ. Dat is heel wat beter dan de 110 die NZ moeizaam in ♥ kunnen halen.

Moraal van dit verhaal: Spreek nog eens keertje goed door met je partner wat doublet op een 1Sa-opening betekent. Dat kan een hoop punten opleveren.

Wees af en toe iets meer flexibel.  
(niet altijd rigide je punten tellen.)

28-11-2022

Spel 1.

♠ KQ6	
♥ 762	
♦ 6432	
♣ 862	
♠	N
♥ T984	↑
♦ KJ9	O
♣ AJ9753	Z
	♠ AJT97
	♥ K3
	♦ AQ85
	♣ K4
	♠ 85432
	♥ AQJ5
	♦ T7
	♣ QT

Spel 1 van gisterenavond.

OW hebben samen 26 punten. Toch wordt er over het hele veld gezien maar in 5 van de 11 gevallen de manche geboden. En in de A-poule is dat zelfs maar in 2 van de 6 keer. Kennelijk een lastig biedspel.

Eerst kijken we hoe de notoire puntentellers kunnen hebben geboden:

N	O	Z	W
Pas	1♠	Pas	1Sa*
Pas	2/3♦*	Pas	Pas*
Pas			

1Sa=maar 9 punten, dus de enige mogelijkheid is dan 1Sa

2/3♦=Met maar (voorlopig) 6 punten aan de overkant is 2♦ het goede bod. Maar er zijn oosten die met elke 16+ punten reverse bieden.

Pas=Op 2♦ lijkt passen nu het beste. Bij een misfit zo snel mogelijk passen is de bridgewijsheid.

Pas=Op 3♦ moet west naar de manche, maar welke? Geen fatsoenlijke ♥-dekking, dus ook hier lijkt pas het beste.

En zo kom je dus in 2 of 3♦. Je maakt 10 slagen.

Nu de biedserie van OW paren die meer flexibel zijn in het bieden:

N	O	Z	W
Pas	1♠	Pas	2♣*
Pas	3♦	Pas	3♥/3Sa*
Pas	3Sa		

2♣=West heeft weliswaar maar 9 punten, maar 6-kaart ♣ geeft dan toch meer de ziel van de kaart aan. Een puntje smokkelen moet kunnen.

3♦=Nu west 10 punten heeft aangegeven is het zaak om mancheforcing te bieden, dus 3♦.

3♥=vierde kleur. Het vraagt partner sans te bieden met een ♥-stop.

3Sa=Deze west is het meest flexibel. Hij of zij ziet ♥T984 als zogenaamde slow-stopper.

In de west-hand maak je met een ♥-start vanuit noord maar 10 slagen. Een andere start geeft er 11. In de oost-hand maak je zeker 11 slagen en met een ♥-start vanuit zuid 12.

Moraal van dit verhaal: Wees af en toe wat meer flexibel als je hand daar aanleiding voor geeft.

Stop met punten tellen!  
(winners en verliezers zijn veel belangrijker).

12-12-2022

Spel 6.

♠ AKQT2			
♥ KT86			
♦ A83			
♣ Q			
♠ 7543	N	♠ J6	
♥ 75	W → O	♥ 9	
♦ K752	Z	♦ QJ964	
♣ A95		♣ KJ842	
		♠ 98	
		♥ AQJ432	
		♦ T	
		♣ T763	

Spel 6 van gisterenavond:

Er zijn vele wegen die naar Rome leiden. En zo ook naar 6♥ op dit spel. Het meest normale biedverloop lijkt me het volgende:

N	O	Z	W
	Pas	2♦*	Pas
2Sa*	Pas	3♣*/♥	Pas
4Sa*	Pas	5♦*	Pas
6♥	Pas	Pas	Pas

2♦=Multi

2Sa=forcing

3♣=zwakke zwakke twee

4Sa=azen vragen

5♦=1 of 4 azen

Kan zijn dat je geen multi speelt maar een zwakke 2 in de hoge kleuren. Ook dan lijkt me 6♥ goed te bieden:

N	O	Z	W
	Pas	2♥*	Pas
4Sa*	Pas	5♦*	Pas
6♥	Pas	Pas	Pas

2♥=zwakke 2 opening

4Sa=azen vragen

5♦=1 of 4 azen

En zelfs als je geen zwakke 2 en geen multi speelt moet je er komen:

N	O	Z	W
	Pas	Pas	Pas
1♠	Pas	1Sa	Pas
3♥*	Pas	4♦*	Pas
4Sa*	Pas	5♦*	Pas
6♥	Pas	Pas	Pas

3♥-reverse (18+ en 4+kaart ♥)  
4♦=cue voor ♥  
4Sa=azen vragen  
5♦=1 of 4 azen

Het is dan ook verbazingwekkend dat er in de A-poule helemaal geen slam geboden is. Hoe kan dat?

Ik ben bang dat er nog te veel in puntentellen wordt gedacht; zuid opent zwak of een multi (gemiddeld

zo'n puntje of 8) en noord heeft dan een eenvoudig rekensommetje ( $18+8=26$ ) en dus niet genoeg voor een slam wordt er dan gedacht. Maar puntentellen, zeker als er een fit is gevonden, is zeer onnauwkeurig. Noord moet anders tegen zijn of haar kaart aankijken:

Er zijn geen verliezers in de troefkleur (zelfs als zuid de ♥Q niet heeft, zal bij een normaal 2-1 zitsel, de vrouw gaan vallen). Ook ♠ zal geen verliezers bevatten. In ♦ is er een eerste controle en eventuele ♣-verliezers kunnen, nadat er een ♣ is afgegeven, in noord worden getroefd. Alles bij elkaar is 6♥ wel verantwoord.

Zoals gezegd, niet geboden in de A-poule (wel 1x in de B-poule) en daar wordt ik een beetje treurig van.

Nog een aardig dingetje op dit spel aan onze tafel. NZ spelen kennelijk geen zwakke 2 en geen multi. De bieding ging als volgt:

N	O	Z	W
	Pas	Pas	Pas
1♠	1Sa	dbl	2♦
3♥	Pas	Pas	Pas

1Sa volgen als oost? Wat is dat voor onzin? Dat is zeker onzin als je denkt dat het 15-17 punten, een ♠-stop en een verdeelde hand aangeeft. Oost heeft eerst voorgepast! Als je dat eenmaal weet, is snel duidelijk wat het wel betekent: Het is unusual. Meestal 5-5 in de lage kleuren. Zuid was kennelijk dusdanig van de leg door dit bod dat NZ nu zelfs niet de manche wisten te bieden.

Maar de essentie van dit verhaal is toch wel dat de puntentelling overboord kan (moet) als er een kleuren-fit is gevonden. Geen punten tellen, maar winners en verliezers!

To play save or not to play save, that is the question.  
(down gaan in een dicht contract met als excuus: het is paren)

19-12-2022

Spel 5.

	♠ A7		
	♥ 76		
	♦ AQ53		
	♣ QJ973		
♠ 8654		W	N
♥ J82			↑
♦ K			O
♣ A8652			Z
	♠ 932		
	♥ K4		
	♦ JT98762		
	♣ T		
			♠ KQJT
			♥ AQT953
			♦ 4
			♣ K4

Spel 5 van gisterenavond.

Aan de frequentiestaat te zien moet de bieding veelal als volgt zijn gegaan:

N	O	Z	W
1♣	1♥	Pas	2♥
Pas	4♥	Pas	Pas
Pas			

Als je de oost-west-kaarten bekijkt, zijn er makkelijk 10 slagen; 3 in ♠, 5 in ♥ en 2 in ♣. Zit de ♥K goed, dan zijn het er 11.

In 11 van de 13 keer dat dit spel is gespeeld, spelen OW een ♥-contract met oost als leider. Van die 11 keer, komt zuid 8 keer uit met ♠10.

Oost kan weten dat deze ♣10 heel vaak een singleton is. OW hebben samen 7 ♣ en noord kan maar zo 1 ♣ hebben geopend op een 5-kaart.

Oost staat nu voor een dilemma. Snij je op ♥K in noord of doe je dat niet? De kans is natuurlijk groot dat noord, gezien de opening, de ♥K heeft. Is dat het geval, dan maak je nu 11 slagen. Maar het kan ook best zijn dat zuid de ♥K heeft. In dat geval ga je down. Je snijdt op ♥K, zuid komt aan slag en zal geen moeite hebben om noord te vinden voor de ♣-aftroever.

Een voorzichtige oost speel dan ook nu ♥A en ♥ na en maakt het contract.

Maar het is paren. De o zo belangrijke upslag telt heel zwaar. En dat is te zien. Vrijwel nooit worden er 10 slagen gehaald door OW. De voorzichtige oost word hier zwaar beloond. De ♥-manche bieden en maken levert maar liefst 95,83% op. Down gaan in 4♥ is maar een schamele 25%.

Conclusie? Moet je de "veilige speelwijze" volgen als je voorziet dat het anders misschien mis gaat? Eerlijk gezegd lijkt me dat in paren geen goed idee. De kans dat de ♥K hier bij noord zit is groter dan dat die bij zuid zit (noord heeft de opening). En als de ♥K bij noord zit, dan scoren de veilige OWen misschien maar 10-25% met 10 slagen. En dat zal statistisch vaker gebeuren dan dat je met de veilige speelwijze bijna een top scoort.

In viertallen is de veilige speelwijze echter een no-brainer. Je haalt gewoon je 10 slagen. De eventuele upslag telt vrijwel niet mee.



Spel 2.

♠ K74			
♥ J982			
♦ J92			
♣ 632			
♠ 98	N	♠ AJ6	
♥ 6	W → O	♥ AKQT4	
♦ AQT74	Z	♦ K863	
♣ AKQ84	5	♣ 5	
		♠ QT532	
		♥ 753	
		♦ 5	
		♣ JT97	

Spel 2 van gisterenavond.

Bij ons aan tafel ging de bieding als volgt:

N	O	Z	W
	1♥	Pas	2♦
Pas	2♠*	Pas	3Sa
Pas	Pas	Pas	

2♠=Oost is gewend om richting sans atout te gaan en biedt dan ook de ♠-stop op een 3-kaartje in de hoop dat west de ♣ kan stoppen.

Met een snit op de ♥J (maar wie durft dat?) zijn er 13 slagen. Je moet dus in slam zitten. Redelijk logisch ook, want OW hebben 32 punten en dat is vaak genoeg om slam te maken.

De frequentiestaat laat zien dat er maar 3x slam is geboden. Meestal werd er een manche in ♦ sans atout gespeeld. Niet best dus. Dat komt denk ik omdat de lage kleuren een ondergeschoven kindje is. Je hebt vroeger geleerd dat als er 11 slagen in een lage kleur mogelijk zijn, er vaak ook 9 of 10 slagen in sans atout te maken zijn. De lage kleuren worden daarom vaak gemeden als de pest. Zo ook bij ons aan tafel door onze tegenstanders. Maar ik wil hier toch een lans breken voor de lage kleuren. Hoe moet de bieding volgens mij dan wel op dit spel?

N	O	Z	W
	1♥	Pas	2♣*
Pas	3♦*	Pas	4Sa*
Pas	5♦*	Pas	5♠*
Pas	6♣*	Pas	7♦
Pas	Pas	Pas	

2♣=West biedt eerst zijn of haar 5-kaart ♣. De bedoeling is om daarna (antwoordende reverse en dus mancheforcing) de ♦ te bieden.

3♦=oost is sterk genoeg om de ♦ met een sprong te bieden. Dit bod is mancheforcing. Het is niet nodig om direct 3Sa te bieden vanwege de ♠-stop, omdat er nog genoeg ruimte is voor west om deze stop te vragen door middel van de vierde kleur.

4Sa=azen vragen

5♦=0 of 3 azen (RKCB)

5♠=heren vragen. Dit lijkt een beetje raar, maar 5♥ is vragen om troef vrouw, dus het volgende bod is daarom heren vragen

6♣=1 extra heer (♦K is al geboden als vijfde aas als antwoord op 4Sa)

West kan nu op het gemak 13 slagen tellen en biedt het potdichte groot slam.

Of, wat ook kan:

N	O	Z	W
---	---	---	---

	1♥	Pas	2♦*
Pas	4♣*	Pas	4♥*
Pas	4♠*	Pas	4Sa*
Pas	5♦*	Pas	5♠*
Pas	6♣*	Pas	7♦
Pas	Pas	Pas	

2♦= Je kan als west zijnde ook met 2♦ beginnen om daarna de ♣ op 3-niveau (nieuwe kleur op 3-niveau is mancheforcing) in de aanbieding te doen.

4♣=cue voor ♦

4♥=cue voor ♦

4♠=cue voor ♦

4Sa=azen vragen

5♦=0 of 3 azen (RKCB)

5♠=heren vragen (zie boven)

6♣=1 extra heer (♦K is al geboden als vijfde aas als antwoord op 4Sa)

Ook nu dus het knetter dode slam geboden.

Conclusie:

Het advies om de manche in de lage kleuren zo veel mogelijk te mijden is OK. Maar deze handen (zowel oost als west hebben een singleton) schreeuwen om een kleuren contract. En dat blijkt dan ook. 13 slagen in ♦ zijn niet te verbranden. En dat scoort toch veel beter dan een manche of klein slam in sans atout.

Spel 20.

♠ J8643			
♥ KJT32			
♦ 72			
♣ 2			
♠ QT2	N	♠ A5	
♥ 95	W ← O	♥ AQ864	
♦ AKT3	Z	♦ J8654	
♣ KQ43		♣ A	
		♠ K97	
		♥ 7	
		♦ Q9	
		♣ JT98765	

Spel 20 van gisterenavond.

Aan de meeste tafels zal de bieding wel ongeveer als volgt zijn gegaan:

N	O	Z	W
			1♣
Pas	1♥	Pas	1Sa
Pas	3Sa	Pas	Pas
Pas			

Of:

N	O	Z	W
			1♣
Pas	1♦	Pas	2♦
Pas	3Sa	Pas	Pas
Pas			

12 slagen omdat de ♦ zich netjes gedragen. Goed resultaat zal je denken. Maar ik heb hier mijn twijfels over. Ik stel mij eerder de volgende biedserie voor:

N	O	Z	W
			1♣
Pas	1♦	Pas	2♦
Pas	3♠*	Pas	4♠*
Pas	4Sa*	Pas	5♥*
Pas	6♦	Pas	Pas
Pas			

3♠=cue voor ♦

4♠=cue voor ♦

4Sa=azen vragen

5♥=2 azen zonder troef vrouw

Als oost begin je, ondanks de mooie ♥ eerst met de (nogal waardeloze) 5-kaart ♦. Je bedoeling is om daarna ♥ (=reverse antwoord, en mancheforcing) en daarna nog een keer de ♥ te bieden. Daarmee zou je de hand heel aardige hebben geboden (5-5 rood een 13+ punten). Je hebt dan de hand over en weer heel aardig kunnen bieden en dan ook nog alle tijd om te beslissen of het 3Sa niveau overschreden kan of moet worden.

Maar zover komt het niet. West verrast oost met een ♦ steun. Hoe je daarna in slam belandt is mindere belangrijk. Het kan via direct azen vragen of eerst een paar cue-biedingen en dan azen vragen.

Al met al een fraai slam met heel goede kansen, namelijk de troeven 2-2 of, de troeven 3-1 met een singleton honneur in noord en als dat niet allemaal zo blijkt te zijn de ♥K in noord.

Nu alles goed blijkt te zitten zijn er zelfs 13 slagen, maar het groot-slam te bieden lijkt me iets te ambitieus.

Conclusie: De lage kleuren hebben geen besmettelijke ziekte of zo. Probeer ze eens te bieden.

Geef eens wat slagen weg.  
(en maak daardoor meer slagen)

23-01-2023

Spel 19.

	♠ AQ	
	♥ K974	
	♦ KJ4	
	♣ A983	
♠ JT84		♠ 6532
♥ JT5		♥ Q62
♦ 7632		♦ AT5
♣ QT		♣ 762
	N ↓ Z W      O	
	♠ K97	
	♥ A83	
	♦ Q98	
	♣ KJ54	

Spel 19 van gisterenavond.

N	O	Z	W
		1♣*	Pas
1♥	Pas	1Sa	Pas
3Sa	Pas	Pas	Pas

Bovenstaande bieding is maar een van de wegen die naar Rome leiden. Het maakt voor het afspelen ook niks uit of noord of zuid het contract moet spelen.

Laten we aannemen dat er met ♠ wordt gestart (een andere kleur veranderd niks aan het afspelen).

De eerste slag moet in noord worden genomen en het is tijd om een speelplan te maken.

In ♠ heb je 3 slagen. Niet meer en niet minder. In ♦ zijn dat er 2 als de aas eruit wordt gedreven. In ♥ 2 zekere slagen en een kansje dat de kleur 3-3 zit zou een derde kunnen opleveren. En dan natuurlijk de ♣. Het is de beste kleur. Een snit op ♣Q over oost en een normaal 3-2 zitsel is goed voor maar liefst 4 slagen in die kleur. Zeker 9 slagen en maximaal 11 dus.

Dus direct maar de ♣ aanvallen? Zou kunnen. Je slaat ♣A en ziet bij west de ♣10 verschijnen. Een onheilspellende kaart. Dat zou een singleton kunnen zijn en dan heeft oost 4♣. Geen probleem, je kan (dankzij het vallen van de 10) nog steeds 4♣ slagen maken door de overgebleven Qxx er bij oost uit te snijden. Maar er is een beter plan. Je moet toch altijd de ♦A missen en minstens een ♥, dus waarom niet eerst aan de slagen in de rode kleuren gaan werken? Je duikt een ♥ uit en OW vervolgen ♠ die je weer moet nemen in noord. Allereerst eventjes de ♦A eruit pesten. De slag is voor Oost die de laatste ♠ dekking in zuid eruit speelt.

Nu eerst de ♥. De aas en de heer spelen onthult dat de ♥ 3-3 bij OW zaten en de 13<sup>de</sup> ♥ is je eerste overslag. Je speelt de 13<sup>de</sup> ♥. Zowel oost als west moeten hier iets op weggooiden. Je let goed op wat er door beiden wordt gespeeld. Stel ze gooien allebei een ♦. Het maakt niet uit wat ze gooien zolang je maar netjes bijhoudt wat er wordt gegooid. Je incasseert nu de 2 hoge ♦ en het blijkt dan dat de kleur 4-3 heeft gezeten. Gooit oost een ♠ af, dan blijkt dat die kleur 4-4 heeft gezeten. Hoe dan ook, je kan nu de OW-handen reconstrueren:

De ♠ zaten 4-4. De ♥ zaten 3-3. De ♦ zaten 4 bij west en 2 bij oost. Dat betekent dat de ♣ 3-2 hebben gezeten (2 bij west en 3 bij oost). West heeft dus een 4342 verdeling gehad en oost daarom een 4333 verdeling.

Tijd voor de ♣. Je herinnert je nog dat west op de eerste ♣ de 10 bijspeelde. We hebben uitgeknoebeld dat west er 2 heeft gehad en dan kan de 10 haast niet anders dan van QT zijn geweest. Je slaat dan ook de ♣K en maakt 11 slagen.

Helemaal makkelijk wordt het als oost op de 13<sup>de</sup> ♥ een ♣ bijspeelt (de meest normale discard). Nu weet je 100% zeker dat de ♣Q gaat vallen.

Had je direct de ♣-snit geprobeerd, dan maak je maar 10 slagen. Door de andere kleuren eerst te spelen kreeg je een betere (of, als oost een ♣ loost een perfecte) telling van de verdeling en maak je makkelijk een extra overslag.

Moraal van dit verhaal: De langste (werk)kleur als eerste aanvallen is vaak een goed idee. Maar soms is het beter om eerst de ander kleuren te spelen.

Scherp bieden.  
(en spelen)

30-01-2023

Spel 5.

♠ 95			
♥ JT7652			
♦ T3			
♣ J97			
♠ T			♠ 732
♥ AQ83			♥ K9
♦ AQ82			♦ K974
♣ T542			♣ AQ63
	W	N	O
		↑	
		Z	
			♠ AKQJ864
			♥ 4
			♦ J65
			♣ K8

Spel 5 van gisterenavond.

De bieding bij ons aan tafel verliep als volgt:

N	O	Z	W
Pas	1♣*	2♠*	dbl*
Pas	3♦	3♠	5♦
Pas	Pas	Pas	

1♣=vanaf een 2-kaart

2♠=opening en 6+-kaart ♠

Dbf=negatief doublet. 4-kaart ♥ en 8 of meer punten.

Openen met mijn (oost) hand is een beetje dubieus. Maar hij voldoet net aan de regel van 20, dus toch maar geopend. We belanden dus, vrijwillig, in 5♦. Het valt op (zie de frequentiestaten) dat geen ander paar in de ♦-manche weet te komen. Op zich logisch, want we hebben geleerd dat je daar 27-28 punten voor nodig hebt. En dan is 24 punten samen wel erg weinig. Waarom we dan (vrijwillig) naar 5♦ gaan zal ik hier onder uitleggen. Eerst maar eventjes afspelen.

Zuid komt uiteraard uit met ♠A en speelt daarna toch nog maar een hoge ♠ na, die ik troef op tafel. Nu (eigenlijk direct na de uitkomst) een speelplan maken.

Wat weten we zoal?

Zuid heeft een opening en een 6-kaart ♠. Waarschijnlijker zelfs een 7-kaart omdat zuid, kwetsbaar, ook nog eens 3♠ heeft geboden.

Er zijn geen verliezers in zowel ♦ als ♥. Na de ♠-start heb je al 1 verliezer in die kleur. De tweede ♠-verliezer heb je op tafel getroefd en de derde kan je lozen op de derde hoge ♥. Het spel draait om het niet meer dan 1♣ te verliezen. Zuid heeft ongetwijfeld de ♣K dus de ♣-snit gaat niet lukken.

Eerst maar eventjes de troeven getrokken Die blijken 3 (zuid) 2 (noord) te zitten. Daarna de hoge ♥. Zuid blijkt er 1 te hebben en loost wat ♠ op de andere 2 ♥. Het lijkt er op dat zuid is begonnen met een 7132 verdeling. Als je eenmaal tot die conclusie bent gekomen is het verder makkelijk. Je slaat ♣A en gaat er uit met een kleine ♣. Contract.

Alles bij elkaar een redelijk makkelijk spelletje. Maar geen ander OW-paar weet 11 slagen te halen met ♦ als troef (laat staan bieden). Vreemd!

En dan nu antwoord op de vraag waarom we, vrijwillig, 5♦ bieden. De punten in OW zijn daar immers ruimschoots te weinig voor.

Een van de redenen waarom we dit spel hebben uitgekozen is, omdat we gisterenavond een vraag aan tafel kregen: "Jullie hebben het, na afloop van het spel, heel vaak over losers. Wat is dat eigenlijk?".

Al heel wat jaren geleden ben ik tot de conclusie gekomen dat de puntentelling in bridge (Aas=4,

Koning=3 etc.) aardig is om de bieding op te starten en ook aardig werkt als er geen kleuren-fit is te vinden (je hebt ca. 25-27 punten nodig voor 3Sa), maar dat je, als je een kleur wilt gaan spelen, deze telling maar zeer matig werkt. Vaak heb je (veel) minder punten dan de voorgeschreven 25-26 punten nodig. En heel soms ook aardig wat meer.

We weten allemaal hoe de compensatieregeltjes zijn: Je telt 3 punten op voor een renonce, 2 punten voor een singleton en 1 punt voor een doubleton. Ook extra lengte in troef en een bijkleur zijn compensatiepunten waard. Maar ook deze regeltjes bevielen me niet en ben ik op zoek gegaan naar een betere manier. Er zijn er verschillende, maar wij hanteren NLTC (New Losing Trick Count).

Wat is dat?

NLTC hanteert de gedachtegang, dat er in 2 handen maximaal 25 verliezers zijn maar per hand maximaal 12. Dus met een puntloze 4333 tegen over ook een puntloze 4333 zou je, als je in de 4-4-fit zou spelen, 1 slag maken. Dat klopt ook als de uitstaande troeven 3-2 zitten.

Verder geeft NLTC wat meer waarde aan een aas dan aan een heer (en nog meer dan aan een vrouw).

Ook wordt er in NLTC vanuit gegaan dat een gewone, minimale opening, zo'n 7½ losers bevat. Een antwoordende hand met 6-9 punten zal 9½ loser bevatten en een hand met 10-11 punten zal 8½ loser bevatten. Een antwoordende hand met een opening is uiteraard maar 7½ loser waard. Met deze aannames is het verder vrij eenvoudig om te bepalen hoe hoog je kan gaan als de gezamenlijke handen een fit bevatten. Je telt de losers in beide handen bij elkaar en trekt deze som van de maximaal 25 losers af die een hand maximaal kan bevatten. Het resultaat is het aantal slagen dat je denkt te kunnen maken.

Hoe tel je de losers in een hand?

Da's vrij makkelijk. Voor elke missende aas tel je 1½ loser, voor elke missende heer tel je 1 loser en voor elke missende vrouw een halve loser. Verder kan een kleur nooit meer dan 3 losers bevatten. Er zijn nog diverse nuances, maar om daar nu op in te gaan voert wat te ver. Wie er meer over wil weten kan het internet gebruiken (b.v. [https://en.wikipedia.org/wiki/Losing-Trick\\_Count](https://en.wikipedia.org/wiki/Losing-Trick_Count)).

En hoe werkt e.e.a. nu in de praktijk? We kijken eerst naar de oost-hand van onderstaand spel;

In ♠ zijn 3 losers (=maximum in een kleur).

In ♥ mis je de aas en je telt daarom 1½ losers.

In ♦ mis je zowel de aas als de vrouw en dus  $1\frac{1}{2}+1\frac{1}{2}=2$  losers in die kleur.

In ♣ mis je de heer. 1 loser

Samen dus inderdaad 7½ losers.

En nu de west-hand:

In ♠ heb je een singleton. Je moet daar 1½ losers voor rekenen. Dat klinkt gek, maar die extra halve verliezer is een van de nuances waar ik het net over had en wordt toegeschreven aan zogenaamd tempoverlies.

In ♥ ontbreekt de heer en dus 1 loser.

In ♦ idem dito.

♣ heeft weer 3 verliezers (maximum van een kleur).

Samen dus 6½ losers. Opgeteld bij de veronderstelde 7½ loser in oost kom je dus op een gezamenlijk aantal losers in de OW-handen van  $6\frac{1}{2}+7\frac{1}{2}=14$  losers. Dat getal afgetrokken van de 25 maximaal te verliezen slagen is 11 en dat is het aantal slagen dat je verwacht te maken. Vandaar het vrijwillige geboden 5♦ van ons.

Nu dus een heel scherpe manche bereikt met behulp van NLTC. Maar vaak score je ook goed doordat NLTC een hand zwaar afwaardeert waardoor je b.v. maar 2 biedt op de opening van partner met 10-11 punten, waar het veld 3 biedt (en down gaat).

Al met al bevat NLTC als hulpmiddeltje (want het is, net als de standaard puntentelling, een hulpmiddel, geen wetenschap) bij het bieden van kleuren ons zeer goed. Maar ik begrijp ook dat het voor velen en brug te ver is. Die moeten dit stukje dan ook maar zien als een uitleg waarom we het zo



vaak over losers hebben.

Spel 12.

♠ 63	♠ T987	♠ KQ52
♥ T76432	♥ 5	♥ AKQ8
♦ 9752	♦ 6	♦ J4
♣ 8	♣ AJT7642	♣ KQ3

♠ AJ4	N	♠ KQ52
♥ J9	W ← O	♥ AKQ8
♦ AKQT83	Z	♦ J4
♣ 95		♣ KQ3

Spel 12 van gisterenavond.

Deze keer een verzoeknummertje. De vraag was: Hoe deze hand te bieden.

Een lastig geval. Het meest eenvoudige (voor OW) is als NZ zich niet met de bieding bemoeien. Dan hoort het als volgt te gaan:

N	O	Z	W
Pas	2Sa	Pas	Pas
Pas	3♥	Pas	3♦*
Pas	Pas	Pas	Pas

Precies gemaakt en goed voor 3 impen voor OW.

Maar wat als NZ zich er mee bemoeien? Eerst maar eens de focus op noord. Deze heeft een 7-kaart ♣. Altijd goed om een keertje te laten horen. Maar het puntenaantal en de kwetsbaarheid zouden Noord kunnen doen besluiten om te passen. Maar wie zich niks aantrekt van dergelijke details, opent gewoon 3♣. Dan zal het wel zo gaan:

N	O	Z	W
3♣	3Sa	Pas	Pas
Pas	Pas	Pas	4♥

Dit keer kost OW dat 3 impen, want het contract gaat eenvoudig 1 down.

En wat als zuid nou eens verliefd wordt op zijn kaart? Dan zou het zo kunnen gaan:

N	O	Z	W
Pas	2Sa	3♦	Pas
..			3♥

Hoe het ook verder gaat (noord biedt 4♣ of past), oost zal wel 4♥ bieden en wederom 1 down gaan.

Maar wat ook kan:

N	O	Z	W
Pas	2Sa	dbl*	Pas
..			3♥

Zuid dubbelt in de hoop de eerste 7 slagen mee te nemen. Dat zal ook gebeuren, ware het niet dat west er uit loopt met 3♥. Het hangt nu van oost af. De meeste paren zullen wel niet goed hebben afgesproken wat te doen in deze situatie en hoogstwaarschijnlijk wordt 4♥ weer het eindcontract.

Maar de bieding van de vragensteller ging als volgt:

N	O	Z	W
			Pas
Pas	2Sa	dbl	3♥
Pas	4♥	5♦	5♥
Pas	Pas	Pas	

Dat kan natuurlijk niet goed zijn. West moet bedenken dat NZ in een 6-1 of 7-0 fit ♦ zitten. Partner heeft 20-22 punten, dus 5♦ kan vrijwel nooit gemaakt worden. Maar 5♥ natuurlijk ook niet. Met zeer waarschijnlijk 2♦-verliezers om te beginnen, moet het wel heel raar lopen als NZ niet nog ergens een slag vandaan kunnen halen. Passen, of nog liever doubleren, is dan ook opgelegd. Pas zou deze OW 6 impen hebben opgeleverd en doubleren maar liefst 11. Een verschil van 11 of 16 impen, want 5♥ -2 kostte 5 impen. Scheelt deze OW dan 3 of 4 plaatsen in de rangschikking.

Moraal van dit verhaal: Kom je in een biedsituatie terecht die erg afwijkt van het normale, gebruik dan je verstand en niet je emoties bij het bieden.

## De Multi

20-02-2023

(antwoorden nader bekeken).

Spel 6.

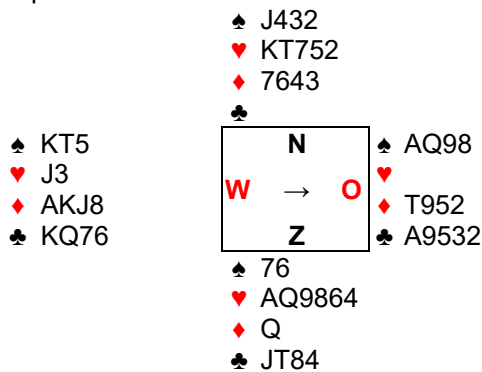

Spel 6 van 20-02-2023 avond.

Ik wil dit spel gebruiken om het eens te hebben over de Multi Couloured 2♦-opening. Het is mij regelmatig opgevallen dat er paren zijn die de Multi op hun systeemkaart hebben staan, maar die maar een heel klein deel van deze conventie gebruiken.

De meeste "Multi-gebruikers" maken alleen gebruik van de zwakke variant (6-10 punten met een 6-kaart hoog). Maar de multi kan veel meer dan dat zijn:

- Een zwakke 2 in een hoge kleur.
- Een sans-hand met 22-23 of 26-27 punten.
- Een semi-forcing hand met een lange, lage kleur. Deze laatste heeft in de loop van de tijd de vaak de plaats ingenomen van de sterke (20+) hand met een 4441 of 5440 verdeling. Dit laatste kan erg nuttig zijn want dergelijke sterke handen zijn in een natuurlijk systeem zeer lastig te bieden. Maar omdat deze handen ook maar heel zelden voorkomen, heeft men deze biedingen vaak ingeruild voor een semi-forcing (8½ á 9 slagen) hand met een lange, lage kleur.

Ik kan mij voorstellen dat men de bovenkamer niet al te veel wil belasten, en alleen de zwakke 2 variant van de multi wil gebruiken. Maar ook dan zie ik dat er vaak maar beperkt gebruik wordt gemaakt van de mogelijkheden. Met name in het antwoordschema.

Met een zwakke tot gemiddelde hand biedt je 2♥ en wacht af of partner dit converteert naar 2♠. Met een sterke hand biedt je 2Sa (15+). Dit is het enige forcing bod in het afspraken systeem. Partner gaat hierna duidelijk maken wat voor een hand hij of zij heeft. Veel paren hebben een nuance aangebracht waarmee ze een "zwakke" zwakke 2 kunnen aangeven of een "sterke" zwakke 2 en tegelijkertijd het contract in de sterke hand van partner kunnen krijgen. Dat is handig omdat de sterke hand dan de uitkomst naar zich toe krijgt wat soms een slag oplevert.

Maar er zijn meer mogelijkheden:

2♠ antwoord.

Dit doe je met een kaart die zwak is, maar waar je minstens 3♥ hebt, en maar 0, 1 of 2♠. Je dikt de preëemptieve waarde van de zwakke opening als het ware nog wat aan. Als partner een zwakke 2 in ♠ heeft, is 2♠ meer dan genoeg. Heeft partner echter een 6-kaart ♥, dan is de 9-kaart fit in ♥ veilig genoeg om 3♥ te proberen en het de tegenstanders zo moeilijk mogelijk te maken. Ga je down, dan konden de tegenstanders ongetwijfeld zelf een contract spelen.

3♥ antwoord.

Dit doe je wederom met een zwakke hand. Maar nu heb je minstens 3-3 in de hoge kleuren. Partner past met een 6-kaart ♥ en converteert naar 3♠ met een 6-kaart ♠. Ook dit is bedoeld om het de tegenpartij zo lastig mogelijk te maken.

3♠ antwoord.

Weer een zwakke hand, maar nu met een 3-kaart ♠ en minstens 4♥. De 9 of 10 kaart fit (indien partner een 6-kaart ♥ heeft gehad) beschermt je tegen te veel down. Uiteraard converteert partner naar 4♥ als deze een 6-kaart ♥ heeft.

Logischerwijs heb je dan ook nog een vierde variant:



deze reden mag je het 2-bod dan ook geen Stayman meer noemen (beloofd minstens een hoge kleur), maar heet het Stayman-relay.

Het leuke van de tweede variant is, dat er een bod tussen het transferbod (2♣ of 2Sa) en de bedoelde kleur (♣ of ♦) zit. Hier kan je handig gebruik van maken met een zogenaamde transfer weigering:

Partner	Jij
1Sa	2♣ (transfer naar ♣)
2Sa (transfer-weigering)	
Of	
1Sa	2Sa (transfer naar ♦)
3♣ (transfer-weigering)	

Wat is het nut van deze transfer-weigering? Openaar geeft hiermee één van de 3 top-honneurs (A, K of Q) aan met een 3-kaart. Op een goede dag zal dat de transfer kleur van de antwoorder helemaal dicht maken en weet de antwoorder dat er 6 of meer slagen in de transfer kleur zitten. Met iets als KQxxxx zijn dat dan 7 heel goedkope slagen en is 3Sa vaak een goede gok, en je kan met een erg zwakke hand nog gewoon afstoppen in 3♣ of ♦.

Alles bij elkaar een handig speeltje.

Maar hoe zou de bieding van bovenstaand nu gaan als je van deze lage kleuren transfers gebruik maakt?

N	O	Z	W
		Pas	1Sa
Pas	2♣*	Pas	2Sa*
Pas	4♣*	Pas	4♥*
Pas	4Sa*	Pas	5♣*
Pas	6♣	Pas	Pas
Pas			

2♣=transfer voor de ♣

2Sa=transfer weigering (minstens een van de 2 top-honneurs in ♣ 3+-kaart)

4♣=slampoging

4♥=controle in ♥

4Sa=azen vragen

5♣=0 of 3 (van de 5) azen

Mooi geboden en niet down te krijgen.

Vaak is het, als er parenscore wordt gebruikt, niet verstandig om in 5♣ te eindigen en begin je niet aan een slam-onderzoek in de lage kleuren. 1 overslag in sans atout verslaat al de score van 5♣ of 5♣+1. Je biedt gewoon wat het gros van het veld ook biedt (3Sa). Maar een van de geneugten van de butler telling is dat een grondig slam-onderzoek in de lage kleuren nooit echt veel kan kosten. Het kost maar 1 of maximaal 2 impen als je in 5♣ eindigt. Maar de keren dat je raakt schiet en 6-laag uitbiedt, zijn het vaak 11 (niet kwetsbaar) of 13 (kwetsbaar) impen voor de "good guys".

Een voordeel van de Butler-telling.  
(maak er wat vaker gebruik van).  
Spel 24.

13-03-2023

♠ A97	♠ Q6	♠ KT42
♥ AQ94	♥ J632	♥ T5
♦ AKJ9	♦ 63	♦ Q7542
♣ 84	♣ KQ762	♣ A3

♠ J853	♠ N	♠
♥ K87	W ← O	♥
♦ T8	Z	♦
♣ JT95	♣	♣

N	O	Z	W
Pas	1♠	Pas	1♦
Pas	??	Pas	2♥

Aan veel tafels kan de bieding zo zijn begonnen. West heeft 18 punten en is misschien bang om 2Sa (18-19 punten) te herbidden door het volledig ontbreken van een ♣-stopje, maar kan zijn hand nog aardig kwijt door 2♥ (18+ tegenover een 1 over 1 antwoord) op tafel te leggen. Weliswaar belooft dit een 5-kaart ♦ en een 4-kaart ♥, maar je zit aardige dicht bij de waarheid.

Biedt west echter 2Sa (18-19), dan zal er voor oost niet veel anders op zitten dan domweg 3Sa te bieden en is er geen verhaal.

We gaan er dus eventjes vanuit dat west geen 2Sa, maar 2♥ biedt.

De bal ligt nu bij oost. Deze hoort te weten dat OW een zeer goede fit in ♦ hebben en het aantal punten in de buurt van de 30 is. Behoorlijk wat kans dat er een ♦-slam in inzit. En dan komt de aardigheid van de butler-telling in beeld. Met een parentelling zullen de meeste oosten wel 3Sa bieden. 3Sa+1 scoort, met een parentelling, nou eenmaal beter dan 5♦C. Maar met de Butler-telling kan je nog eens wat proberen. De eventuele 20 extra punten die je met 3Sa+1 kan scoren, leveren met een butler-telling nauwelijks wat op (1 impje) en dat geeft je de vrijheid om te onderzoeken of het eventueel 6♦ kan zijn. Als je onverhoopt in 5♦ afstopt is er nog geen man over boord.

N	O	Z	W
Pas	3♣*	Pas	3♠*
Pas	??	Pas	3♠*

3♣=4<sup>de</sup> kleur  
3♠=3-kaart ♠

Door het kleine leugentje van west (deze heeft een 5-kaart ♦ en een 4-kaart ♥ aangegeven plus een 3-kaart ♠) "weet" oost nu dat partner een 3451 verdeling heeft of, in zeldzame gevallen, een 3442 verdeling. Alle kans dus dat 3Sa niet goed zal gaan. Het hangt nu van het optimisme van oost af of er 5♦ dan wel 6♦ wordt geboden. In een pessimistische bui kan oost nu 3Sa of 5♦ bieden. In een optimistische bui kan op jacht worden gegaan naar groter wild.

N	O	Z	W
Pas	4♦*	Pas	4Sa*
Pas	5♣*	Pas	5♥*
Pas	6♣*	Pas	6♦
Pas	Pas	Pas	Pas

4♦=slam interesse  
4Sa=azen vragen  
5♣=1 of 4  
5♥=troef vrouw?

6♣=Ja, plus een heer

6♦ bereikt. Een beetje aangetrokken, maar het zit er op een leuke manier in:

Noord zal starten met ♣K die op tafel wordt genomen. De troeven worden getrokken en, en passant de ♥-snit genomen en de ♥ uit de beide handen geëlimineerd. Hierna wordt van slag gegaan met ♣. Wie er ook aan slag komt met ♣, er moet worden teruggekomen met ♠ omdat er anders in een dubbelrenonce wordt gespeeld waarop een verliezende ♠ uit de west-hand verdwijnt. Door de midden-kaarten (de 9 in west en de 10 in oost) kan degene die ♠ moet spelen het niet goed doen. De ♠-nakomst dwingt de honneur uit de hand van partner en zet de andere ♠-honneur op de snit en dus 12 slagen. Het beste tegenspel op dat moment is dan ook dat noord de ♣-slag neemt ♣Q naspeelt zodat de leider verkeerd kan gokken.

Maar dat gaat dit stukje niet over. Essentie van het geheel is dat de Butler-telling je de kans geeft om een hand meer dan fatsoenlijk uit te bieden. In tegenstelling tot de parentelling waar je vaak maar gokt op 3Sa in de hoop dat het er met een upslag in zit. Zelfs als je in bovenstaand spel in 5♦ (+1) eindigt, gaat dat helemaal niks kosten omdat 3Sa ook maar +1 gaat en dus exact hetzelfde scoort. En bridge is tenslotte een denksport en geen casino spelletje.

Moraal van het verhaal:

Maak gebruik van de Butler-telling en onderzoek eens wat vaker of een manche (of zelfs slam) in een lage kleur niet beter is dan het eeuwig 3Sa.



Kaders voor volgboden in 2e en 4e hand.  
(en gebruik de kleur die de tegenstanders bieden in lastige situaties).

20-03-2023

Spel 12.

♠ 8											
♥ K97											
♦ AJT743											
♣ JT7											
♠ A2	<table style="border-collapse: collapse; width: 100px; height: 100px;"> <tr> <td style="border: none;"></td> <td style="border: none; text-align: center;">N</td> <td style="border: none;"></td> </tr> <tr> <td style="border: none; text-align: center;">W</td> <td style="border: none; text-align: center;">←</td> <td style="border: none; text-align: center;">O</td> </tr> <tr> <td style="border: none;"></td> <td style="border: none; text-align: center;">Z</td> <td style="border: none;"></td> </tr> </table>		N		W	←	O		Z		♠ KT9753
	N										
W	←	O									
	Z										
♥ AQT42			♥ 63								
♦ 5			♦ 986								
♣ Q9543			♣ 62								
	♠ QJ64										
	♥ J85										
	♦ KQ2										
	♣ AK8										

N	O	Z	W
			1♥
??			

Als je volgbiedingen op 2-niveau systematisch al kan doen vanaf een puntje of 8, dan heeft noord het hier makkelijk. 2♦ met een redelijke 6-kaart is dan op zijn plaats. Hierna zal zuid wel optimistisch worden maar wat moet deze bieden met zijn 16 punten?

N	O	Z	W
2♦	Pas	??	

Er is eigenlijk maar 1 bod en dat is 2♥, de kleur van de tegenpartij. Dit vraagt om een nadere omschrijving van de noord-kaart. In dit geval vraagt het ongetwijfeld om een stop in de ♥-kleur. Hierna zullen NZ in 3Sa eindigen. De volledige bieding:

N	O	Z	W
			1♥
2♦	Pas	2♥	Pas
2Sa	Pas	3Sa	Pas
Pas	Pas		

Speel je (zeker kwetsbaar) een volgbod een stuk steviger, dan zal noord eerst een rondje moeten passen en afwachten of hij of zij nog wat kan doen in de volgende biedbeurt. De focus komt hierna bij zuid te liggen.

N	O	Z	W
			1♥
Pas	Pas	??	

Wat moet zuid bieden. Aan de shape en aantal punten te zien zou je denken dat 1Sa een goed bod is als je hebt afgesproken dat dit een 15-17 hand aangeeft (er zijn ook veel paren die 1Sa in de uitpas-positie als 11-14 spelen). Maar ik kan me voorstellen dat zuid wat huiverig is voor de ♥-kleur. Die is tenslotte geboden door de linker tegenstander en het kan maar zo zijn dat OW beginnen met 5 of 6 ♥-slagen op te tillen. Een goed alternatief is dan ook gewoon doublet; 4-kaart in de andere hoge kleur en 13+punten en tolerantie voor de overige kleuren. Je hebt pech als je hebt afgesproken dat je vanaf een puntje of 8-10 al een zogenaamd balancing doublet speelt in de uitpas-positie. Als je dat hebt gedaan, dan zit je mijlener van de 16 punten die je nu in handen hebt. Maar goed. De keuze is dus tussen 1Sa en doublet. Na 1Sa zit je in een vloek en een zucht in 3Sa. Noord heeft 10 punten en een fraaie 6-kaart ♦ en nog een ♥ stop. Wat wil je nog meer. De volledige bieding:

N	O	Z	W
			1♥
Pas	Pas	1Sa	Pas
3Sa	Pas	Pas	Pas

Na een doublet dat 13+ punten en een 4-kaart in de andere hoge kleur aangeeft of in het geval 1Sa 11-14 belooft waar je ook zal moeten beginnen met doublet, zal je ook niet veel moeite hebben:

N	O	Z	W
		Dbl	Pas
3♦*	Pas	??	

3♦=met 0 punten zou je al 2♦ bieden, dus hier is 3♦ wel op zijn plaats.

Zuid heeft nu een makkie. Weer biedt deze 3♥ om te vragen of partner een stop in ♥ heeft. Noord biedt 3Sa en dat is einde oefening. De volledige bieding:

N	O	Z	W
			1♥
Pas	Pas	dbl	Pas
3♦	Pas	3♥	Pas
3Sa	Pas	Pas	Pas

En dan nog het doublet dat al vanaf 8 of meer punten kan worden gedaan (balancing doublet). Dit bod blijft ook alleen maar over als je in de vierde hand 1Sa als 11-14 speelt.

N	O	Z	W
		Dbl*	Pas
??			

Dbl=8+ punten en tolerantie voor alle overige kleuren.

Noord heeft het nu een stuk lastiger. Maar ik denk dat ook hier 3♦ op zijn plaats is. Weliswaar kan zuid op een heel slechte dag weleens maar 8 punten hebben, maar het is ook maar zo mogelijk dat zuid veel meer heeft. En ♥K in de noord-hand lijkt ook wel goed geplaatst. Na 3♦ gaat de bieding uiteraard net zo als hierboven en eindigen NZ in het onverslaanbare 3Sa.

Wat we in vrijwel alle biedingen zien is dat de kleur van de tegenstanders bieden een heel grote rol speelt.

Conclusie 1:

Spreek goed af wat de vereisten zijn voor een volgbod op 1- en wat de eisen zijn voor een volgbod op 2-niveau. (en zit er verschil tussen niet kwetsbaar en kwetsbaar?).

Conclusie 2:

Spreek goed af wat een doublet, 1Sa en een gewoon volgbod in de uitpas-positie inhoudt.

Conclusie 3:

Neem een bod in de kleur van de tegenpartij op in je biedarsenaal. Dit kan je regelmatig uit een moeilijke bied-situatie helpen.

Spel 12.

♠ AQ	♠ KJT75	♠ 962
♥ AK976	♥ J43	♥ QT5
♦ AJ8	♦ K9	♦ Q7632
♣ K76	♣ Q85	♣ 93

♠ 843	<table style="border-collapse: collapse; margin: 0 auto;"> <tr> <td style="padding: 2px 10px;">W</td> <td style="padding: 2px 10px;">←</td> <td style="padding: 2px 10px;">O</td> </tr> <tr> <td></td> <td style="text-align: center;">N</td> <td></td> </tr> <tr> <td></td> <td style="text-align: center;">Z</td> <td></td> </tr> </table>	W	←	O		N			Z		♠ 843
W	←	O									
	N										
	Z										
♥ 82		♥ 82									
♦ T54		♦ T54									
♣ AJT42		♣ AJT42									

N	O	Z	W
			2Sa
Pas	??		

De bieding hoort zo te beginnen. West heeft 21 punten en een vlakke verdeling. Weliswaar zit er een 5-kaart ♥, maar degenen die nog steeds een 5-kaart in een hoge kleur verbannen hebben uit hun sans-openingen, lopen regelmatig de kans om in het verdere biedverloop zijn of haar kaart niet meer fatsoenlijk te kunnen overbrengen.

Oost is aan de beurt om een bod te doen. Een lastig geval. Partner heeft 20-22 punten en jij hebt er 4. Samen dus 24-26 punten. De 5-kaart ♦ zou een reden moeten zijn om een poging te doen. Het is tenslotte Butler-telling en een manche missen is uit den boze.

3Sa dus? Dat is wat kort door de bocht. Als je als paar hebt afgesproken dat een 5-kaart hoog is toegestaan in een sans-opening (dat raad ik iedereen aan om te doen), dan heeft de oost-kaart nog een kleine plus als er een hoge kleuren fit is, en dat is de doubleton ♣. Een introever in die kleur kan net zijn wat het contract nodig heeft. Je moet dus kunnen vragen of er aan de overkant een 5-kaart hoog zit. Maar hoe doe je dat? Iedereen speelt Stayman, maar daar heb je in dit geval heel weinig aan. Een eventuele 4-3 fit in een hoge kleur is niet ideaal.

Om dit probleem te ondervangen is al heel lang geleden een afgeleide van de aloude Stayman conventie ontwikkeld; Puppet Stayman. Er wordt met 3♣-gevraagd of er bij de openaar een 5-kaart hoog zit. Ook een 4-kaart (voor de eventuele 4-4 fit) kan worden aangegeven.

Hoe gaat dat? Het schema:

Openaar	Antwoorder
2Sa	3♣
3♦	geen 5-kaart hoog, wel 1 of 2 vier-kaarten hoog
3♥	5-kaart ♥
3♠	5-kaart ♠
3Sa	geen 4- of 5-kaart hoog

Na het 3♦ antwoord kan je, net als met Jacoby, een eventuele 4-4 hoog vaak nog in de sterke sans hand krijgen. Dit doe je als volgt:

Openaar	Antwoorder
3♦	3♥ 4-kaart ♠. Partner biedt ♠ als hij of zij 4♠ heeft. 3♠ 4-kaart ♥. Partner biedt ♥ als hij of zij 4♥ heeft.

En wat te doen als antwoorder 2 vier-kaarten hoog heeft? Dan begin je met 3♥. Als partner de 4-kaart ♠ ontkent heeft hij of zij zeker een 4-kaart ♥ en biedt je, met ook een 4-kaart ♥ de manche in die kleur. Als je per se de sterke hand wilt laten spelen, dan kan je het 4♦ bod gebruiken om beide 4-kaarten hoog aan te geven.

De Puppet Stayman conventie is aanvankelijk bedacht om te gebruiken als partner 2Sa opent. Tegenwoordig wordt deze afspraak vaak ook gebruikt op de 1Sa opening.

En dan is er nog de Niemeijer conventie. Bedacht door de Nederlander Chris Niemeijer. Deze heeft de puppet Stayman conventie uitgebreid met allerlei nuttige, extra afspraken. Bijvoorbeeld 3♦ en 3♥ als Jacoby voor de hoge kleuren, minor suit Stayman, en een oplossing voor het vreselijk lastig te bieden 5♠/4♥ in de antwoordende hand.

De bieding op bovenstaande hand gaat, via puppet Stayman, dan als volgt:

N	O	Z	W
			2Sa
Pas	3♣*	Pas	3♥
Pas	4♥	Pas	Pas
Pas			

En wat blijkt? De ♣-introever in de oost-hand is precies wat het contract nodig heeft. 10 slagen, terwijl 3Sa 1 down moet na ♣-start.

Advies:

Sta een 5-kaart hoog toe in de sans-openingen.

Gebruik daarom de puppet Stayman conventie om de eventuele 5-3 fit op te sporen.

Of, voor de meer ambitieuze bridgers, gebruik de Niemeijer conventie. Let wel op bij deze laatste; meer afspraken kan leiden tot meer vergissingen.

<http://www.himbuv.com/nieuw/conventies/niemeijer>

Snel of langzaam?  
(het principe van).

04-04-2023

Spel 12.

♠ K94	♠ AQJT87	♠ 52
♥ 9754	♥ T	♥ KJ832
♦ JT5	♦ KQ743	♦ 96
♣ Q73	♣ T	♣ J942

	N	
W	←	O
	Z	

♠ 63
♥ AQ6
♦ A82
♣ AK865

N	O	Z	W
			Pas
1♠	Pas	2♣	Pas
2♦	Pas	3Sa	Pas
Pas	Pas		

Aan de frequentiestaat te zien is de bieding vaak zo gegaan. Na afloop (13 slagen voor NZ) is de vraag: hadden we niet in slam moeten zitten? Het antwoord is natuurlijk ja. Je maakt, met de ♠K op zijn plek, maar liefst 13 slagen. Maar hoe doe je dat? Noord heeft vooralsnog een kaart met 5 of meer ♠ en 4 of meer ♦ en 12-14 punten aangegeven. Zuid heeft maar liefst 17 punten, maar als noord er 12 heeft, is dat niet echt genoeg om verantwoord slam te bieden. Voor 6Sa heb je zo'n 32-33 punten nodig en een fit is er kennelijk niet. 3Sa met de zuid-hand lijkt dan ook wel goed.

Maar waarom die haast bij zuid? Kan je, als zuid, niet proberen om nog wat meer over de noord-hand te weten te komen? Misschien heeft noord wel een 3-kaart ♣. Of een 6-kaart ♠. Of een 5-kaart ♦. Als dat zo is, dan is er wel een kleuren-fit en is slam een goede optie.

In bridge heb je een algemeen bekende regel die bekend staat onder 2 namen: "The principal of de fast arrival" en zijn tegenhanger "The principlal of the slow arrival". Wat hier mee wordt bedoeld is dat je met een matige hand zo snel mogelijk in het gewenste contract wilt komen (fast arrival) en met een betere hand de bieding veel meer opbouwt en dus (enige) slam-interesse toont.

Met deze zuid-hand wil je dus langzaam bieden om meer te weten te komen over de hand van partner. Maar hoe doe je dat?

Er zijn, met de zuid-hand geen natuurlijke biedingen die de bieding mancheforcing (en dat wil je natuurlijk wel) maken. De enige optie is de vierde kleur. 2♥ dus. Over het algemeen wordt dit bod gebruikt om een nadere omschrijving van de kaart van partner te vragen en meestal vraagt het om een stop in de geboden kleur om sans te kunnen bieden. Nu ziet dit bod met de zuid-hand er wel een beetje gek uit; je vraagt om een stop terwijl je die zelf (heel goed) hebt. Maar je gebruikt dit stukje biedgereedschap om de bieding manche-forcing te maken. Je hebt nog ruim de tijd om zelf sans te gaan bieden.

We draaien de bieding eventjes terug:

N	O	Z	W
			Pas
1♠	Pas	2♣	Pas
2♦	Pas	2♥	Pas
3♦	Pas	..	

Mooi! Noord heeft dus een 5-kaart ♦ en hebben we een fit. Door nu ♦ te bieden stellen we de kleur

vast en tonen slam interesse. De bieding gaat nu zo verder:

		4♦	Pas
4♥*	Pas	4Sa*	Pas
5♠*	Pas	6♦	Pas
Pas	Pas		

4♥=controle in ♥ (zal een singleton of renonce zijn)

4Sa=azen vragen

5♠=2 azen + troef vrouw

Niet het optimale contract (in zowel ♠, ♦ als in sans zijn 13 slagen nu de ♠K op zijn plek zit) maar in ieder geval wel een slam. En dat scoort uiteraard veel beter dan 3Sa +4 die je zou spelen als je direct naar 3Sa knalt.

Een echte parentijger zal vaak nog 6Sa bieden om de ♥-vork te beschermen en scoort dit keer dan nog beter.

Conclusie: Pas, met goede handen, het principe van de langzame aankomst toe en met matige handen het principe van de snelle aankomst. Het kan je veel opleveren.

Splinter.  
een aanrader

17-04-2023

Spel 16.

♠ KQT5			
♥ QT7			
♦ 654			
♣ 864			
♠ J32	N	♠ 8	
♥ 62	←	♥ AK9	
♦ AJ2	W	♦ KQT97	
♣ A9532	Z	♣ KQJ7	
		♠ A9764	
		♥ J8543	
		♦ 83	
		♣ T	

N	O	Z	W
			Pas
Pas	1♦	Pas	2♣
Pas	??		

Ik kan mij niets anders voorstellen dat de bieding aan alle tafels zo zal beginnen. Alhoewel ... De frequentiestaat laat zien dat er kennelijk ook nog andere mogelijkheden bestaan. Wat te denken van het paar dat in 1Sa (+2) door west terecht komt? Of 1♦+5? Maar hier zal west wel een paar azen over het hoofd hebben gezien.

Maar goed laten we deze uitwassen maar buiten beschouwing laten en terug gaan naar de (normale) bieding.

Oost is aan de beurt. 18 punten en een partner die 10-12 punten (west heeft eerst gepast) aangeeft. En, ook niet onbelangrijk, het 2♣-antwoord geeft veel vaker wel dan niet een 5-kaart aan. Alleen als west een 3334 verdeling heeft, zou het maar een 4-kaart kunnen zijn, maar dan zou west misschien beter een 1 of 2Sa-bod hebben kunnen doen.

Hoe dan ook, indien west 1 aas heeft, is 5♣ voor het neerleggen. En met 2 azen? Dan is 6♣ waarschijnlijk niet tegen te houden. En in het onwaarschijnlijke geval dat west 3 azen heeft? Dan zou zelfs 7Sa goede kansen hebben!

Maar wat moet oost bieden?

3♣ kan niet, dat geeft een inviterende hand aan en partner mag daar op passen.

4♣ is een optie, maar een eventueel slam-bod zal er dan wel niet meer uitkomen; partner kan of passen of 5♣ bieden.

4Sa (azen vragen) dan misschien? Dat wordt lastig als partner geen azen heeft en 5♦ (1430) zal antwoorden. Je bent dan te hoog en zal 1 down gaan.

5♣ dan maar? Dat is in ieder geval de manche, maar wel jammer als partner 2 azen heeft.

De oplossing voor dit probleem is het 3♠-bod. Ziet er raar uit, want je hebt maar 1 ♠. Maar het is een bod op 3-niveau. 2♠ is namelijk reverse en toont een 4+-kaart ♠ en 16+ punten en is mancheforcing. Het 3♠-bod bestaat dus eigenlijk niet. Men heeft, omdat dit bod eigenlijk niet bestaat, een aparte betekenis gegeven aan dergelijke biedingen en wordt "splinter" genoemd. Het geeft een singleton of renonce in de geboden kleur aan en toont slam-interesse.

*Een splinterbod is een ongebruikelijk sprongbod dat tegelijk een fit aangeeft in de laatst geboden kleur voor de sprong en een renonce of singleton in de geboden kleur. Er is slam-interesse en partner wordt gevraagd controles aan te geven.*

Het ideale bod dus hier.

N	O	Z	W
---	---	---	---

Pas	1♦	Pas	Pas
Pas	3♠*	Pas	2♣
Pas	??	Pas	4♦*

Partner geeft een controle in ♦ aan (moet haast wel de aas zijn omdat een singleton of renonce in de eerste kleur van partner vaak waardeloos is) en nu is het tijd om azen te vragen

	4Sa	Pas	5♥*
Pas	6♣	Pas	Pas
Pas			

5♥ toont 2 azen (zonder troef vrouw) en je biedt met groot vertrouwen 6♣.

Samenvattend:

Een splinter moet een ongebruikelijk sprongbod zijn:

een dubbele sprong in een nieuwe kleur (1♥-pas-3♠ of 1♠-pas-4♣).

een enkele sprong in een nieuwe kleur als tweede herbieding of als tweede bijbod, als het bod zonder sprong forcing zou zijn (1♦-pas-1♠-pas-3♥ of 1♥-pas-1♠-pas-2♦-pas-4♣).

Een handig biedinstrument waarvoor een bod wordt gebruikt dat je toch nooit ergens anders voor zou gebruiken.



Spel 3.

♠ AK9	♠ Q	♠ JT63
♥ A9	♥ K654	♥ T7
♦ AQJ85	♦ 9432	♦ K7
♣ 932	♣ T865	♣ AKQJ7

♠ 87542	N	♠ JT63
♥ QJ832	W ↓ O	♥ T7
♦ T6	Z	♦ K7
♣ 4		♣ AKQJ7

Waarschuwing vooraf; dit stukje is heel taaie kost. Als je na een paar alinea's de draad al kwijt bent, dan gewoon je browser dicht doen en op volgende week wachten. Hopelijk is er dan een beter toegankelijk stukje.

Het is mij de afgelopen tijd opgevallen dat in een biedserie zoals hieronder, het sprongbod van 3Sa door openaar regelmatig in de weg zit om het goede contract te bereiken (1x-p-2y-p-3Sa).

Op spel 3 begint het bieden als volgt:

N	O	Z	W
		Pas	1♦
Pas	2♣*	Pas	??

2♣=eerst de ♣ met de intentie om over 2♦ of 2Sa bij partner de ♠ te bieden. Geeft 5+♣ en 4+♠ aan en is mancheforcing.

West is weer aan de beurt. Wat nu. Dat lijkt makkelijk; oost heeft 10 of meer punten en jij hebt er 18. Dus je biedt 3Sa. Maar is het niet mogelijk dat oost dat opvat als een puntje of 15? Samen 25, dus 3Sa punteren kan dan goed zijn. Laten we eens wat mogelijkheden voor een west-hand op een rijtje zetten:

West heeft een vlakke (sansachtige) hand

Met een vlakke verdeling en 15-17 punten zou west 1Sa hebben geopend, in dat geval is moet nu 3Sa wel 18-19 zijn.

West heeft (heel) korte ♣

Met een 4441, 3451 of 4450 (singleton of renonce ♣) en 15-17 punten open je natuurlijk geen 1Sa.

Maar om dan nu, na het 2♣-bod van oost, maar direct 3Sa te bieden gaat wat te ver. Je hebt dan nog 1 of 2 biedbare kleuren over en het is heel goed mogelijk dat oost ook een 4-kaart hoog heeft. Je kan, omdat oost 10+ punten heeft getoond, dus gewoon doorgaan met je hand te omschrijven en biedt (mancheforcing) 2♥ of ♠ als dat je andere 4-kaart is. Ook deze mogelijkheid valt dus af.

West heeft een 6-kaart ♦ en 15+ punten en dekking in ♥ en ♠. 3♦ is nu natuurlijk niet aan de orde. Dat geeft een inviterende hand aan en oost kan daar op passen. Dat wil je niet en is 3Sa een heel erg redelijk bod. Erg vervelend. De range van je 3Sa-bod is nu dus 15-19 punten. Een aardig verschil. Maar ja, wat moet je anders?

Er zijn nog wel een paar andere varianten te verzinnen maar waar het op neer komt is dat west heel vaak een 18-19 hand heeft en maar zelden een andere verdeling waarmee 3Sa als tweede bod zou kunnen.

West heeft hier de 18-19 sans-hand en biedt dus 3Sa. De bieding loopt naar oost, en die zal uiteraard uit gaan van het worst-case scenario (6-kaart ♦ en dekking in de hoge kleuren met een punt of 15-16), samen 29 of 30 punten, te weinig voor 6Sa en passen. 13 slagen. Niks aan te doen, volgend spel. Maar dat is erg onbevredigend. Is daar nog een mouw aan te passen?

Ik zou aanvankelijk denken dat 4Sa door oost, kwantitatief, een goede oplossing kan zijn. West past met ca. 15 punten en geeft gewoon antwoord alsof het azen vragen is met de 18-19 variant. Probleem opgelost. Maar is dat ook zo? Nee natuurlijk niet. Geef oost een (veel) betere hand, laten we zeggen vanaf een punt of 17, en dan wil je gewoon azen vragen en bent uitermate verontwaardigd als west onverwacht past. Dus 4Sa, kwantitatief is ook geen oplossing. De mogelijkheden beginnen aardig op te raken. Een laatste poging.

Oost biedt 4♥ of 4♠. Dit is een onmogelijk bod. West heeft al verteld dat deze geen 4-kaart hoog heeft, dus wat wil oost nu ineens met dit onmogelijke bod? Precies wat er hier aan de hand is. Oost heeft teveel om te passen en zou graag 4Sa kwantitatief bieden, rekening houdend met zowel 15 als 19 punten aan de overkant. Maar zoals we gezien hebben kan 4Sa niet omdat openaar dan kan passen als je juist wel echt azen wil vragen. Je kan dus afspreken dat hier 4♥ (of ♠, als je dat ook als lengte wilt spelen, maar nodig is dat niet) aangeeft dat je 4Sa kwantitatief had willen bieden. Openaar biedt 4Sa als er maar een puntje of 15-16 in zijn hand zitten. Heeft hij of zij de 18-19 variant, dan wordt er richting slam opgestoomd. Je kan zelfs overwegen om 4♥ op dat moment als azenvragen te laten fungeren en het antwoordschema op azen vragen 2 treetjes te laten zakken.

Dit zijn maar enige gedachten van mijn kant. De afgelopen tijd ben ik heel wat keren een beetje gefrustreerd door precies deze lacune in ons afsprakenstelsel. Ik heb geen idee of er dan ook nog haken en ogen aan zitten die ik over het hoofd heb gezien. Zie jij er wel een, dan graag een reactie.

No-splinter.  
(en andere mogelijkheden)

01-05-2023

Spel 3.

	♠ 9		
	♥ 862		
	♦ 8754		
	♣ AJ987		
♠ KJT82		♠ AQ6	
♥ AQT		♥ KJ954	
♦ AJ62		♦ T9	
♣ 5		♣ K63	
	♠ 7543		
	♥ 73		
	♦ KQ3		
	♣ QT42		

N	O	Z	W
		Pas	1♠
Pas	??		

Wat nu?

Meer dan voldoende om direct de manche te bieden. Dat omschrijft de hand ook heel aardig; ongeveer openingswaarden en minstens een 3-kaart mee. Biedt je 4♠ dan zal de bieding wel voorbij zijn. Maar het kan voor partner verhelderend zijn als je jouw kaart ietsjes beter omschrijft. Wie weet heeft hij of zij eens een keertje niet de gewoonlijke sub-minimale opening. Dan kan het soms wel slam zijn!

2♥? Dat kan ook. 10 of meer punten en een 5-kaart ♥. 5-kaart ♥? Inderdaad. Als je 5-kaart hoog speelt is een 2♥ antwoord op een 1♠-opening altijd een 5-kaart. Waarom? Da's makkelijk als je er eens over nagedacht hebt. Met een 4-kaart ♥ en minder dan 3♠ (met een 3-kaart zou je de ♠ direct hebben gesteund) moet er nog een andere 4-kaart (in een lage kleur) zijn. Is dat niet zo, dan heb je geen 13 kaarten en moet je de arbiter roepen.

Maar ♥ bieden met de intentie daarna de ♠ te steunen heeft een nadeel. Je vertelt de tegenpartij een hoop over je kaart. En dat kan nou net de reden zijn dat er een dodelijke start wordt gevonden. Het is dan vaak ook goede tactiek om zo min mogelijk over je kaart te vertellen.

Zijn er nog andere mogelijkheden? Nee, niet zonder verdere afspraken. Maar ik wil de aandacht vestigen op een van deze mogelijke afspraken: het no-splinter bod.

Wat is dat nu weer?

De naam van deze conventie zegt het al zo'n beetje. Na 1-hoog geeft een direct 3Sa-bod een hand aan met sansachtige verdeling (geen singletons of renonces) met voldoende troefsteun en punten om 4 in de hoge kleur te spelen. Op deze manier heb je een middel om een verschil te maken met een direct 4-bod. Dit laatste zou je dan kunnen gebruiken om een meer distributionele hand (met eventueel minder punten) aan te geven.

Om nog meer profijt te hebben van het no-splinter bod, raad ik aan om nog wat verder te gaan. Gebruikelijk is het dat een no-splinter bieding een hand aangeeft met voldoende troefsteun en punten, maar ook met een minimum van 4 controles. En met controles worden azen en heren bedoeld. Een aas is 2 controles en een heer is 1 controle. Openaar heeft op die manier een aardig idee van de kaart, en, niet onbelangrijk, of er eventueel slam in kan zitten. Er zijn namelijk in totaal 12 controles (4 azen is 8 en 4 heren is 4) en met minder dan 10 controles is een slam, met een redelijk verdeelde kaart, meestal niet te maken.

Maar .... je bent wel het natuurlijk bedoelde 3Sa-bod kwijt. Op zich hoeft dat geen enkel probleem te zijn. Je biedt gewoon de laagste 4-kaart in een lage kleur (die moet je hebben, omdat je anders wel een 5-kaart in de andere hoge kleur hebt of je hebt een 3-kaart steun in de opening kleur van partner),

om in de volgende bieding 3Sa te bieden.

En om nu te profiteren van alle mogelijkheden wordt de no-splinter meestal gecombineerd met het splinter bod. Dit is een sprong naar het 4-niveau en geeft een hand aan waarmee je de manche in de openingskleur van partner wilt spelen maar het bod belooft tevens een singleton of renonce in de geboden kleur. Op een goede dag kan partner hier zijn voordeel mee doen en slam bieden.

Het directe cue-bod. Na 1-hoog geeft een onnodige sprong in een nieuwe kleur een controle in die kleur aan en stelt de openingskleur vast als troef. Voorbeeld:

1♥-p-3♠

3♠ is, wat je ook speelt, een onnodige sprongbieding en stel de ♥ vast als kleur en geeft een controle aan de in de geboden kleur. Partner is verplicht zijn controles zo goedkoop mogelijk te bieden.

We hebben nu dus heel wat mogelijkheden om een verschil aan te geven voor handen waarmee je partner wilt vertellen dat we een manche gaan spelen:

Direct 4 in de openingskleur. Een hand die niet in een van de andere categorieën past.

3Sa, no splinter. Een hand die sterk genoeg is om de manche te bieden, geen singletons of renonces bevat, met 4 of meer controles.

4 in een lage kleur, splinter. Een distributionele hand waarmee je de manche wilt spelen, maar met als extraatje dat er een singleton of renonce in de geboden kleur zit.

Het directe cue-bod. Geeft een mancheforcing hand aan met een controle in de geboden kleur.

Terug naar de bieding van bovenstaand spel:

N	O	Z	W
		Pas	1♠
Pas	3Sa*	Pas	4♠*
Pas	4♥*	Pas	4Sa*
Pas	5♣*	Pas	??

3Sa=no splinter

4♣=controle (verplicht na een no-splinter van partner)

4♥=controle (ontkent overigens een ♦-controle)

4Sa=azen vragen (met ♣A aan de overkant moet 6♠ een heel goede kans hebben)

5♣=1 aas (en dus minstens 2 heren)

Hoe het nu verder gaat hangt van openaar af. In een optimistische bui (openaar heeft zijn singleton ♣ als 10<sup>de</sup> controle beschouwd) stoomt hij of zij naar slam, in een pessimistische bui blijft het bij 5♠.

Conclusie:

Het heeft grote voordelen om de mogelijkheid te hebben om handen, waarmee je een manche in de hoge kleur opening van partner wilt bieden, beter te kunnen aangeven dan alleen plompverloren het manche-bod op tafel te leggen. En het kost niks om deze afspraken in je systeem in te bouwen. Een goed idee.

Spel 2.

♠ 6			
♥ QT64			
♦ J32			
♣ QJ982			
♠ QT752	N	♠ J94	
♥ J7	W → O	♥ AK983	
♦ Q654	Z	♦ AKT	
♣ K7		♣ A6	
		♠ AK83	
		♥ 52	
		♦ 987	
		♣ T543	

N	O	Z	W
	1♥	Pas	1♠
Pas	2Sa*	Pas	??

Een makkelijk begin van de bieding. Oost heeft 19 punten, net niet genoeg om 2Sa te openen. Geen nood, want je hebt met partner afgesproken dat, na een 1 opening, een 2Sa herbieding precies 18-19 punten belooft. Je slaat 2 vliegen in een klap als de ♥-opening ook nog eens een 5-kaart zou beloven.

Oost biedt dus 2Sa en de bal ligt bij west. Wat nu? Partner geeft 18-19 punten en een redelijk vlakke hand aan. Met 8 punten heb je je dus genoeg voor een manche. Je punten zijn over alle kleuren verspreid, dus 3Sa lijkt logisch. In ♠ heb je een 5-kaart, maar die kleur herhalen zou toch zeker een 6-kaart beloven.

De frequentiestaat laat zien dat vrijwel het hele veld dan ook in 3Sa zit.

Na een ♣-start ziet oost dat de manche is gevaar is. Je hebt 2 slagen in ♣, de aas en de heer. Ophouden kan niet, dus je langste kleur ontwikkelen (schoppen) kan ook niet omdat je 2x van slag moet in die kleur en de tegenpartij dan minstens 3♣ en 2♠ gaan maken. Als de ♦ 3-3 zitten, kom je nog maar aan 8 slagen. De enige kans die je hebt is dat er iets goeds gebeurt in de ♥-kleur.

Je vat de koe gelijk maar bij de horens en neemt de ♣-start met de heer op tafel. Je speelt ♥J van tafel en tot je opluchting dekt noord die met de vrouw. Een kind kan nu verder de was doen. Je ontwikkelt 4♥-slagen en noteert opgelucht 3Sa+1.

Maar toch ben je niet helemaal tevreden. Als de ♥ in NZ andersom hadden gezeten, dan had 3Sa geen schijn van kans gehad. En ook vreemd; je hebt geen een slag gemaakt in de langste gezamenlijke kleur ♠. En dan valt ook het kwartje. 4♠ is zo dood als een pier. En met de ♦ zoals ze zitten, maak je liefst 11 slagen! Je geeft alleen maar 2♠-slagen af. Maar oost kan west niet verwijten dat deze de mottige 5-kaart niet nog een keertje heeft geboden. Niks aan te doen dus, volgend spel.

Maar is dat wel zo?

Oost heeft een in feite 18-19 sans hand. Op 1Sa (15-17) en 2Sa (20-22) spelen we Stayman en/of Niemeijer. Waarom doen we dat dan niet ook op een 18-19 sans-opening? In dit geval lijkt dat een beetje onzinnig. Oost opent met 1♥ en dat belooft al een 5-kaart en weet west al, na het 2Sa antwoord van partner, dat deze geen 4-kaart steun heeft. Dus waarom zou je dan Stayman (vraagt naar de 4-kaarten in de hoge kleuren) of Niemeijer (vraagt om een 4- of 5-kaart in de hoge kleuren) gaan spelen? Dat is natuurlijk ook onzin. Maar wat als je in dit biedverloop nou eens met 3♣ vraagt naar een 3-kaart in de door jou geboden kleur? Dan zou je met gemak in 4♠ zijn gekomen. Een contract dat gemaakt wordt tegen vrijwel alle zitsels. Dit in scherp contrast met 3Sa. Dat contract is gedoemd als zuid QTxx in ♥ heeft.

We kunnen dus afspreken dat 3♣, na 1x-p-1y-p-2Sa, vraagt om een nadere omschrijving van de kaart

van de openaar (met name de hoge kleuren). In sommige gevallen kan dat betekenen dat het om een 3-kaart steun in geboden kleur vraagt, zoals in bovenstaand spel. In andere gevallen kan het zelfs vragen of er misschien een 4-kaart in een (nog) niet genoemde hoge kleur aanwezig is. Al met al een onmisbare afspraak. Lijkt een beetje op Stayman, maar is het natuurlijk niet. We noemen deze afspraak dan ook niet Stayman, maar checkback-Stayman. En het is geheel gratis! Je was toch al van plan 3Sa te bieden en dat kan nog steeds het eindcontract worden.

En het wordt nog mooier. Als je deze conventie gaat spelen, is deze ook heel goed te gebruiken na een biedserie op 1-niveau. Bijvoorbeeld:

N	O	Z	W
1♣	Pas	1♥	Pas
1Sa	Pas	2♣*	

Zuid heeft en 5-kaart ♥ en vraagt middels 2♣ (checkback Stayman) of partner misschien een 3-kaart steun heeft.

Conclusie:

Of je nu Checkback-Stayman gaat spelen na een 18-19 sans-opening of ook na 1Sa als eerste herbieding, je zal er in beide gevallen veel plezier en gemak aan beleven. En, niet onbelangrijk, het vergt heel weinig denkwerk omdat de antwoorden vrijwel identiek zijn als de antwoorden op de gewone Stayman-conventie. En die speelt toch iedereen?

Dwang (squeeze) is een moeilijke speelfiguur.  
(maar niet als het helemaal vanzelf gaat).

15-05-2023

Spel 19.

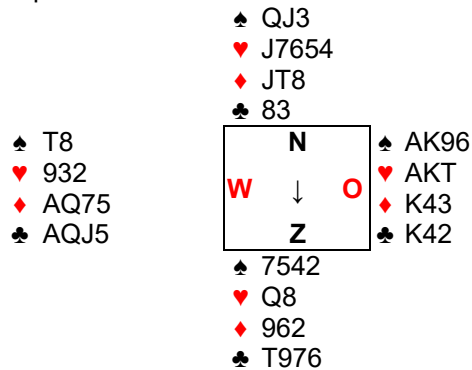

N	O	Z	W
		Pas	1♣
Pas	1♠	Pas	1Sa
Pas	4Sa	Pas	5♥*
Pas	5♠*	Pas	6Sa
Pas	Pas	Pas	

Dat zal je maar gebeuren. Je bent oost en kijkt tegen een 2Sa opening aan, en partner opent de bieding! Dat wordt slam! Je begint beheerst met een 1♠-antwoord. Je weet maar nooit, misschien heeft west wel een 4-kaart ♠ en is 7♠ een optie. Helaas, west biedt 1Sa (12-14 punten) en routinematig parkeer je het partnership in 6Sa. Dat kan je eigenlijk ook al direct bieden nadat partner 1Sa heeft geantwoord, maar je wilt de azenvragen routine wat oppoetsen en doet het dan ook via azenvragen.

Noord moet starten. Het maakt weinig uit met welke kaart noord op tafel komt, maar laten we zeggen dat noord met een kleine ♥ start.

De leider west, een gelouterde speler met veel jaren ervaring, bestudeerd de dummy. In ♣ zijn er 4 slagen, in ♥ en ♠ samen ook 4. En in ♦ zeker 3. Samen 11 en voorlopig dus eentje te kort.

Wat zijn de extra kansen?

De ♦ kunnen 3-3 zitten. Of noord heeft stuk in ♠ en dan kan en dubbele snit 1 of zelfs 2 slagen extra opleveren. Ook ergens een doubleton honneur in ♠ kan een 12<sup>de</sup> slag betekenen. In ♥ is er geen perspectief op een extra slag, dus die keur laten we voorlopig buiten beschouwing voor de 12<sup>de</sup> slag.

Maar er is nog geen haast geboden, dus west begint met het nemen van de ♥-start en speelt 4x ♣. Op 3<sup>de</sup> ♣ kan noord niet meer bekennen en moet 2x iets weggooien. Dat worden 2 ♥. Hierdoor komt een extra ♥-slag in beeld. Noord is gestart met ♥ en zal daarom wel een 4-kaart, maar meer waarschijnlijk een 5-kaart in die kleur hebben gehad. Met een 4- of 5-kaart betekent dit dat noord als enige de ♥ kan tegenhouden.

Voorlopig maakt dit west allemaal weinig uit. Eerst maar een kijken of de ♦ 3-3 willen zitten. En ja hoor, de 13<sup>de</sup> ♦ is de 12<sup>de</sup> slag voor OW. Op de laatste ♦ moeten zowel noord als zuid een kaart bijgooien. Zuid heeft weinig moeite met een kleine ♠, maar noord zit wat ongemakkelijk op zijn of haar stoel heen en weer te wippen.

Spel 19.

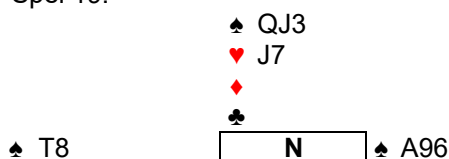

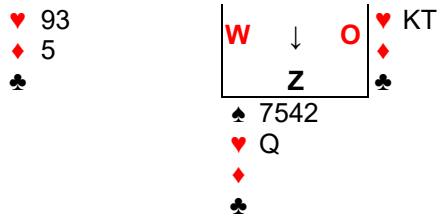

Noord heeft moeite om een discard te vinden! Dat is goed nieuws voor de leider. Uiteindelijk gooit noord, na veel zuchten en steunen, een ♠ weg. Van tafel kan een ♥ weg, want west weet dat noord deze kleur nog steeds bewaakt. West denkt nu het contract maar binnen te loodsen. Met nog 4 slagen te gaan en nog 3 slagen op tafel is dat natuurlijk appeltje eitje. West speelt ♠A en ♠K en tot verbazing van west gooit noord daar ♠J en ♠Q onder. De ♠9 wordt geheel onverwacht de 13<sup>de</sup> slag. West denkt "ook stom van noord om die ♠QJ sec te zette, dat zou zelfs ik nooit hebben gedaan gezien de dummy". Maar dat is niet helemaal eerlijk ten opzichte van noord. Noord is niet dom, maar weet dat hij of zij als enige de ♥ kan tegenhouden. Noord moet er dus op gokken dat partner zuid de ♠T nog in drieën heeft. Dit laatste is (helaas voor NZ) niet het geval en noord blijkt in een heuse 2-kleurendwang (♥/♠) te hebben gezeten. 13 slagen zijn dus gewoon niet tegen te houden.

West is apetrots. Een dwang op tafel leggen! Dat is iets om de kleinkinderen te vertellen. Jammer dat we geen 7 hebben geboden!

De frequentiestaat laat echter een heel ander verhaal zien. 7 van de 9 keer wordt 6Sa geboden. Maar vreemd genoeg gaat dit contract 5x 1 down. En de 2x dat het contract gemaakt wordt zijn er ook maar 12 slagen! Ik vermoed dat geen enkele west hier goed op de kleintjes heeft gelet.

Conclusie:

Een dwang is moeilijk. Zeker als je dit bewust probeert. Maar soms gaat het helemaal vanzelf. Maar op die momenten dat het vanzelf gaat moet je natuurlijk wel optimaal profiteren door op de kleintjes te letten.



(een andere manier van kaartwaardering)

Laatste avond van seizoen 2022-2023. Maar weinig spelletjes omdat er nog tijd moet zijn om dit heugelijke feit te vieren.

Dit keer wil ik het hebben (mede door een vraag van een van onze leden deze avond) over kaartwaardering. Vrijwel iedereen heeft geleerd dat je voor een manche in de hoge kleuren zo'n 25/26 punten nodig hebt (voor een manche in de lage kleuren wordt geleerd dat dit er 27/28 moeten zijn).

Het zal velen zijn opgevallen dat mijn partner en ik het, na afloop van een spel, heel vaak hebben over het aantal losers dat ieder van ons had. "Ik had maar 6 losers, dus ik moet wel" of "Je had maar 8½ loser, dus had je wel wat meer mogen doen". Dat soort gebabbel. Iedereen is dan diep onder de indruk van deze gesprekken, maar ik durf te wedden dat maar heel weinig leden weten waar we het over hebben. Ik zal daarom een tipje van de sluier proberen op te lichten.

Wij gebruiken een kaartwaarderingmethode die bekend staat onder de naam N(ew) L(oozing) T(rick) C(ount). Kortweg NLTC. Wat is dat? Eerst een klein beetje theorie.

Kaartwaardering, op de een of andere manier kennen wel allemaal. Zo wordt je geleerd dat je voor doubletons, singletons en renonces extra punten mag bijtellen. Uiteraard alleen nuttig indien je een kleuren contract gaat spelen. Speel je zonder troef (sans atout), dan houden we gewoon vast aan de regel dat je hier ca. 26 punten voor een manche nodig hebt.

Herwaarden van een kaart begint dan ook pas als er een fit is vastgesteld.

Bij LTC en NLTC is dit niet anders. Je start de bieding op de ouderwetse manier door punten te tellen. Is er een fit dan pas je LTC of NLTC toe. Hoe werkt dat?

NLTC is een verbetering van het originele idee, de Losing Trick Count. Deze laatste methode stelt dat elke missende Aas, Heer of Vrouw in een kleur een verliezer is (loser). In een kleur zijn dus maximaal 3 loser. Er zijn 2 handen en 4 kleuren, dus het totaal aantal losers in 2 handen is maximaal 24. Je telt de losers in jouw hand, telt die op bij het verwachte aantal losers in partners hand (voorbeeld: een opening is doorgaans 7 losers). Het totaal dat je nu krijgt trek je weer van het maximale aantal losers af (24) en het aantal dat je nu overhoudt is het te verwachten aantal slagen dat je kan maken. Simpel.

NLTC is een logische verfijning. Deze methode vindt een aas beter dan een heer een heer beter dan een vrouw. En wie vindt dat nou niet? NLTC telt dan ook 1½ loser voor een missende aas, 1 loser voor een missende heer en ½ loser voor een missende vrouw. Totaal dus ook maximaal 3 losers in een kleur. Tevens gaat NLTC uit van maximaal 25 losers. Ook logisch. Zet 2 puntloze handen met een 4-4 fit tegenover elkaar. Maak die 4-4 fit troef en de verwachting is dat je 1 slag gaat maken bij een normale 3-2 verdeling van de uitstaande troeven. Ergo, 25 losers. Verder wordt voor een singleton 1½ loser en voor kale doubleton 2½ loser gerekend. Klinkt ook gek, maar die extra halve loser moet je toeschrijven aan tempoverlies. Kort gezegd; als je van slag moet, heeft de tegenpartij, in ieder geval eventjes, het initiatief. En dat kan ongunstig zijn. Voor het gemak gaan we hier niet verder op in. Hieronder een tabelletje met het bijbehorende aantal verliezers:

AKQ(x)	0			
AKx(x)	½	AK	0	
AQx(x)	1	AQ	1	
Axx(x)	1½	Ax	1	A
KQx(x)	1½	KQ	1½	K
Kxx(x)	2	Kx	1½	
Qxx(x)	2½	Qx	2½	Q
xxx(x)	3	xx	2½	x

Je hoeft de logica van het rijtje niet te snappen (waarom is Qx net zo goed (of slecht) als xx?). Gewoon het rijtje onthouden en toepassen. Verder is van belang dat NLTC de aanname doet dat een gewone opening 7½ losers bevat.

Ter illustratie een paar handen van gisteren.

Spel 13.

♠ AT873											
♥ 9											
♦ AQ5											
♣ 7642											
♠ J5	<table style="border-collapse: collapse; margin: auto;"> <tr><td></td><td style="color: red;">N</td><td></td></tr> <tr><td style="color: red;">W</td><td style="text-align: center;">↑</td><td style="color: red;">O</td></tr> <tr><td></td><td style="color: red;">Z</td><td></td></tr> </table>		N		W	↑	O		Z		♠ Q64
	N										
W	↑	O									
	Z										
♥ Q86542		♥ KJT									
♦ KT		♦ 7432									
♣ K93		♣ Q85									
	♠ K92										
	♥ A73										
	♦ J986										
	♣ AJT										

N	O	Z	W
Pas	Pas	1♦	Pas
1♠	Pas	1Sa	Pas
2♣*	Pas	2♠	Pas
4♠	Pas	Pas	Pas

2♣=checkback Stayman

Ik geef toe, je kan ook 4♠ bereiken door voor de singleton ♥ 2 punten bij te tellen maar we bekijken e.e.a. vanuit NLTC

Noord heeft 10 punten en dus niet genoeg voor een opening. Zuid heeft er precies 13 (met een vreselijke verdeling voor een kleuren contract) en opent 1♦, de langste kleur. Noord biedt uiteraard zijn (magere) 5-kaart ♠ en zuid geeft een 12-14 vlakke hand aan met 1Sa. Noord heeft wat (niet veel) overwaarde en biedt 2♣ (checkback Stayman, dit vraagt om b.v. een 3-kaart steun). Zuid biedt zijn 3-kaart ♠ en vanaf dit moment treedt NLTC in werking.

Noord mist in ♠ de ♠K en de ♠Q: 1½ verliezer

In ♥ zijn er 1½ verliezer (zie tabelletje hierboven).

In ♦ wordt alleen de ♦K gemist, dus 1 loser

In ♣ 3 losers, het maximum in een kleur.

Samen dus maar 7 losers. Verondersteld wordt dat een opening zo'n 7½ loser bevat (in dit geval zijn het er 8). Noord doet zijn berekening: 7½ (veronderstelt aantal losers bij zuid) + zijn 7 loser maakt 14½ samen. Dit aantal wordt van 25 afgetrokken (maximum aantal losers in 2 handen) en dan kom je uit op een verondersteld aantal te maken slagen van 10½. Ruim voldoende om de manche uit te bieden.

Nog een voorbeeld om het af te leren.

Spel 17.

♠ 87632											
♥											
♦ A953											
♣ A764											
♠	<table style="border-collapse: collapse; margin: auto;"> <tr><td></td><td style="color: red;">N</td><td></td></tr> <tr><td style="color: red;">W</td><td style="text-align: center;">↑</td><td style="color: red;">O</td></tr> <tr><td></td><td style="color: red;">Z</td><td></td></tr> </table>		N		W	↑	O		Z		♠ AJT5
	N										
W	↑	O									
	Z										
		♥ QJT632									
		♦ K2									
		♣ K									
	♠ KQ94										
	♥ 75										
	♦ J87										
	♣ JT85										

De bieding is hier eventjes niet van belang. Tegenwoordig zal de bieding vaak als volgt beginnen:

N	O	Z	W
---	---	---	---

1♥ Pas 1♠ Pas  
2♣ Pas Pas Pas

OW zijn nu volledig uit de bieding gedrukt.

Maar stel dat de bieding als volgt gaat of dat oost geveer is

N O Z W  
Pas 1♥ Pas 1♠  
Pas ??

Er is een fit, en NLTC treedt in werking.

Oost heeft  $1\frac{1}{2}$  loser in ♠

$2\frac{1}{2}$  in ♥

$1\frac{1}{2}$  in ♦

$1\frac{1}{2}$  in ♣ (zie tabelletje)

Samen 7 dus niks meer dan een gewoon 2♠ antwoord (met  $6\frac{1}{2}$  loser wordt uiteraard gesteund met een sprong): minimaal en 4-kaart steun.

De bieding komt terug bij west. Niet veel soeps qua punten, dus de notoire puntenteller is hier gauw klaar mee: PAS!

De NLTC-bieder heeft een andere kijk op de zaak:

3 losers in ♠

0 losers in ♥

$1\frac{1}{2}$  loser in ♦

$1\frac{1}{2}$  loser in ♣

Samen maar 6 losers. West verwacht dus dat OW  $25-6-7\frac{1}{2}=11\frac{1}{2}$  slagen kunnen maken. Ruim voldoende om de manche vol te gooien. De troeven zitten verschrikkelijk, maar ondanks dat zijn er 10 slagen weggelegd voor OW:

Neem de start, speel alle topslagen in de bijkleuren en ga over op over en weer introeven van ♥, ♣ en ♦. Je hebt in slag 10 de 10 slagen binnen en zuid mag 3 troeven maken.

Kaart herwaarderen. Er zijn verschillende mogelijkheden. Het nogal ruwe distributiepunten bijtellen. Het betere LTC en het nog betere NLTC. En nog wat anderen. Voor diegenen die geïnteresseerd zijn de volgende links:

[https://en.wikipedia.org/wiki/Hand\\_evaluation](https://en.wikipedia.org/wiki/Hand_evaluation)

[https://en.wikipedia.org/wiki/Losing-Trick\\_Count](https://en.wikipedia.org/wiki/Losing-Trick_Count)

We hebben 3 maanden voor de start van het nieuwe seizoen. Dus vast wel ergens een paar uurtjes om je wat meer te verdiepen in de materie. Gegarandeerd dat je dan vaker in contracten komt (en maakt) waar je voorheen nooit van gedroomd had.